

Operating instructions

Supremo HSL/XSL

Automatic coffee maker

A

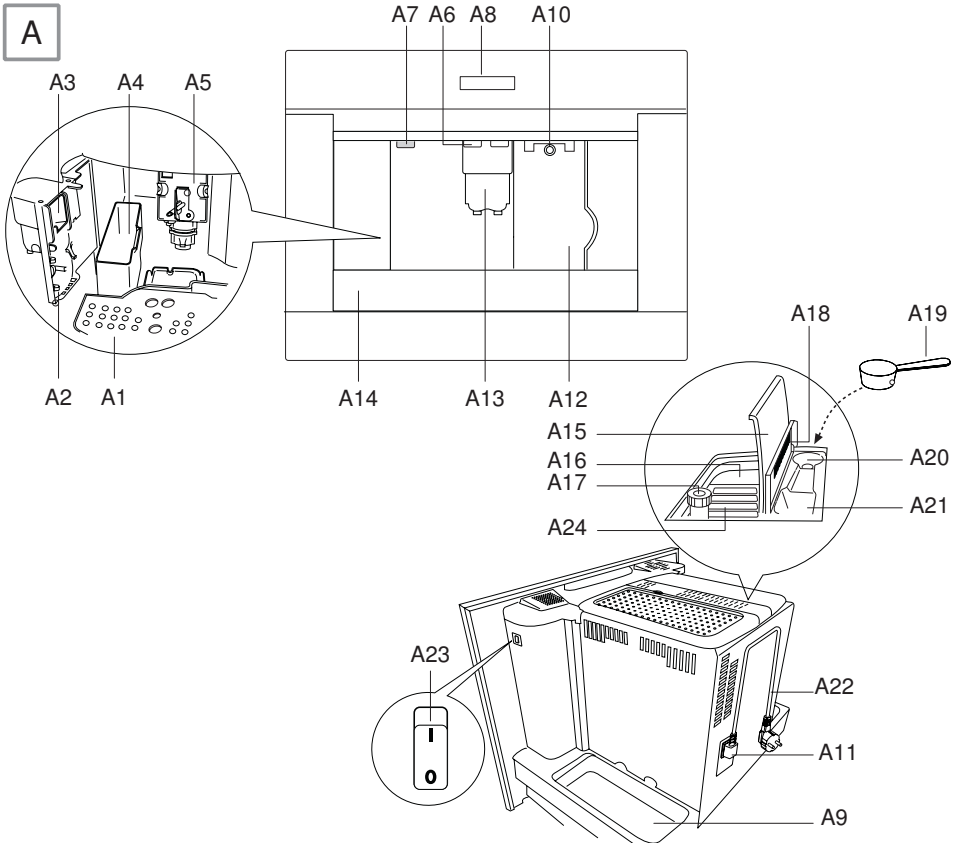

B



C

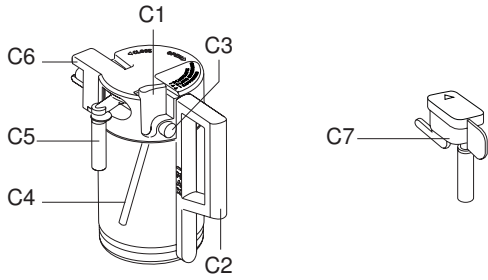

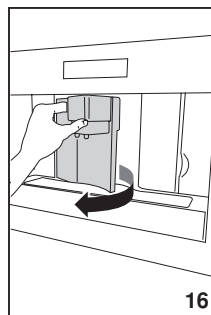
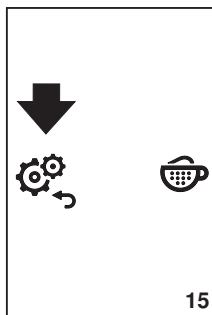
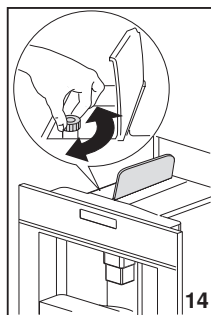
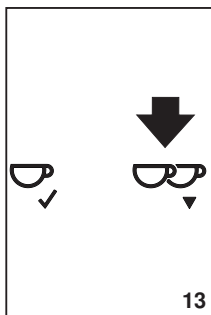
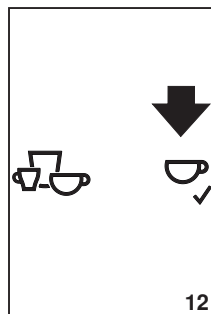
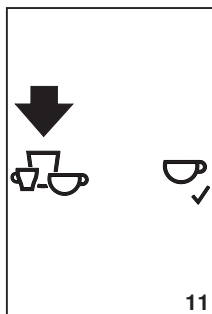
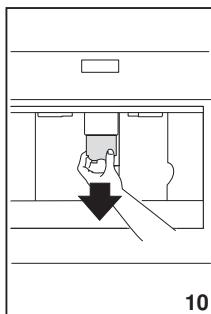
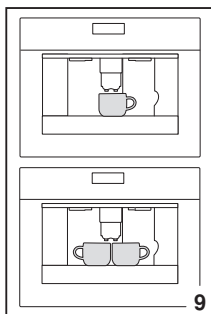
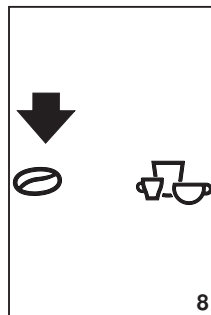
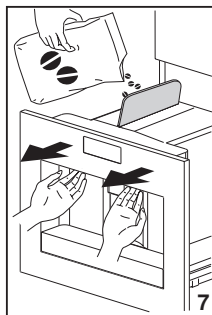
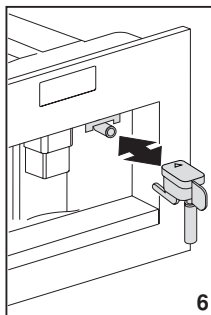
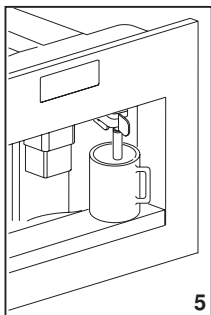
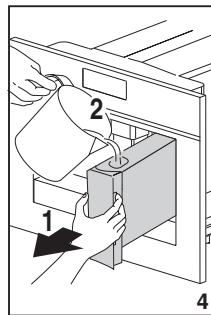
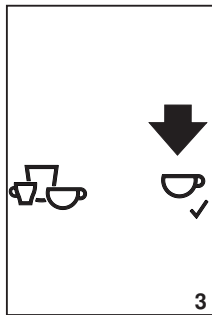
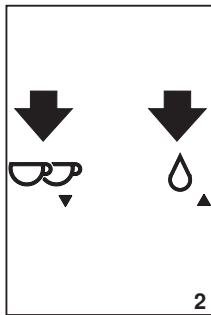
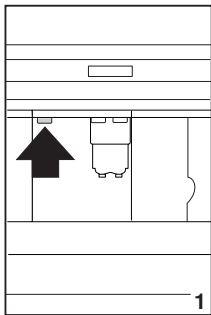

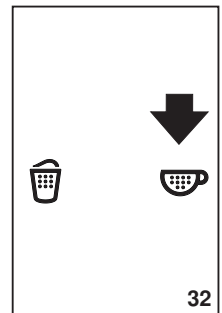
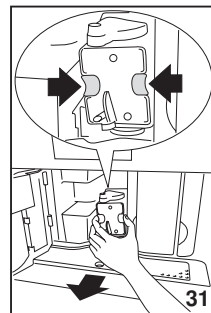
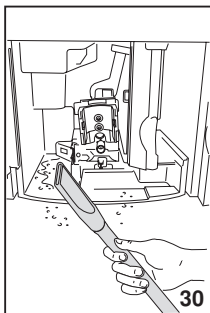
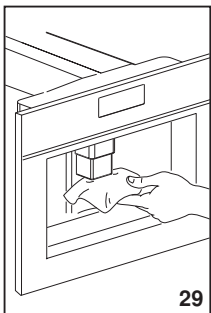
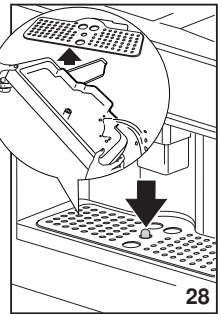
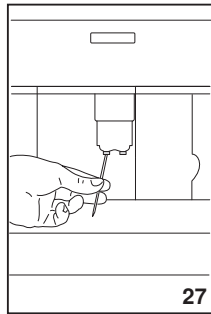
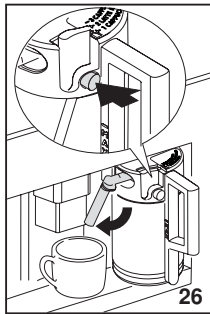
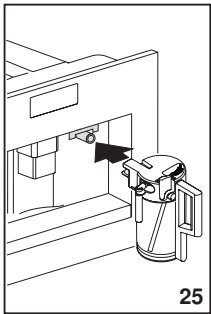
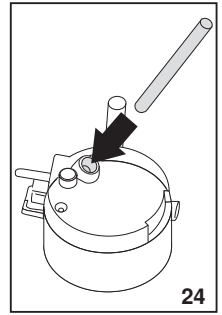
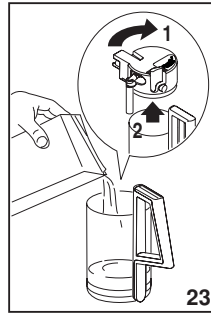
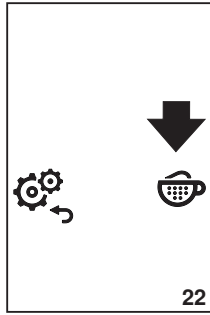
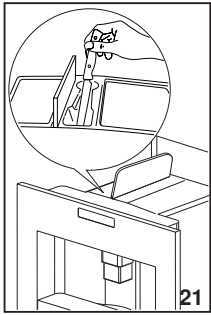
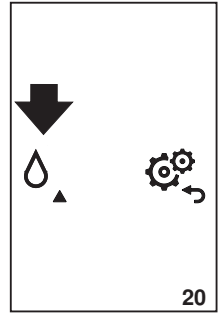
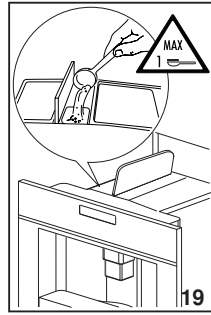
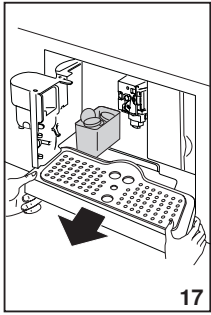

EN

DE

FR

IT

NL

RU

UK

TR

中文

Thank you for choosing to buy one of our products. Your appliance is made to high standards and is easy to use. Nevertheless, please take the time to read these operating instructions in order to familiarize yourself with the appliance and get the best use out of it.

Please follow the safety precautions.

Modifications

Text, diagrams and data correspond to the technical standard of the appliance at the time these operating instructions went to press. The right to make technical modifications for the purpose of the further development of the appliance is reserved.

Validity

The product family (model number) corresponds to the first alphanumeric on the identification plate. These operating instructions apply to:

Type	Product family	Size system
CCSHSL	25001	55-381
CCSHSL60	25002	60-381
CCSXML60	25003	60-450

Variations depending on the model are noted in the text.

CONTENTS

INTRODUCTION	7	Cleaning the drip tray	16
Symbols used in these instructions	7	Cleaning the water tank.....	16
Letters in brackets.....	7	Cleaning the spouts	16
Troubleshooting and repairs	7	Cleaning the pre-ground coffee funnel	16
SAFETY	7	Cleaning the inside of the coffee machine	16
Fundamental safety warnings.....	7	Cleaning the infuser.....	16
Designated use	8	Cleaning the milk container	17
Instructions.....	8	MENU SETTINGS.....	17
DESCRIPTION	8	Rinsing.....	17
Description of the appliance	8	Set language.....	17
Description of the control panel.....	8	Energy saving.....	18
Description of milk container and accessories	9	Set time	18
PRELIMINARY CHECKS	9	Auto start.....	18
Checking the appliance.....	9	Auto off (Standby)	18
Installing the appliance	9	Set temperature.....	18
Connecting the appliance	9	Water hardness.....	19
DISPOSAL	9	Contrast	18
BUILT-IN INSTALLATION.....	9	Statistics	19
USING THE APPLIANCE FOR THE FIRST TIME.....	12	Default values	19
TURNING ON AND HEATING UP	12	Descaling	19
MAKING COFFEE USING COFFEE BEANS	12	TURNING THE APPLIANCE OFF	20
CHANGING THE QUANTITY OF COFFEE IN THE CUP	13	TECHNICAL DATA	20
Programming quantity	13	DISPLAYED MESSAGES	21
ADJUSTING THE COFFEE MILL	13	TROUBLESHOOTING	22
MAKING ESPRESSO COFFEE WITH PRE-GROUNDED COFFEE (INSTEAD OF BEANS)	13	SERVICE & SUPPORT	23
DELIVERING HOT WATER	14		
CHANGING THE QUANTITY OF HOT WATER.....	14		
MAKING CAPPUCCINO	14		
MAKING FROTHED MILK.....	15		
CHANGING THE QUANTITY OF MILK AND COFFEE FOR CAPPUCCINO	15		
MAKING LATTE MACCHIATO OR CAFFE LATTE	15		
CHANGING THE QUANTITY OF COFFEE AND MILK FOR LATTE MACCHIATO/CAFFE LATTE	15		
CLEANING	15		
Cleaning the machine	15		
Cleaning the grounds container	15		

INTRODUCTION

Symbols used in these instructions

Important warnings are identified by these symbols.

Failure to observe the instructions could result in electric shock, serious injury, burns, fire or damage to the appliance.



Danger!

Failure to observe the warning could result in possibly life threatening injury from electric shock.



Important!

Failure to observe the warning could result in injury or damage to the appliance.



Danger of burns!

Failure to observe the warning could result in scalds or burns.



Please note:

This symbol identifies important advice or information for the user.

Letters in brackets

The letters in brackets refer to the legend in the Description of the Appliance on page 3.

Troubleshooting and repairs

In the event of problems, follow the information given in the sections "Displayed messages" and "Troubleshooting".

If this does not resolve the problem, you should consult Customer Services. For repairs, contact Customer Services only.

SAFETY

Fundamental safety warnings

The appliance is not intended for use by persons (including children) with reduced physical, sensory or mental capabilities, or lack of experience and knowledge, unless they have been given supervision or instruction concerning use of the appliance by a person responsible for their safety.

Children should be supervised to ensure that they do not play with the appliance.

Cleaning and user maintenance shall not be made by children without supervision.

Never immerse the appliance in water.

This is an household appliance only. It is not intended to be used in: staff kitchen areas in shops, offices and other working environments; farm houses; by clients in hotels, motels and other residential type environments; bed and breakfast type environments.

If the plug or power cable is damaged, it must be replaced by customer services only to avoid all risk.

FOR EUROPEAN MARKETS ONLY:

This appliance can be used by children aged from 8 years and above if they have been given supervision or instruction concerning use of the appliance in a safe way and if they understand the hazard involved. Cleaning and user maintenance shall not be made by children unless they are older than 8 and supervised. Keep the appliance and its cord out of the reach of children aged less than 8 years.

Appliances can be used by persons with reduced physical, sensory or mental capabilities or lack of experience and knowledge if they have been given supervision or instruction concerning use of the appliance in a safe way and understand the hazards involved.

Children shall not play with the appliance.

When not in use and before cleaning, always unplug the appliance.



Surfaces marked with this symbol become hot during use (the symbol is present in certain models only).



Danger! This is an electrical appliance, it is therefore important to respect the following safety warnings:

- Never touch the appliance with damp hands.
- Never touch the plug with damp hands.
- Make sure the socket used is freely accessible at all times, enabling the appliance to be unplugged when necessary.
- Unplug directly from the plug only.
Never pull the power cable as you could damage it.
- To disconnect the appliance completely, place the main switch (A23) on the side of the appliance in the 0 position.
- If the appliance is faulty, do not attempt to repair.
Turn it off using the main switch (A23), unplug from the mains socket and contact Customer Services.



Important! Keep all packaging (plastic bags, polystyrene foam) away from children.



Danger of burns! This appliance produces hot water and steam may form while it is in operation.

Avoid contact with splashes of water or hot steam. Use knobs and handles.



Important! Do not hold on to the coffee machine when it is out of the cabinet.

Do not rest recipients containing liquids or inflammable or corrosive materials on top of the appliance. Place the accessories required to make the coffee (the measure for example) in the special holder. Do not rest large objects which could obstruct movement or unstable objects on the appliance.



Important! Do not use the appliance when extracted. Make sure the appliance is inactive before extracting it. The only exception is adjusting the coffee mill which must be done with the machine extracted (see section "Adjusting the coffee mill").



Please note: Use original or manufacturer recommended accessories and spare parts only.

Designated use

This appliance is designed and made to prepare coffee and heat drinks. All other use is considered improper.

This appliance is not suitable for commercial use.

The manufacturer is not liable for damage deriving from improper use of the appliance.

This appliance can be installed over a built-in oven if the latter is fitted with a cooling fan at the rear (maximum microwave power: 3 kW).

Instructions

Read these instructions carefully before using the appliance.

- Keep these instructions.
- Failure to respect these instructions may result in burns or damage to the appliance.

The manufacturer is not liable for damage deriving from failure to respect these instructions.



Please note: The appliance has a cooling fan.

This comes on whenever coffee, steam or hot water is delivered. After several minutes, the fan goes off automatically.



Important! Never turn off the machine during descaling.

DESCRIPTION



Description of the appliance







(page 2 - A)

- A1. Cup tray
- A2. Service door
- A3. Coffee guide
- A4. Waste coffee container
- A5. Infuser
- A6. Cup tray lights
- A7. On/stand-by button
- A8. Control panel
- A9. Tray
- A10. Hot water and steam nozzle
- A11. IEC connector
- A12. Water tank
- A13. Coffee spout (adjustable height)
- A14. Drip tray
- A15. Bean container lid
- A16. Bean container
- A17. Grinding adjustment dial
- A18. Pre-ground coffee funnel door
- A19. Measure
- A20. Measure compartment
- A21. Pre-ground coffee funnel
- A22. Power cable
- A23. Main switch
- A24. Safety grid

Description of the control panel

(page 2 - B)

- B1. Display: guides the user in using the appliance.
- B2.  icon to select the coffee taste
- B3.  icon to select the type of coffee (espresso, coffee, long coffee)

- B4.  icon to make one cup of coffee and confirm the selected function
- B5.  icon to make two cups of coffee and scroll backwards through the menu to display the various modes
- B6.  icon to deliver hot water and scroll forwards through the menu to display the various modes
- B7.  icon to enable or disable menu parameter setting mode and exit from the chosen mode
- B8.  icon to make cappuccino / frothed milk
- B9.  icon to make latte macchiato / frothed milk
- B10.  icon to makeaffe latte / frothed milk (hot milk)

Description of milk container and accessories

(page 2 - C)

- C1. Froth regulator
- C2. Milk container handle
- C3. CLEAN button
- C4. Milk intake tube
- C5. Frothed milk spout
- C6. Milk frother
- C7. Hot water spout

PRELIMINARY CHECKS

Checking the appliance

After removing the packaging, make sure the product is complete and undamaged and that all accessories are present. Do not use the appliance if it is visibly damaged. Contact Customer Services.

Installing the appliance



Important!

- Installation must be performed by a qualified professional in compliance with legislation in force in the country of installation (see section "Built-in installation").
- The packing elements (plastic bags, polystyrene foam, etc.) should be kept out of reach of children.
- Never install the appliance in rooms where the temperature may drop to 0°C or lower.
- Customise the water hardness as soon as possible following the instructions in the "Water hardness" section.

Connecting the appliance



Danger! Check that the mains power supply voltage corresponds to the value indicated on the rating plate on the bottom of the appliance.

Connect the appliance to an efficiently earthed and correctly installed socket with a minimum current rating of 10A only.

If the power socket does not match the plug on the appliance, have the socket replaced with a suitable type by a qualified professional.

To comply with safety directives, an omnipolar switch with a minimum contact distance of 3 mm must be installed.

Do not use multiple sockets or extensions.



Important! Safety cutout devices must be included in the mains power supply in compliance with the installation regulations in the country concerned.

DISPOSAL



In compliance with European directive 2002/96/EC, the appliance must not be disposed of with household waste, but taken to an authorised waste separation and recycling centre.

BUILT-IN INSTALLATION

Verify the minimum measurements required for correct installation of the appliance.

The coffee machine must be installed in a column and the column must be firmly fixed to the wall with commercially available brackets.



Important!

- Important: all installation or maintenance operations must be performed with the appliance disconnected from the mains electricity supply.
- Kitchen furniture in direct contact with the appliance must be heat resistant (65°C min).
- To guarantee correct ventilation, leave a gap at the bottom of the cabinet (see measurements in figure).

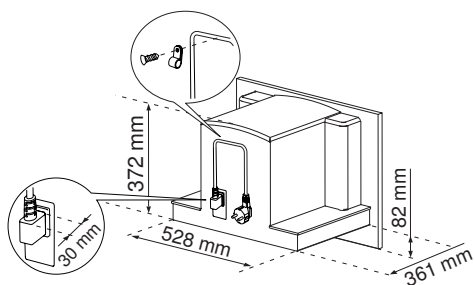

H 454 MM

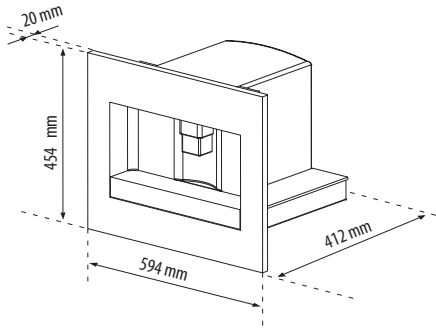

H 378 MM

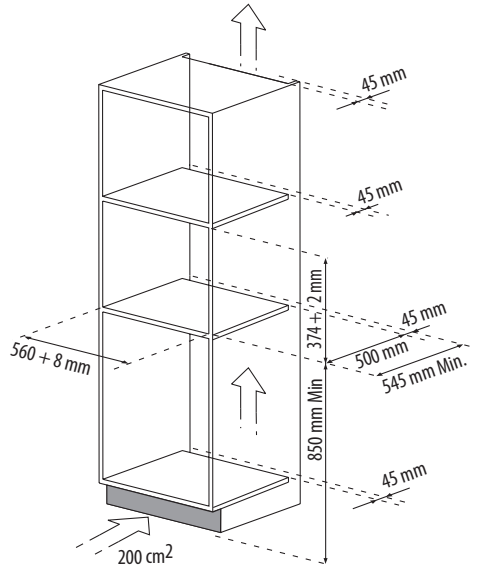
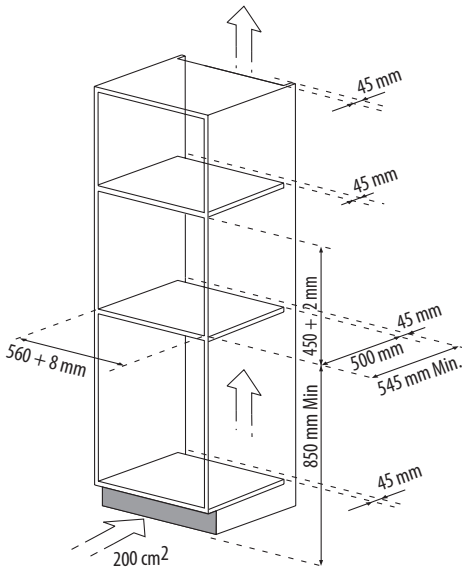
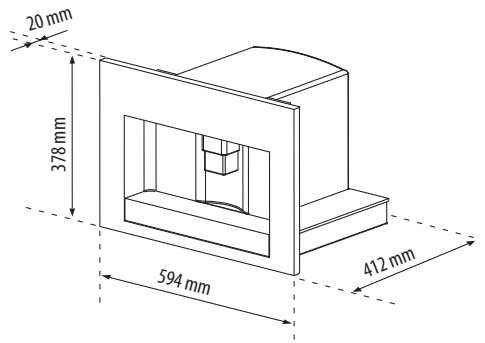

H 375 MM

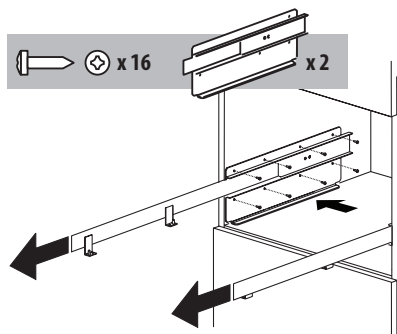
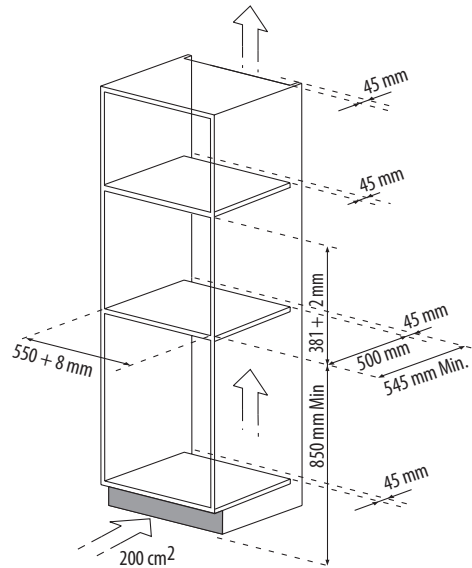
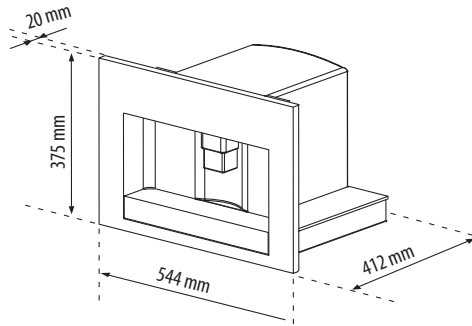

Position the rails on the sides of the cabinet as shown in the figure. Fix with the screws provided, then extract them completely. If the coffee machine is installed over a warmer drawer, use the top surface of this as a reference to position the rails. In this case, there will be no surface to rest the rails on.

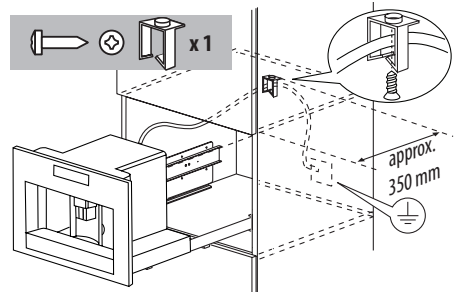

Fix the power cable with the clip.

The power cable must be long enough to allow the appliance to be extracted from the cabinet to fill the coffee bean container. The appliance must be earthed in compliance with legislation. Electrical connections must be performed by a qualified electrician following the instructions.

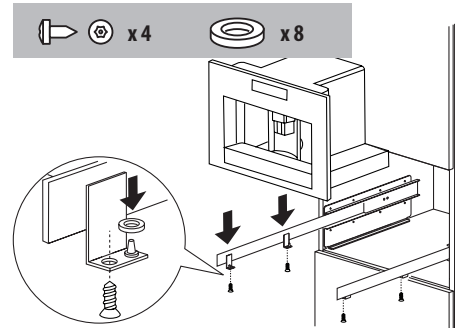

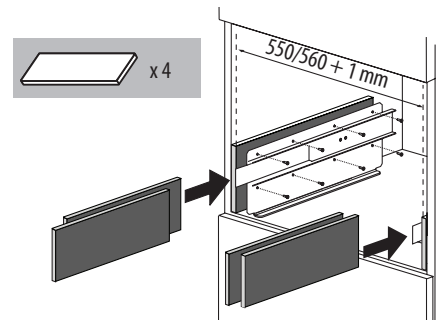

Position the appliance on the rails, making sure the pins are correctly inserted in the housings, then fix it with the screws supplied.

If the height of the appliance requires adjusting, use the spacer disks provided.



If necessary, correct alignment of the appliance by positioning the spacers supplied under or at the sides of the support.

USING THE APPLIANCE FOR THE FIRST TIME

- Coffee has been used to factory test the appliance and it is therefore completely normal for there to be traces of coffee in the mill.
 - Customise water hardness as soon as possible following the instructions in the “Water hardness” section.
1. Connect the appliance to the mains electricity supply and place the main switch (A23) in position I.
 2. The appliance displays “FILL TANK” in different languages. Extract the water tank (fig. 4), rinse and fill with fresh water without exceeding the MAX line. Replace and push as far as it will go.
 3. Choose the language (the languages scroll through at intervals of about 3 seconds):
When the message “PRESS ✓ TO SET TO ENGLISH” is displayed, press the  icon (B4) (fig. 3) for 3 seconds until “ENGLISH SET” is displayed. If you set the wrong language, follow the instructions in the “Setting the language” section.
If your language is not available, select one from those displayed (the instructions refer to English).
Then follow the instructions displayed:
4. Place a cup under the hot water spout (fig. 5).
(If the hot water spout is not inserted, the appliance displays “INSERT WATER SPOUT”. Attach the spout as shown in figure 6. The machine displays “HOT WATER PRESS ✓”: Press the  icon (B4), a little water comes out of the spout.
 5. After that the machine displays “TURNING OFF PLEASE WAIT” and goes off.
 6. Extract the appliance by pulling it out using the handles (fig. 7).
Open the lid and fill the container with coffee beans, then close the lid and push the appliance in.

The coffee machine is now ready for normal use.



Important! Never introduce pre-ground coffee, freeze dried coffee, caramelised beans or anything else which could damage the appliance.



Please note: When using the appliance for the first time, you need to make 4-5 cups of coffee and 4-5 cappuccinos before the appliance gives satisfactory results.



Please note: Each time you turn the coffee machine on by the main switch (A23), it performs an AUTO DIAGNOSTICS cycle and then goes off.

To turn it on again, press the ON/stand-by button (A7) (fig. 1)

TURNING ON AND HEATING UP





Each time the appliance is turned on, it performs an automatic preheat and rinse cycle which cannot be interrupted. The appliance is ready for use only after completion of this cycle.



Danger of burns! During rinsing, a little hot water flows from the coffee spouts.

To turn the appliance on, press the ON/stand-by button (A7) (fig. 1). The message “HEATING UP PLEASE WAIT” is displayed. When heating is complete, the message changes to “RINSING”. The appliance is at temperature when the message “COFFEE STANDARD” is displayed.

MAKING COFFEE USING COFFEE BEANS

1. The appliance is preset to make coffee with a standard taste. You can choose coffee with an extra mild, mild, standard, strong or extra strong taste. There is also a pre-ground coffee option. To choose the required taste, press the  icon (B2) (fig. 8) a number of times. The required coffee taste is displayed.
2. Place 1 cup under the spouts to make 1 coffee (fig. 9) or 2 cups for 2 coffees (fig. 9).
Lower the spouts as near as possible to the cup for a creamier coffee (fig. 10).
3. Press the  icon (B3) (fig. 11) to select the type of coffee (espresso, coffee, long coffee).
Now press the  icon (B4) (fig. 12) if you want to make one coffee and the  icon (B5) (fig. 13) if you want to make 2 coffees. The appliance now grinds the beans and starts delivering the coffee into the cup.
Once the set amount of coffee has been delivered, the machine stops delivery automatically and expels the exhausted coffee grounds into the grounds container.
4. After a few seconds, the appliance is ready for use again.
5. To turn the appliance off, press the ON/stand-by button (A7) (fig. 1).
(Before going off, the appliance performs an automatic rinse cycle. Take care to avoid scalds).

NOTE 1: If the coffee is delivered a drop at a time or not at all, see section “Adjusting the coffee mill”.

NOTE 2: If the coffee is delivered too fast and the cream is not satisfactory, see section “Adjusting the coffee mill”.

NOTE 3: Tips for a hotter coffee:

- Proceed as described in the section “Menu settings”, “rinsing” function.
- Unless preheated, do not use excessively thick cups as they will absorb too much heat.
- Preheat the cups by rinsing them with hot water.

NOTE 4: Coffee delivery can be interrupted at any moment by re-pressing the previously selected icon which remains lit during the operation.

NOTE 5: As soon as delivery is finished, to increase the quantity of coffee in the cup, just keep pressing the previously selected icon within 3 seconds after delivery has finished.

NOTE 6: When the appliance displays "FILL TANK", fill the tank with water or the appliance will not deliver coffee. (It is normal for there to be a little water left in the tank).

NOTE 7: After about 14 single (or 7 double) coffees, the appliance displays "EMPTY GROUNDS CONTAINER".

Even if not full, the empty waste coffee container message is displayed 72 hours after the first coffee has been delivered.

For the 72 hours to be calculated correctly, the machine must never be turned off with the main switch in the 0 position.

To clean, open the service door on the front of the appliance by pulling the spout (fig. 16), extract the drip tray (fig. 17) and clean.

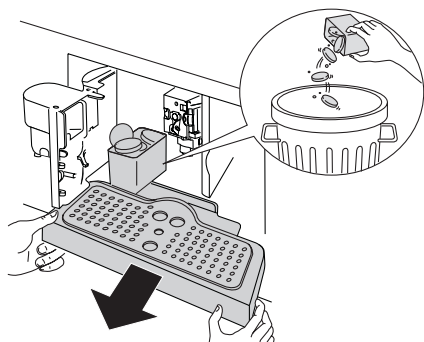

When cleaning, always extract the drip tray completely.



Important! When extracting the drip tray, the grounds container **MUST** always be emptied. If this is not done, the machine may be clogged.

NOTE 8: Never extract the water tank while the machine is delivering coffee.

If it is removed, it will not be possible to make the coffee and the appliance will display some messages (see page 21).

CHANGING THE QUANTITY OF COFFEE IN THE CUP

The appliance is set by default to make a standard quantity of coffee.

To select the quantity of coffee, press the  icon (B3) (fig. 11) repeatedly until the message corresponding to the required quantity of coffee is displayed:

Corresponding coffee	quantity (ml)
ESPRESSO	≈ 30
COFFEE	≈ 110
LONG COFFEE	≈ 150

Programming quantity

To modify the quantity of coffee delivered, proceed as follows:

1. Place a cup under the coffee spouts (fig. 9).
2. Keep the  icon (B4) (fig. 12) pressed until the message "PROGRAM QUANTITY" is displayed and coffee delivery begins. Then release the icon.
3. As soon as the coffee in the cup reaches the required level, press the same icon again.

The quantity set has now been programmed.

ADJUSTING THE COFFEE MILL

The coffee mill is preset in the factory and should not require adjusting.

However, if after making the first few coffees you find that delivery is either too fast or too slow (a drop at a time), this can be corrected by adjusting the grinding adjustment dial (fig. 14).



Important! The grinding adjustment dial must only be turned when the coffee mill is in operation.

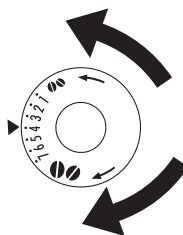

For slower delivery and creamier coffee, turn one click anticlockwise (finer pre-ground coffee).

For faster delivery (not a drop at a time), turn one click clockwise (coarser pre-ground coffee).

MAKING ESPRESSO COFFEE WITH PRE-GROUND COFFEE (INSTEAD OF BEANS)

- Press the  icon (B2) (fig. 8) and select the pre-ground coffee function.
- Extract the machine by pulling it outwards using the handles (fig. 7).
- Lift the central lid, place one measure of pre-ground coffee in the funnel (fig. 19), push the appliance in then proceed

as described in the section “Making coffee using coffee beans”.

Please note: You can make just one coffee at a time by pressing the ☺ icon (B4) (fig. 12).

- After using the machine with pre-ground coffee, to go back to making coffee using beans, disable the pre-ground coffee function by pressing the ☉ icon (B2) (fig. 8) again.

NOTE 1: Never introduce pre-ground coffee when the machine is off or it could spread through the inside of the appliance.

NOTE 2: Never add more than 1 measure, otherwise the appliance will not make the coffee.

NOTE 3: Use the measure provided only.

NOTE 4: Introduce only pre-ground coffee for espresso coffee machines into the funnel.

NOTE 5: If more than one measure of pre-ground coffee is used and the funnel clogs, push the coffee down with a knife (fig. 21) then remove and clean the infuser and machine as described in the “Cleaning the infuser” chapter.

DELIVERING HOT WATER

- Make sure the water spout is in place (fig. 6).
- Position a container under the spout.
- Press the ☺ icon (B6) (fig. 20).
The message [▲]“HOT WATER” is displayed and hot water flows out of the hot water spout into the container below.
You should not deliver hot water for more than 2 minutes at a time.
To interrupt the flow, press the ☺ icon (B6).
The appliance stops delivery once the set quantity is reached.

CHANGING THE QUANTITY OF HOT WATER

The appliance is set by default to automatically deliver approx 300 ml.

To modify these quantities, proceed as follows:

1. Position a container under the spout.
2. Press the ☺ icon (B6) again until “HOT WATER PROGRAM QUANTITY” is displayed, then release the ☺ icon (B6).
3. When the hot water in the cup reaches the required level, press the ☺ icon (B6) again.

The machine is now reprogrammed with the new quantity.

MAKING CAPPUCCINO

- Select the taste of the coffee you want to use to make the cappuccino by pressing the ☉ icon (B2).
- Remove the lid of the milk container.
- Fill the container with about 100 ml of milk for each cappuccino to be prepared (fig. 23).
Never exceed the MAX level (corresponding to about 750 ml) marked on the container.

You should ideally use skimmed or semi-skimmed milk at refrigerator temperature (about 5°C).

- Make sure the intake tube is correctly inserted in the rubber washer (fig. 24) then replace the milk container lid.
Position the froth regulator between the words cappuccino and caffè latte printed on the milk container lid.
The quality of froth can be adjusted by moving the regulator towards the word “caffè latte” for a denser froth (hot milk). Moving it towards the word “cappuccino” obtains a less dense froth.

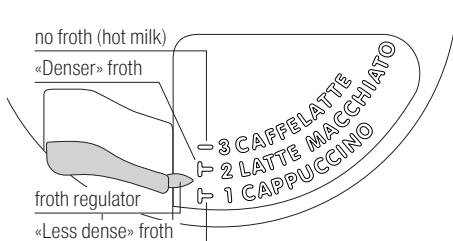

- Remove the hot water spout (fig 6) and attach the milk container to the nozzle (fig. 25).
- Position the milk tube as shown in fig. 26 and then place a sufficiently large cup under the coffee and milk spouts.
- Press the ☺ icon (B8). “CAPPUCINO” is displayed and after a few seconds, frothed milk flows out of the milk spout into the cup below. (Delivery stops automatically).
- The appliance delivers coffee.
- The cappuccino is now ready. Sweeten to taste and, if desired, sprinkle the froth with a little cocoa powder.

NOTE 1: While making cappuccino, the flow of frothed milk or coffee can be interrupted by pressing the ☺ icon (B8).

NOTE 2: If the milk in the container finishes while delivering frothed milk, remove the container and add milk.

Reattach and press the ☺ icon (B8) to request a cappuccino again.



NOTE 3: To ensure the complete cleanliness and hygiene of the milk frother, always clean the circuits in the milk container lid after making cappuccino. “PRESS CLEAN” flashes on the display.

- Place a recipient under the milk spout (fig. 26).
- Press the CLEAN button on the lid (C3) and hold down for at least 5 seconds (fig. 26) to start the cleaning function.
The appliance displays the message “CLEANING UNDERWAY” above a progress bar. You should not release the CLEAN button until the bar is complete indicating that cleaning is concluded. When the CLEAN button is released, the function stops. After cleaning, remove the milk container and place in the refrigerator. The milk should not be left out of the refrigerator for more than 15 minutes.

NOTE 4: To change the quantity of coffee or frothed milk the appliance delivers automatically into the cup, proceed as described in the section “Changing the quantity of milk and coffee for cappuccino”.

MAKING FROTHED MILK /HOT MILK

- Prepare the appliance as described to make cappuccino.
- Fill the container with about 100 ml of milk for each frothed milk or 300 ml of milk for each hot milk to be prepared (fig. 23).
- Before attaching the milk container to the nozzle, position the froth regulator between the words CAPPUCCINO and CAFFE LATTE printed on the milk container lid.
- If the froth is not satisfactory, move the regulator slightly until you obtain the required froth.

Select the frothed milk function by pressing either  (B8) or  (B9) (fig. 18) twice.



Select the hot milk function by pressing  (B10) (fig. 32) twice.

The quality of frothed milk delivered is equal to that of the selected drink (cappuccino: less dense froth, latte macchiato: denser froth and caffe latte: no froth/hot milk). The quantity of frothed milk cannot be set directly.

CHANGING THE QUANTITY OF MILK AND COFFEE FOR CAPPUCCINO

The appliance is set by default to automatically deliver standard quantities of coffee or milk.

To change these quantities, proceed as follows:



1. Prepare the appliance as described to make cappuccino.
2. Place a cup under the coffee spouts and milk spout.
3. Hold the  icon (B8) until the message “MILK FOR CAPPUCCINO PROGRAM QUANTITY” is displayed.
4. Release the icon. The appliance starts delivering milk.
5. Once the required quantity of milk has been delivered into the cup, press the  icon (B8) again.
6. After a few seconds, the appliance starts delivering coffee into the cup and the message “COFFEE F. CAPPUCCINO PROGRAM QUANTITY” is displayed.
7. Once the required quantity of coffee has been delivered into the cup, press the  icon (B8) again. Coffee delivery stops.

The machine is now reprogrammed with the new milk and coffee quantities.

MAKING LATTE MACCHIATO OR CAFFE LATTE

- Prepare the appliance as described to make cappuccino.
- Fill the container with about 100 ml of milk for each LATTE MACCHIATO or 300 ml of milk for each CAFFE LATTE to be



prepared (fig. 23).

- Before attaching the milk container to the nozzle, position the froth regulator between the words CAPPUCCINO and CAFFE LATTE printed on the milk container lid. If the froth is not satisfactory, move the regulator slightly until you obtain the required froth.
- Press the  icon (B9) to request a latte macchiato.
or
- Press the  icon (B10) to request a caffe latte and after a few seconds, frothed milk flows out of the milk spout into the cup below. (Delivery stops automatically). Milk delivery stops and the appliance starts delivering coffee.

CHANGING THE QUANTITY OF COFFEE AND MILK FOR LATTE MACCHIATO/CAFFE LATTE

The appliance is set by default to deliver standard quantities of coffee or milk.

To change these quantities, proceed as follows:

1. Prepare the appliance as described to make latte macchiato or caffe latte.
2. Place a glass (or big cup) under the coffee spouts and milk spout.
3. Press the icon corresponding to the preparation you want to modify, latte macchiato  (B9) or caffe latte  (B10) for at least 8 seconds until the appliance displays “MILK FOR MACCHIATO PROGRAM QUANTITY” or “MILK FOR CAFFE LATTE PROGRAM QUANTITY”
4. Then release the icon. The appliance starts delivering milk.
5. Once the required quantity of milk has been delivered, press the icon selected previously. Milk delivery stops and the quantity is memorised.
6. After a few seconds, the appliance delivers coffee into the cup and displays “COFFEE FOR MACCHIATO PROGRAM QUANTITY” or “COFFEE FOR CAFFE LATTE PROGRAM QUANTITY”.
7. Once the required quantity of coffee has been delivered, press the icon selected previously. Coffee delivery stops and the quantity is memorised.

CLEANING

Cleaning the machine

Do not use solvents or abrasive detergents to clean the coffee machine. A soft damp cloth will suffice.

NEVER wash any of the components of the coffee machine in the dishwasher.

The following parts of the machine must be cleaned regularly:

- coffee grounds container (A4),
- drip tray (A14),

- water tank (A12),
- coffee spouts (A13),
- pre-ground coffee funnel (A21),
- inside of the machine, accessible after opening the service door (A2),
- infuser (A5).

Cleaning the coffee grounds container

When "EMPTY GROUNDS CONTAINER" is displayed, the grounds container must be emptied and cleaned.

To clean:

- open the service door on the front of the appliance (fig. 16), extract the drip tray (fig. 17) and clean.
- Clean the grounds container thoroughly.



Important! When extracting the drip tray, the grounds container must always be emptied.

Cleaning the drip tray



Important! If the drip tray is not emptied the water might overflow.

This could damage the machine.

The drip tray is fitted with a level indicator (red) showing the level of water it contains (fig. 28).

Before the indicator protrudes from the cup tray, the drip tray must be emptied and cleaned.

To remove the tray:

1. Open the service door (fig. 16).
2. Remove the drip tray and the grounds container (fig. 17).
3. Empty the drip tray and grounds container (A4) and wash them.
4. Replace the drip tray complete with grounds container (A4).
5. Close the service door.

Cleaning the water tank

1. Clean the water tank (A12) regularly (about once a month) with a damp cloth and a little mild washing up liquid.
2. Remove all traces of washing up liquid.

Cleaning the spouts

1. Clean the nozzles periodically using a sponge (fig. 29).
2. Check regularly that the holes in the coffee spout are not blocked. If necessary, remove coffee deposits with a toothpick (fig. 27).

Cleaning the pre-ground coffee funnel

Check regularly (about once a month) that the pre-ground coffee funnel is not blocked (fig. 21).



Danger! Before performing any cleaning operations, the machine must be turned off by pressing the main switch (A23) and unplugged from the mains power supply. Never immerse the coffee machine in water.

Cleaning the inside of the coffee machine

1. Check regularly (about once a week) that the inside of the appliance is not dirty.
If necessary, remove coffee deposits with a sponge.
2. Remove the residues with a vacuum cleaner (fig. 30).

Cleaning the infuser

The infuser must be cleaned at least once a month.



Important! The infuser (A5) must not be removed when the appliance is on.

Do not use force to remove the infuser.

1. Make sure the machine is correctly turned off (see "Turning off").
2. Open the service door (fig. 16).
3. Remove the drip tray and grounds container (fig. 17).
4. Press the two yellow release buttons inwards and at the same time pull the infuser outwards (fig. 31).



Important! Do not use washing up liquid to clean the infuser. It would remove the lubricant applied to the inside of the piston.

5. Soak the infuser in water for about 5 minutes, then rinse.
6. After cleaning, replace the infuser (A5) by sliding it onto the internal support and pin at the bottom, then push the PUSH symbol fully in until it clicks into place.

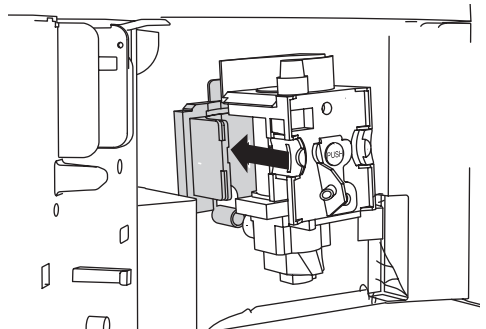



Please note: If you encounter difficulty inserting the infuser, before inserting it you must adapt it to the right dimension by pressing it forcefully from the bottom and top as shown in the figure.

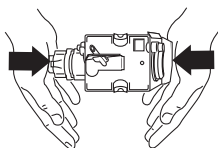

- Once inserted, make sure the two yellow release buttons have snapped out.

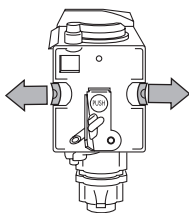

- Replace the drip tray and grounds container.
- Close the service door.

Cleaning the milk container



Important! Always clean the tubes inside the milk container (C) when you prepare milk. If there is still milk in the container, do not leave it out of the refrigerator for longer than strictly necessary.

Clean the container each time you prepare milk as described in Note 3 in the section "Making cappuccino".

All components are dishwasher safe, placing them in the top basket of the dishwasher.

- Turn the lid of the milk container clockwise then remove it.
- Remove the milk spout and intake tube.

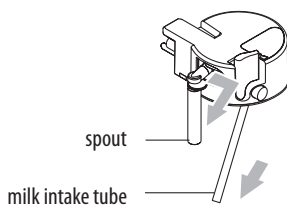

- Remove the froth regulator by pulling it outwards.
- Wash all the components thoroughly with hot water and mild washing-up liquid.

Make sure there are no milk residues left inside the holes and the groove on the fine end of the froth regulator.

- Check that the intake tube and spout are not clogged with milk residues.
- Replace the froth regulator, milk spout and intake tube.
- Replace the milk container lid.

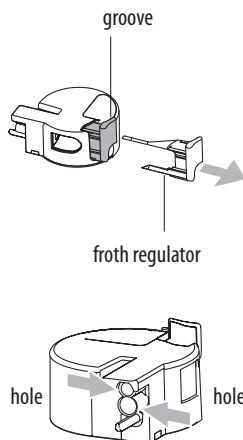

MENU SETTINGS

When you access the settings menu by pressing the icon (B7) (fig. 15), the following menu items are available: Rinsing, Set language, Energy saving, Set time, Auto start, Auto off, Set temperature, Water hardness, Contrast, Statistics, Default values, Descale.

Rinsing











This function enables you to obtain hotter coffee.

Proceed as follows:

- When you turn the appliance on, if you want to make a small cup of coffee (less than 60 ml), preheat the cup by rinsing it with hot water.
- If on the other hand more than 2/3 minutes have passed since the last coffee was made, before requesting another coffee, you must preheat the infuser by first pressing the icon (B7) to enter the menu then the and icons (B5 and B6) to select the "RINSING" function. Press the icon (B4). "RINSING PRESS ✓" is displayed. Press the icon (B4) again. Deliver the water into the underlying drip tray or alternatively use this water to fill (and then empty) the cup to be used for the coffee to preheat it.

Set language







To modify the language of the display, proceed as follows:

1. Press the  icon (B7) to enter the settings menu.
 2. Press the  and  icons (B5 and B6) until "SET LANGUAGE" is displayed;
 3. Press the  icon (B4);
 4. Press the  and  icons (B5 and B6) until the required language is displayed;
 5. Press the  icon (B4) to confirm;
 6. Press the  icon (B7) to exit the menu.
- Alternatively, hold the  icon (B7) down for 10 seconds. The languages scroll through.
Hold the  icon (B4) down for 5 seconds to confirm.

Energy saving

Use this function to enable or disable Energy saving. When enabled, the function reduces energy consumption in compliance with European regulations.

To enable or disable the function, proceed as follows:











1. Press the  icon (B7) to enter the settings menu.
2. Press the  and  icons (B5 and B6) until "ENERGY SAVING" is displayed;
3. Press the  icon (B4). "DISABLE?" is displayed (or "ENABLE?" if the function has already been disabled).
4. Press the  icon (B4) to enable or disable the function or the  icon (B7) to exit the menu.



Please note: A few seconds may elapse between "ENERGY SAVING ENABLED" mode and delivery of the first drink; "PREPARATION UNDERWAY" is displayed.

Set time

To adjust the time on the display, proceed as follows:

1. Press the  icon (B7) to enter the settings menu.
2. Press the  and  icons (B5 and B6) until "SET TIME" is displayed;
3. Press the  icon (B4). The hours flash on the display;
4. Press the  and  icons (B5 and B6) to change the hours;
5. Press the  icon (B4) to confirm. The minutes flash on the display;
6. Press the  and  icons (B5 and B6) to change the minutes;
7. Press the  icon (B4) to confirm;
8. Press the  icon (B7) to exit the settings menu.

Auto start













You can set the auto start time in order to have the appliance ready at a certain time (for example in the morning) so you can make coffee immediately.









Please note:

To enable this function, the time must be set correctly.

To enable Auto start, proceed as follows:

1. Press the  icon (B7) to enter the settings menu.
2. Press the  and  icons (B5 and B6) until "AUTO START" is displayed;
3. Press the  icon (B4). "ENABLE?" is displayed;
4. Press the  icon (B4). The hours flash on the display;
5. Press the  and  icons (B5 and B6) to choose the hours;
6. Press the  icon (B4) to confirm. The minutes flash on the display;
7. Press the  and  icons (B5 and B6) to change the minutes;
8. Press the  icon (B4) to confirm. "ENABLED" appears under "AUTO START".
9. Press the  icon (B7) to exit the menu.

To disable the function:









1. Press the  icon (B7) to enter the settings menu.
2. Press the  and  icons (B5 and B6) until "AUTO START" is displayed;
3. Press the  icon (B4). "DISABLE?" is displayed;
4. Press the  icon (B4) to confirm; "DISABLED" is displayed.
5. Press the  icon (B7) to exit the menu.

Auto off (Standby)

The appliance is set by default to go off if not used for 30 minutes.

The time can be changed so that the appliance switches off after 15 or 30 minutes, or after 1, 2 or 3 hours.









To re-programme Auto off, proceed as follows:

1. Press the  icon (B7) to enter the settings menu.
2. Press the  and  icons (B5 and B6) until "AUTO OFF" is displayed;
3. Press the  icon (B4);
4. Press the  and  icons (B5 and B6) until the required time (15 or 30 minutes, or 1, 2 or 3 hours) is displayed;
5. Press the  icon (B4) to confirm;
6. Press the  icon (B7) to exit the menu.

Auto off is programmed.

Set temperature







To modify the temperature of the water used to make the coffee, proceed as follows:

1. Press the  icon (B7) to enter the settings menu.
2. Press the  and  icons (B5 and B6) until "SET TEMPERATURE" is displayed;
3. Press the  icon (B4);
4. Press the  and  icons (B5 and B6) until the required temperature is displayed (I= low, IIIII = high);
5. Press the  icon (B4) to confirm;
6. Press the  icon (B7) to exit the menu.

Water hardness









The operating period can be extended if required, making descaling less frequent by programming the machine on the basis of the real lime content in the water used.

Proceed as follows:

- Remove the "Total Hardness Test" strip (attached to page 2) from its packaging then dip it fully in the water for a few seconds.
Remove and wait about 30 seconds (until it changes colour and forms red squares).
- Turn the appliance on by pressing the ON/stand-by button (A7).
- Press the  icon (B7) to enter the menu and then the  and  icons (B5 and B6) until "WATER HARDNESS" is displayed.
- Press the  icon (B4);
- Press the  and  icons (B5 and B6) until the number coincides with the number of red squares on the test strip (for example, if there are 3 red squares on the test strip, select the message "WATER HARDNESS III").
- Press the  icon (B4) to confirm.
The coffee machine is now programmed to provide the descale warning when actually necessary.

Contrast







To increase or reduce the contrast of the display, proceed as follows:

- Press the  icon (B7) to enter the menu and then the  and  icons (B5 and B6) until "CONTRAST" is displayed.
- Press the  icon (B4).
- Press the  and  icons (B5 and B6) until the required level of contrast is displayed: (I = low; IIIII = high)
- Press the  icon (B4) to confirm.
- Press the  icon (B7) once to exit the function or twice to exit the menu.

Statistics

This displays statistics relating to the machine.





To display, proceed as follows:

1. Press the  icon (B7) to enter the settings menu.
2. Press the  and  icons (B5 and B6) until "STATISTICS" is displayed;
3. Press the  icon (B4);
4. By pressing the  and  icons (B5 and B6), you can check:
 - how many coffees have been made;
 - how many milk drinks have been made;
 - how many times the machine has been descaled.
 - the total number of litres of water delivered.
5. Press the  icon (B7) twice to exit the menu.

Default values (reset)

This resets all menu settings and programmed quantities back to the default values (with the exception of the language which remains as set).

To reset the default values, proceed as follows:

1. Press the  icon (B7) to enter the menu;
2. Press the  and  icons (B5 and B6) until "DEFAULT VALUES" is displayed;
3. Press the  icon (B4);
4. "CONFIRM?" is displayed;
5. Press the  icon (B4) to confirm and exit.

Descaling

Descale the machine when the message "DESCALE" flashes on the display.







Important!

Descaler contains acids which may irritate the skin and eyes. It is vital to respect the manufacturer's safety warnings given on the descaler pack and the warnings relating to the procedure to follow in the event of contact with the skin and eyes.



Please note:

Use the descaler recommended by the manufacturer only. Under no circumstances should you use sulphamic or acetic based descalers. Their use invalidates the guarantee. Failure to descale the appliance as described above also invalidates the guarantee.

1. Turn the machine on.
2. Enter the settings menu by pressing the  icon (B7). Press the  and  icons (B5 and B6) until "DESCALE" is displayed;
3. Press the  icon (B4) and "CONFIRM?" is displayed.



- Before confirming, empty the water tank completely (A12). Pour the descaler diluted with water (respecting the proportions indicated on the descaler pack) into the water tank and put the water tank back in the appliance.



Danger of burns!

Hot water containing acid flows out of the hot water spout and coffee spout.

Avoid contact with splashes of water.

- Place an empty container with a minimum capacity of 1.5 litres under the hot water spout and coffee spout.
- Confirm with the  icon (B4). The message "ADD DESCALER Press " is displayed.
- After confirming by pressing  icon, the message "DESCALING IN PROGRESS" is displayed.

The descale programme starts and the descaler liquid is delivered first from the coffee spout and then from the hot water spout.

The descale programme automatically performs a series of rinses and pauses to remove limescale deposits from inside the machine.

After about 30 minutes, the message "RINSING FILL TANK" is displayed.

- The appliance is now ready for rinsing through with clean water. Remove the water tank, empty, rinse under running water, fill with clean water and replace. "RINSING PRESS " is displayed.

- Empty the container used to collect the descaler solution and replace it under the coffee spout.

- Press the  icon (B4) to start rinsing.

Hot water flows out of the coffee spout and the message "RINSING PLEASE WAIT" is displayed.

Once the rinsing is finished, the message "RINSING FILL TANK" is displayed. Fill the water tank and press the  icon (B4). Place the container under the hot water spout.

- When the water tank is completely empty, the message "RINSING COMPLETE PRESS " is displayed.

- Press the  icon (B4). The appliance goes off automatically.



Please note: If descaling is interrupted before completion, the process must be begun again from the beginning.

TURNING THE APPLIANCE OFF

Each time the appliance is turned off, it performs an automatic rinse cycle which cannot be interrupted.



Danger of burns! During rinsing, a little hot water flows from the coffee spouts.

Avoid contact with splashes of water.

To turn the appliance off, press the ON/stand-by button (A7).

The appliance performs a rinse cycle then goes off.



Please note: If the appliance is not used for an extended period, place the main switch on the back of the appliance (A23) in the 0 position.

TECHNICAL DATA

Voltage: 220-240 V~ 50/60 Hz max. 10A

Absorbed power: 1350W

Pressure: 15 bars

Water tank capacity: 1.8 litres

Size: LxHxD: 594x454x412 mm

594x378x412 mm

544x375x412 mm

Weight: 26 kg





The appliance complies with the following EC directives:

- Low Voltage Directive 2006/95/EC and subsequent amendments;
- EMC Directive 2004/108/EC and subsequent amendments;
- EC Regulation 1275/2008 for standby

Materials and accessories coming into contact with food conform to European regulation (EC) no. 1935/2004.

DISPLAYED MESSAGES

DISPLAYED MESSAGE	POSSIBLE CAUSE	SOLUTION
FILL TANK	The water tank is empty or positioned incorrectly.	Fill the tank with water and/or insert it correctly, pushing it as far as it will go.
GROUND TOO FINELY ADJUST MILL (alternating with) PRESS ✓	The grinding is too fine and the coffee is delivered too slowly.	Turn the grinding adjustment dial one click clockwise towards "7".
GROUND TOO FINELY ADJUST MILL (alternating with) PRESS ✓ (then) FILL TANK	The tank has been removed during delivery. There is air in the hydraulic circuit.	Insert the tank and press the  icon (B4). "HOT WATER PRESS ✓" is displayed. Press the  icon again. The appliance is once again ready for use.
EMPTY GROUNDS CONTAINER	The grounds container (A4) is too full or more than three days have passed since you last made coffee (this guarantees correct hygiene of the machine).	Empty the grounds container and clean, then replace. Important: when removing the drip tray, the grounds container MUST be emptied, even if it contains few grounds. If this is not done, when you make the next coffees, the grounds container may fill up more than expected and clog the machine.
INSERT GROUNDS CONTAINER	After cleaning, the grounds container has not been replaced.	Open the service door and insert the grounds container.
ADD PRE-GROUND COFFEE	The "pre-ground coffee" function has been selected without placing any pre-ground coffee in the funnel. The funnel (A21) is blocked.	Extract the appliance and place pre-ground coffee in the funnel. Empty the funnel with the help of a knife as described in the section "Cleaning the pre-ground coffee funnel".
DESCALE (alternating with) COFFEE STANDARD	The machine must be descaled.	The descaling procedure described in the "Descaling" section needs to be performed as soon as possible.
LESS COFFEE	Too much coffee has been used.	Select a milder taste or reduce the quantity of pre-ground coffee, then make the coffee again.
FILL BEANS CONTAINER	The coffee beans have run out.	Fill the beans container
INSERT INFUSER ASSEMBLY	The infuser has not been replaced after cleaning.	Insert the infuser as described in the section "Cleaning the infuser".
CLOSE DOOR	The service door is open	Close the service door.
GENERAL ALARM	The inside of the appliance is very dirty.	Clean the inside of the appliance thoroughly, as described in the section "Cleaning and maintenance". If the message is still displayed after cleaning, contact a service centre.
WATER CIRCUIT IS EMPTY FILL WATER CIRCUIT <i>alternating with</i> HOT WATER PRESS ✓	The water circuit is empty	Connect the hot water nozzle (A10) and press  icon (B4) to deliver water from it, until it flows out normally.

TROUBLESHOOTING

Below is a list of some of the possible malfunctions. If the pro-

blem cannot be resolved as described, contact Customer Services.

PROBLEM	POSSIBLE CAUSE	SOLUTION
The coffee is not hot.	The cups were not preheated. The infuser has cooled down because 2/3 minutes have elapsed since the last coffee was made. The set temperature is too low.	Warm the cups by rinsing them with hot water. Before making coffee, preheat the infuser by selecting the RINSING function in the menu. Change the set temperature (see section "Changing coffee temperature").
The coffee is not creamy enough.	The coffee is ground too coarsely. Wrong type of coffee	Turn the grinding adjustment dial one click anticlockwise towards "1" while the coffee mill is in operation (fig. 14). Use a type of coffee for espresso coffee machines.
The coffee is delivered too slowly or a drop at a time.	The coffee is ground too finely.	Turn the grinding adjustment dial one click clockwise towards "7" while the coffee mill is in operation (fig. 14). Continue one click at a time until coffee delivery is satisfactory. The effect is only visible after delivering 2 coffees.
The coffee is delivered too quickly.	The coffee is ground too coarsely.	Turn the grinding adjustment dial one click anticlockwise towards "1" while the coffee mill is in operation (fig. 14). Avoid turning the grinding adjustment dial excessively otherwise when you select two cups, the coffee may be delivered a drop at a time. The effect is only visible after delivering 2 coffees.
Coffee does not come out of one of the spouts	The spouts are blocked.	Clean the spouts with a toothpick (fig. 27).
The coffee does not come out of the spouts, but from around the service door (A2).	The holes in the spouts are clogged with dry coffee dust. The coffee guide (A3) inside the service door is blocked.	If necessary, remove coffee deposits with a toothpick, sponge or stiff bristled kitchen brush (fig. 27-29). Thoroughly clean the coffee guide (A3), particularly near the hinges.
Water comes out of the spouts instead of coffee.	The pre-ground coffee may be blocked in the funnel (A21).	Clean the funnel (A21) with a wooden or plastic fork, clean the inside of the machine.
The milk does not come out of the milk spout (C5).	The intake tube is not inserted or is inserted incorrectly.	Insert the intake tube (C4) in the rubber washer in the milk container lid (fig. 24).
The milk is not well frothed.	The milk container lid is dirty. The froth regulator is not positioned correctly.	Clean the milk container lid as described in the section "Cleaning the milk container". Adjust following the instructions in the section "Making cappuccino".

PROBLEM	POSSIBLE CAUSE	SOLUTION
The milk contains bubbles or squirts out of the milk spout.	The milk is not cold enough or is not semi-skimmed.	You should ideally use skimmed or semi-skimmed milk at refrigerator temperature (about 5°C). If the result is not as you wished, try changing brand of milk.
	The froth regulator is incorrectly adjusted.	Move the froth regulator slightly towards the word "CAFFÈ LATTE" (see section "Making cappuccino").
	The milk container lid is dirty.	Clean the milk container lid as described in the section "Cleaning the milk container".

SERVICE & SUPPORT

Information on the V-ZUG warranty can be found at www.vzug.com →Service →Warranty information. Please read this information carefully.

Please register your V-ZUG appliance online immediately at www.vzug.com →Service →Warranty registration. This will allow you to take advantage of the best possible support in the event of a fault in the appliance during the warranty period. You will require the serial number (FN) and appliance designation to complete the registration process. This information can be found on the identification plate for your appliance.

My appliance information:

FN: _____

Appliance: _____

Always have this appliance information to hand when you contact V-ZUG. Thank you.

Your repair order

At www.vzug.com →Service →Service number you will find the telephone number of your nearest V-ZUG service centre.

Technical questions, accessories, warranty extensions

V-ZUG is happy to help you with any general administrative or technical queries, to take your orders for accessories and spare parts and to inform you about our progressive service agreements.

Danke, dass Sie sich für den Kauf eines unserer Produkte entschieden haben. Ihr Gerät genügt hohen Ansprüchen und seine Bedienung ist einfach. Nehmen Sie sich trotzdem Zeit, diese Bedienungsanleitung zu lesen. So werden Sie mit Ihrem Gerät vertraut und können es optimal und störungsfrei benutzen.

Beachten Sie bitte die Sicherheitshinweise.

Änderungen

Text, Bild und Daten entsprechen dem technischen Stand des Gerätes zur Zeit der Drucklegung dieser Bedienungsanleitung. Änderungen im Sinne der Weiterentwicklung bleiben vorbehalten.

Gültigkeitsbereich

Die Produktfamilie (Modellnummer) entspricht den ersten Stellen auf dem Typenschild. Diese Bedienungsanleitung gilt für:

Typ	Produktname	Masssystem
CCSHSL	25001	55-381
CCSHSL60	25002	60-381
CCSXSL60	25003	60-450

Ausführungsabweichungen sind im Text erwähnt.

INHALT

EINFÜHRUNG.....	7	REINIGUNG	16
In dieser Anleitung verwendete Symbole	7	Reinigen des Geräts	16
Buchstaben in Klammern.....	7	Reinigen des Kaffeesatzbehälters	16
Fehlerbehebung und Reparaturen	7	Reinigen der Abtropfschale	17
SICHERHEIT	7	Reinigen des Wassertanks.....	17
Grundlegende Sicherheitshinweise.....	7	Reinigen der Auslauföffnungen	17
Verwendungszweck.....	8	Reinigen des Trichters zum Einfüllen von vorgemahlenem Kaffee.....	17
Anleitung.....	8	Reinigen des Inneren der Kaffeemaschine	17
BESCHREIBUNG	8	Reinigen der Brühgruppe.....	17
Beschreibung des Geräts.....	8	Reinigen des Milchbehälters	18
Beschreibung des Bedienfelds	9	MENÜEINSTELLUNGEN.....	18
Beschreibung des Milchbehälters und des Zubehörs.....	9	Spülvorgang	18
PRÜFUNGEN VOR DER INBETRIEBNAHME.....	9	Sprache einstellen	19
Überprüfung des Geräts	9	Energiesparmodus	19
Installation des Geräts	9	Uhrzeit einstellen.....	19
Anschluss des Geräts.....	9	Automatisch einschalten.....	19
ENTSORGUNG	9	Automatisch ausschalten (Standby).....	20
EINBAU	10	Temperatur einstellen	20
ERSTMALIGE VERWENDUNG DES GERÄTS.....	12	Wasserhärte.....	20
EINSCHALTEN UND AUFHEIZEN	12	Kontrast	20
ZUBEREITUNG VON KAFFEE MIT KAFFEEBOHNEN.....	12	Statistik.....	20
VERÄNDERN DER KAFFEEMENGE IN DER TASSE	13	Werkseinstellungen (Reset)	21
Programmieren der Menge	13	Entkalken.....	21
EINSTELLEN DES MAHLWERKS	14	AUSSCHALTEN DES GERÄTS.....	22
ZUBEREITUNG VON ESPRESSO MIT VORGEMAHLENEM KAFFEE (ANSTELLE VON KAFFEEBOHNEN).....	14	TECHNISCHE DATEN.....	22
HEISSWASSERAUSGABE.....	14	ANGEZEIGTE MELDUNGEN	23
VERÄNDERN DER HEISSWASSERMENGE	14	FEHLERBEHEBUNG.....	24
ZUBEREITUNG VON CAPPUCCINO.....	14	SERVICE & SUPPORT.....	25
ZUBEREITUNG VON MILCHSCHAUM/HEISSER MILCH.....	15		
VERÄNDERN DER MILCH- ODER KAFFEEMENGE FÜR CAPPUCCINO	15		
ZUBEREITUNG VON LATTE MACCHIATO ODER CAFFE LATTE.....	16		
ÄNDERN DER KAFFEE- UND MILCHMENGE FÜR LATTE MACCHIATO/CAFFE LATTE	16		

EINFÜHRUNG

In dieser Anleitung verwendete Symbole

Wichtige Warnhinweise sind durch diese Symbole gekennzeichnet. Die Missachtung der Anleitung kann zu Stromschlag, schweren Verletzungen, Verbrennungen, Bränden oder Schäden am Gerät führen.



Die Missachtung des Warnhinweises kann zu möglicherweise lebensbedrohlichen Verletzungen durch Stromschlag führen.



Die Missachtung des Warnhinweises kann zu Verletzungen oder Schäden am Gerät führen.



Die Missachtung des Warnhinweises kann zu Verbrühungen oder Verbrennungen führen.



Mit diesem Symbol sind wichtige Hinweise oder Informationen für den Benutzer gekennzeichnet.

Buchstaben in Klammern

Die Buchstaben in Klammern beziehen sich auf die Legende der Gerätebeschreibung auf Seite 3.

Fehlerbehebung und Reparaturen

Befolgen Sie bei Problemen die Anweisungen in den Abschnitten 'Angezeigte Meldungen' und 'Fehlerbehebung'.

Falls sich das Problem dadurch nicht beheben lässt, wenden Sie sich an den Kundendienst. Bei Reparaturfällen wenden Sie sich ausschliesslich an den Kundendienst.

SICHERHEIT

Grundlegende Sicherheitshinweise

Dieses Gerät ist nicht dafür bestimmt, von Personen (einschliesslich Kindern) mit eingeschränkten physischen, sensorischen oder geistigen Fähigkeiten oder von Personen, die nicht mit dem Betrieb des Geräts vertraut sind, bedient zu werden, es sei denn, sie werden dabei durch eine für ihre Sicherheit zuständige Person beaufsichtigt oder in der bestimmungsgemässen Benutzung dieses Geräts unterwiesen.

Kinder müssen beaufsichtigt werden, damit sichergestellt wird, dass sie nicht mit dem Gerät spielen.

Kinder dürfen die Reinigung und benutzerseitige Wartung nicht ohne Beaufsichtigung durchführen.

Tauchen Sie das Gerät niemals in Wasser ein. Dieses Gerät ist ausschliesslich für den Haushaltsgebrauch bestimmt. Es ist nicht zur Nutzung in Personalküchen von Geschäften, Büros und anderen Arbeitsumgebungen sowie für landwirtschaftliche und Hotelbetriebe oder sonstige Wohneinrichtungen wie Pensionen geeignet.

Sind Stecker oder Netzkabel beschädigt, dürfen diese, um jegliche Risiken zu vermeiden, nur vom Kundendienst ausgetauscht werden.

HINWEISE FÜR DEN EUROPÄISCHEN MARKT:

Dieses Gerät darf von Kindern ab 8 Jahren verwendet werden, wenn sie in die sichere Bedienung eingewiesen oder dabei beaufsichtigt wurden und wenn sie die möglichen Gefahren kennen. Kinder dürfen die Reinigung und benutzerseitige Wartung erst ab einem Alter von 8 Jahren und unter Beaufsichtigung durchführen. Sorgen Sie dafür, dass sich das Gerät und das dazugehörige Netzkabel ausserhalb der Reichweite von Kindern unter 8 Jahren befinden.

Geräte dieses Typs dürfen von Personen mit eingeschränkten physischen, sensorischen oder geistigen Fähigkeiten oder solchen, die nicht mit dem Betrieb des Geräts vertraut

sind, bedient werden, wenn sie in die sichere Bedienung eingewiesen oder dabei beaufichtigt wurden und wenn sie die möglichen Gefahren kennen.

Kinder dürfen nicht mit dem Gerät spielen.

Ziehen Sie bei Nichtverwendung des Geräts und vor der Reinigung immer den Netzstecker aus der Steckdose.



Mit diesem Symbol gekennzeichnete Oberflächen werden bei der Verwendung heiss (das Symbol wird nur bei bestimmten Modellen angezeigt).



Gefahr! Das Gerät wird mit elektrischem Strom betrieben. Halten Sie sich daher an folgende Sicherheitshinweise:

- Berühren Sie das Gerät nie mit feuchten Händen.
- Berühren Sie den Stecker nie mit feuchten Händen.
- Vergewissern Sie sich, dass die verwendete Steckdose jederzeit frei zugänglich ist, damit der Stecker bei Bedarf herausgezogen werden kann.
- Halten Sie beim Herausziehen immer nur den Stecker fest. Ziehen Sie nie am Netzkabel, da dieses beschädigt werden könnte.
- Um das Gerät komplett vom Strom zu trennen, stellen Sie den Hauptschalter (A23) an der Seite des Geräts auf 0.
- Versuchen Sie nicht, defekte Geräte selbst zu reparieren. Schalten Sie das Gerät am Hauptschalter (A23) aus. Ziehen Sie den Stecker aus der Steckdose, und wenden Sie sich an den Kundendienst.



Wichtig! Bewahren Sie das Verpackungsmaterial (Kunststoffbeutel, Styroporteile) ausserhalb der Reichweite von Kindern auf.



Verbrennungsgefahr! Dieses Gerät erzeugt heisses Wasser. Während des Betriebs kann sich Wasserdampf bilden. Achten Sie darauf, nicht mit Wasserspritzern oder heissem Dampf in Berührung zu kommen. Benutzen Sie die Tasten oder Hebel.



Wichtig! Halten Sie sich nicht an der aus dem Schrank gezogenen Kaffeemaschine fest. Stellen Sie keine Behälter mit Flüssigkeiten, entzündlichen oder ätzenden Materialien auf dem Gerät ab. Bewahren Sie das Zube-

hör für die Kaffeezubereitung (z. B. den Messlöffel) in dem dafür vorgesehenen Fach auf. Legen Sie keine grossen oder instabilen Gegenstände auf das Gerät, um dessen Funktionsweise nicht zu behindern.



Wichtig! Benutzen Sie das Gerät nicht, wenn es aus der Nische gezogen wurde. Vergewissern Sie sich, dass es ausgeschaltet ist, bevor Sie es herausziehen. Davon ausgenommen ist die Einstellung des Mahlwerks, die bei ausgezogenem Gerät vorzunehmen ist (siehe Abschnitt 'Einstellen des Mahlwerks').



Bitte beachten: Verwenden Sie ausschliesslich Originalzubehör und -ersatzteile oder vom Hersteller empfohlene Teile.

Verwendungszweck

Dieses Gerät wurde für die Zubereitung von Kaffee und zum Erhitzen von Getränken entwickelt. Jeder andere Gebrauch gilt als nicht bestimmungsgemäss.

Das Gerät ist nicht für den kommerziellen Gebrauch geeignet. Der Hersteller haftet nicht für Schäden durch unsachgemässen Gebrauch des Geräts.

Dieses Gerät kann über einem Einbaubackofen installiert werden, wenn dieser über ein Kühlgebläse an der Rückseite verfügt (maximale Mikrowellenleistung: 3 kW).

Anleitung

Lesen Sie diese Anleitung vor der Inbetriebnahme des Geräts aufmerksam durch.

- Heben Sie diese Anleitung gut auf.
- Eine Missachtung dieser Anleitung kann zu Verbrennungen oder Schäden am Gerät führen.

Der Hersteller übernimmt keine Haftung für Schäden, die auf die Missachtung dieser Anleitung zurückzuführen sind.



Bitte beachten: Das Gerät verfügt über ein Kühlgebläse. Das Gebläse schaltet sich jedes Mal ein, wenn Kaffee, Dampf oder Heisswasser ausgegeben wird. Nach einigen Minuten schaltet sich das Gebläse automatisch ab.



Wichtig! Schalten Sie das Gerät während des Entkalkens nie aus.

BESCHREIBUNG

Beschreibung des Geräts









(Seite 2 - A)

- A1. Tassenablage
- A2. Servicetür
- A3. Kaffee-Zentralauslauf
- A4. Sammelbehälter für Kaffeesatz
- A5. Brühgruppe

- A6. Beleuchtung der Tassenablage
- A7. Ein-Aus/Standby-Taste
- A8. Bedienfeld
- A9. Abstellblech
- A10. Heisswasser- und Dampfdüse
- A11. IEC-Stecker
- A12. Wassertank
- A13. Kaffeeauslauf (höhenverstellbar)
- A14. Abtropfschale
- A15. Deckel des Kaffeebohnenbehälters
- A16. Kaffeebohnenbehälter
- A17. Drehknopf für die Kaffeemahlstärke
- A18. Klappe für Trichter zum Einfüllen von vorgemahlenem Kaffee
- A19. Messlöffel
- A20. Fach für den Messlöffel
- A21. Trichter zum Einfüllen von vorgemahlenem Kaffee
- A22. Netzkabel
- A23. Hauptschalter
- A24. Schutzgitter

Beschreibung des Bedienfelds

(Seite 2 - B)

- B1. Displayanzeige: gibt Hinweise während der Benutzung des Geräts.
- B2.  Symbol für die Wahl des Kaffeearomas
- B3.  Symbol für die Wahl der Kaffeeart (Espresso, Kaffee, Kaffee lang)
- B4.  Symbol für die Ausgabe einer Tasse Kaffee und zur Bestätigung der ausgewählten Funktion
- B5.  Symbol für die Ausgabe von zwei Tassen Kaffee und zum Zurückblättern innerhalb des Menüs, um die verschiedenen Betriebsarten anzuzeigen
- B6.  Symbol für die Ausgabe von Heisswasser und zum Vorwärtsblättern innerhalb des Menüs, um die verschiedenen Betriebsarten anzuzeigen
- B7.  Symbol zum Aktivieren oder Deaktivieren des Einstellungsmodus der Menüparameter und zum Verlassen des gewählten Modus
- B8.  Symbol für die Ausgabe von Cappuccino/Milchschaum
- B9.  Symbol für die Ausgabe von Latte Macchiato/Milchschaum
- B10.  Symbol für die Ausgabe von Caffè Latte/Milchschaum (heisse Milch)

Beschreibung des Milchbehälters und des Zubehörs

(Seite 2 - C)

- C1. Cursor für Milchaufschäumer
- C2. Griff des Milchbehälters
- C3. Taste CLEAN
- C4. Milchzulaufschlauch

- C5. Milchschaumauslauf
- C6. Milchaufschäumer
- C7. Heisswasserauslauf

PRÜFUNGEN VOR DER INBETRIEBNAHME

Überprüfung des Geräts

Vergewissern Sie sich nach dem Auspacken, dass das Gerät vollständig und unversehrt ist und alle Zubehörteile vorhanden sind. Verwenden Sie das Gerät nicht, wenn es offensichtlich beschädigt ist.

Wenden Sie sich an den Kundendienst.

Installation des Geräts



Wichtig!

- Die Installation ist durch qualifiziertes Fachpersonal gemäss den geltenden örtlichen Bestimmungen durchzuführen (siehe Abschnitt 'Einbau').
- Halten Sie das Verpackungsmaterial (Kunststoffbeutel, Styroporsteine usw.) von Kindern fern.
- Installieren Sie das Gerät nie in Räumen, in denen die Temperatur auf 0 °C oder darunter sinken kann.
- Stellen Sie den Wasserhärtegrad möglichst bald ein. Befolgen Sie dazu die Anweisungen im Abschnitt 'Wasserhärte'.

Anschluss des Geräts



Gefahr!

Vergewissern Sie sich, dass die Versorgungsspannung des Stromnetzes mit der Angabe auf dem Typenschild an der Geräteunterseite übereinstimmt.

Schliessen Sie das Gerät nur an eine fachgerecht installierte Steckdose mit mindestens 10 A Strombelastbarkeit und korrekter Erdung an.

Falls der Stecker des Geräts und die Steckdose nicht vom selben Typ sind, lassen Sie die Steckdose durch eine Fachkraft gegen eine neue, passende Steckdose austauschen.

Damit die Installation den Sicherheitsrichtlinien entspricht, ist bei der Installation ein allpoliger Sicherheitsschalter mit einer Kontaktöffnungsweite von mindestens 3 mm zu verwenden.

Verwenden Sie keine Mehrfachstecker oder Verlängerungskabel.



Wichtig!

Im Stromnetz müssen den nationalen Installationsbestimmungen entsprechende Sicherheitsabschalter vorhanden sein.

ENTSORGUNG



Gemäss der Europäischen Richtlinie 2002/96/EC darf das Gerät nicht im Haushaltsmüll entsorgt werden, sondern muss zu diesem Zweck einer autorisierten Abfalltrennungs- und Recycling-Einrichtung zugeführt werden.

EINBAU

Vergewissern Sie sich, dass die erforderlichen Mindestabstände für den korrekten Einbau des Geräts gegeben sind.

Die Kaffeemaschine muss in einen Hochschrank eingebaut werden, der mit handelsüblichen Bügeln fest an der Wand fixiert sein muss.



Wichtig!

- Wichtig: Vor jedem Installations- oder Wartungseingriff muss das Gerät von der Stromversorgung getrennt werden.
- Küchenmöbel in unmittelbarer Nähe des Geräts müssen hitzebeständig sein (mind. 65 °C).
- Für eine korrekte Belüftung lassen Sie eine Öffnung an der Unterseite des Schrank frei (Masse siehe Abbildung).

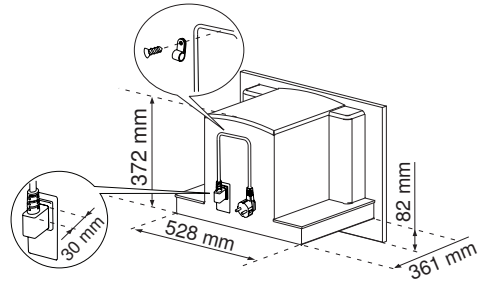

H 454 MM

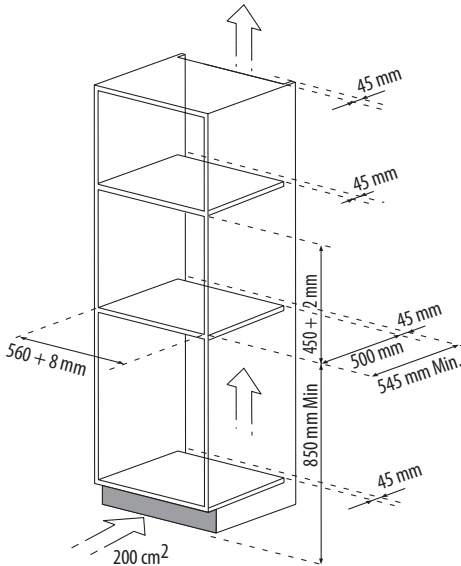
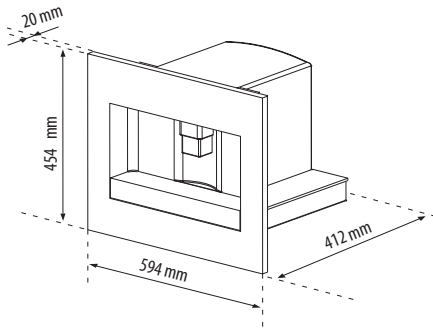

H 378 MM

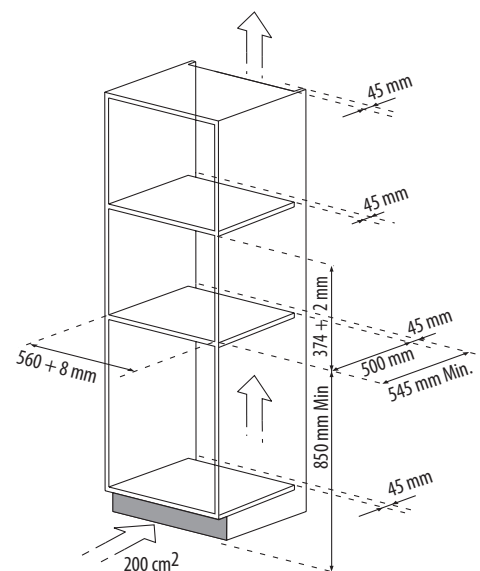
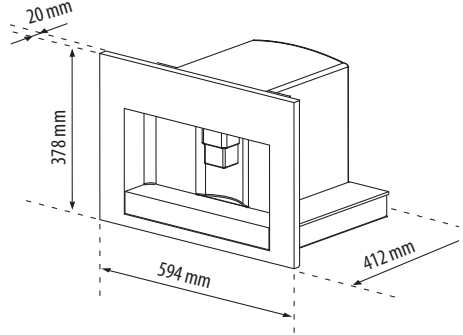

H 375 MM

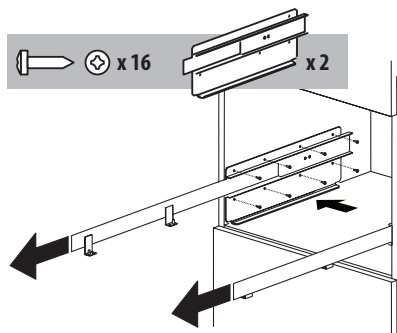
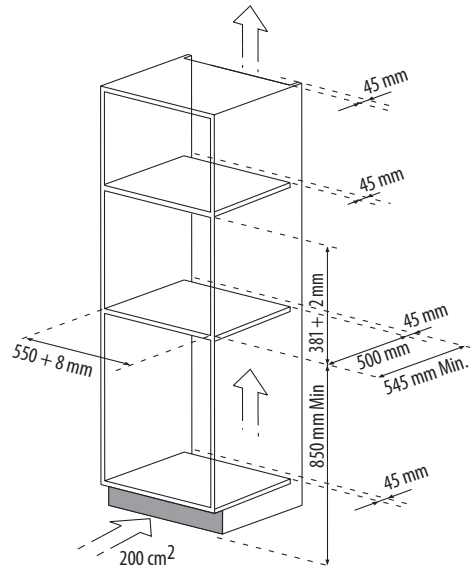
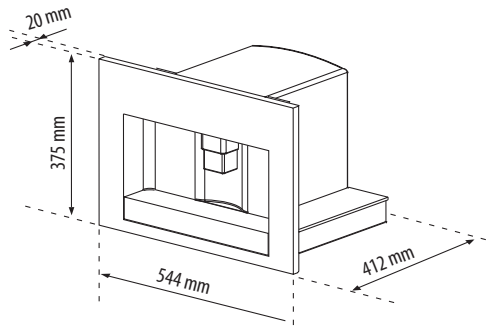

Positionieren Sie die Führungsschienen wie abgebildet an den Seiten der Schrankwände. Befestigen Sie die Schienen mit den mitgelieferten Schrauben und ziehen Sie sie dann bis zum Anschlag heraus.

Falls die Kaffeemaschine über einer Wärmeschublade installiert

ist, verwenden Sie deren Oberseite als Orientierungshilfe für die Positionierung der Führungsschienen.

In diesem Fall ist keine Stellfläche für die Schienen vorhanden.

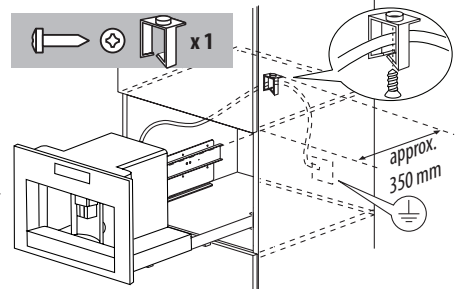

Befestigen Sie das Netzkabel mit der Kabelklammer.

Das Netzkabel muss lang genug sein, um das Gerät aus dem Schrank herausziehen und den Kaffeebohnenbehälter befüllen zu können.

Die Erdung des Geräts muss den gesetzlichen Vorgaben entsprechen.

Der elektrische Anschluss muss von einem qualifizierten Elektriker den Anweisungen gemäss ausgeführt werden.

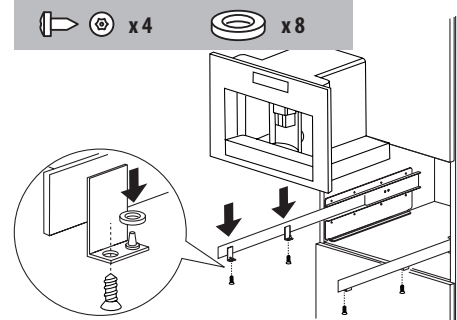

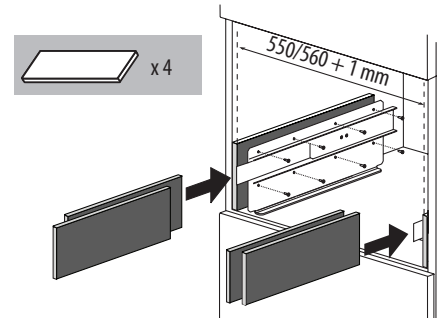

Setzen Sie das Gerät auf die Schienen. Achten Sie darauf, dass die Zapfen richtig in den dafür vorgesehenen Löchern sitzen, bevor Sie das Gerät mit den mitgelieferten Schrauben befestigen.

Falls die Höhe des Geräts korrigiert werden muss, verwenden Sie die mitgelieferten Distanzscheiben.



Korrigieren Sie gegebenenfalls die Ausrichtung des Geräts, indem Sie die mitgelieferten Distanzscheiben unter oder neben der Halterung platzieren.

ERSTMALIGE VERWENDUNG DES GERÄTS

- Das Gerät wurde im Werk unter Verwendung von Kaffee kontrolliert. Deshalb können sich Spuren von Kaffee im Mahlwerk befinden.
 - Stellen Sie den Wasserhärtegrad möglichst bald ein. Befolgen Sie dazu die Anweisungen im Abschnitt 'Wasserhärte'.
1. Schliessen Sie das Gerät an das Stromnetz an und stellen Sie den Hauptschalter (A23) auf Position I.
 2. Auf der Displayanzeige des Geräts erscheint die Meldung „TANK FÜLLEN“ in mehreren Sprachen. Ziehen Sie den Wassertank (Abb. 4) heraus, spülen Sie ihn und füllen Sie ihn maximal bis zur Markierung MAX mit kaltem Wasser. Schieben Sie den Behälter wieder bis zum Anschlag ein.
 3. Wählen Sie die Sprache aus (die Sprachen werden nacheinander in Abständen von ca. 3 Sekunden angezeigt): Wenn auf dem Display die Meldung „ZUM EINSTELLEN VON DEUTSCH ✓ DRÜCKEN“ erscheint, drücken Sie drei Sekunden lang das  Symbol (B4) (Abb. 3), bis „DEUTSCH EINGESTELLT“ angezeigt wird. Falls Sie die falsche Sprache gewählt haben, befolgen Sie die Anweisungen im Abschnitt 'Sprache einstellen'. Falls die von Ihnen gewünschte Sprache nicht verfügbar ist, wählen Sie eine der auf dem Display angezeigten (in der Anleitung wird Englisch verwendet). Befolgen Sie dann die Anweisungen auf dem Display:
 4. Stellen Sie eine Tasse unter den Heisswasserauslauf (Abb. 5).
Falls der Heisswasserauslauf nicht eingesetzt wurde, zeigt das Gerät die Meldung „WASSERAUSLAUF EINSETZEN“ an. Befestigen Sie den Auslauf, wie in Abbildung 6 angezeigt. Auf dem Gerät erscheint die Meldung „HEISSWASSER ✓ DRÜCKEN“. Drücken Sie das Symbol  (B4), bis etwas Wasser aus dem Auslauf kommt.
 5. Danach zeigt das Gerät „AUSSCHALTUNG LÄUFT – BITTE WARTEN“ an und schaltet sich aus.
 6. Ziehen Sie das Gerät an den Handgriffen heraus (Abb. 7). Öffnen Sie den Deckel und befüllen Sie den Behälter mit Kaffeebohnen. Schliessen Sie den Deckel wieder und schieben Sie das Gerät wieder hinein.
- Die Kaffeemaschine ist jetzt betriebsbereit.

 **Wichtig!** Füllen Sie niemals vorgemahlene Kaffee, löslichen Kaffee, karamalisierte Bohnen oder andere Dinge ein, die das Gerät beschädigen könnten.



Bitte beachten: Nach der ersten Inbetriebnahme müssen 4 bis 5 Tassen Kaffee und 4 bis 5 Cappuccinos zubereitet werden, bevor mit dem Gerät ein gutes Ergebnis erzielt werden kann.



Bitte beachten: Nach jedem Einschalten durch den Hauptschalter (A23) führt die Kaffeemaschine einen EIGENDIAGNOSE-Zyklus durch und schaltet sich dann aus. Um das Gerät erneut einzuschalten, drücken Sie die Taste EIN-AUS/Standby (A7) (Abb. 1)

EINSCHALTEN UND AUFHEIZEN

Nach jedem Einschalten des Geräts wird automatisch ein Vorheiz- und Spülvorgang durchgeführt, der sich nicht unterbrechen lässt.

Das Gerät ist erst nach Ablauf dieses Vorgangs betriebsbereit.







Verbrennungsgefahr! Während des Spülvorgangs tritt etwas heisses Wasser aus den Kaffeeausläufoffnungen aus.

Um das Gerät einzuschalten, drücken Sie die Taste EIN-AUS/Standby (A7) (Abb. 1). Auf dem Display erscheint die Meldung „AUFHEIZVORGANG – BITTE WARTEN“.

Nachdem der Aufheizvorgang abgeschlossen ist, wird die Meldung „SPÜLVORGANG“ angezeigt.

Wenn das Gerät seine Betriebstemperatur erreicht hat, erscheint auf dem Display die Meldung „KAFFEE NORMAL“.

ZUBEREITUNG VON KAFFEE MIT KAFFEEBOHNEN

1. Das Gerät wurde werksseitig für die Ausgabe von Kaffee mit normalem Aroma eingestellt. Sie können Kaffee mit sehr mildem, mildem, normalem, kräftigem oder sehr kräftigem Aroma zubereiten. Ausserdem haben Sie die Möglichkeit, vorgemahlene Kaffee zu verwenden. Um das gewünschte Aroma zu wählen, drücken Sie mehrmals das Symbol  (B2) (Abb. 8). Das gewünschte Aroma wird auf dem Display angezeigt.
2. Stellen Sie 1 Tasse unter die Ausläufoffnungen, wenn Sie 1 Kaffee möchten (Abb. 9) oder 2 Tassen für 2 Kaffees (Abb. 9). Für eine noch bessere Crema ziehen Sie den Kaffeeauslauf möglichst weit nach unten über die Tassen (Abb. 10).
3. Drücken Sie das Symbol  (B3) (Abb. 11), um die Kaffeart zu wählen (Espresso, Kaffee, Kaffee lang). Drücken Sie jetzt das Symbol  (B4) (Abb. 12), wenn Sie 1 Kaffee zubereiten möchten, und für 2 Kaffees das Symbol  (B5) (Abb. 13). Jetzt mahlt das Gerät die Bohnen und beginnt, den Kaffee in die Tasse auszugeben. Wenn die voreingestellte Kaffeemenge erreicht ist, hält das

Gerät die Kaffeeausgabe automatisch an und entsorgt den verbrauchten Kaffeesatz in den Satzbehälter.

4. Nach einigen Sekunden ist das Gerät wieder betriebsbereit.
5. Um das Gerät auszuschalten, drücken Sie die Taste EIN-AUS/Standby (A7) (Abb. 1).

(Vor dem Ausschalten führt das Gerät automatisch einen Spülvorgang durch. Achten Sie darauf, sich nicht zu verbrennen).

HINWEIS 1: Wenn der Kaffee nur tropfenweise oder überhaupt nicht austritt, siehe Abschnitt 'Einstellen des Mahlwerks'.

HINWEIS 2: Wenn der Kaffee zu schnell austritt und die Crema nicht zufriedenstellend ausfällt, siehe Abschnitt 'Einstellen des Mahlwerks'.

HINWEIS 3: Tipps für heißeren Kaffee:

- Gehen Sie wie im Abschnitt 'Menüeinstellungen', Funktion 'Spülvorgang' beschrieben vor.
- Verwenden Sie keine zu dicken Tassen, da sie zu viel Wärme aufnehmen, wenn sie nicht vorgewärmt sind.
- Wärmen Sie die Tassen vor, indem Sie sie mit heissem Wasser ausspülen.

HINWEIS 4: Die Ausgabe des Kaffees lässt sich jederzeit unterbrechen. Drücken Sie dafür erneut das zuvor gewählte Symbol, das während des Vorgangs leuchtet.

HINWEIS 5: Soll die Kaffeemenge in der Tasse gleich nach der Ausgabe noch erhöht werden, drücken Sie das zuvor gewählte Symbol innerhalb von 3 Sekunden nach Ende der Ausgabe.

HINWEIS 6: Erscheint auf dem Display die Meldung „TANK FÜLLEN“, muss der Wassertank aufgefüllt werden. Andernfalls gibt das Gerät keinen Kaffee aus. (Normalerweise ist noch ein Rest Wasser im Tank).

HINWEIS 7: Nach der Ausgabe von ca. 14 Tassen Kaffee (oder 7 doppelten Portionen) erscheint die Meldung „SATZBEHÄLTER LEEREN“.

Auch wenn der Behälter nicht voll ist, erscheint 72 Stunden nach der Zubereitung des ersten Kaffees die Meldung zum Leeren des Satzbehälters.

Damit die 72 Stunden korrekt berechnet werden können, darf die Maschine nie durch Stellen des Hauptschalters auf 0 ausgeschaltet werden.

Zum Reinigen öffnen Sie die Servicetür auf der Vorderseite des Geräts, indem Sie am Kaffeeauslauf ziehen (Abb. 16). Entnehmen Sie dann die Abtropfschale (Abb. 17) und reinigen Sie diese.

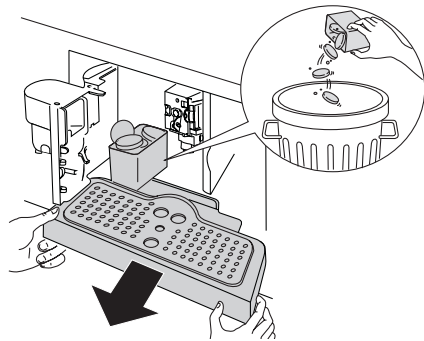

Zum Reinigen ist die Abtropfschale immer vollständig herauszunehmen.



Wichtig! Wenn die Abtropfschale herausgezogen wird, MUSS auch immer der Satzbehälter geleert werden. Wird dies versäumt, kann das Gerät verstopfen.

HINWEIS 8: Der Wassertank darf nicht entnommen werden, während das Gerät Kaffee ausgibt.

Wird der Wassertank während der Ausgabe entnommen, so kann das Gerät keinen Kaffee produzieren und zeigt einige Meldungen an (siehe Seite 21).

VERÄNDERN DER KAFFEEMENGE IN DER TASSE

Das Gerät wurde werksseitig für die Ausgabe einer Standardmenge Kaffee voreingestellt.

Um die Kaffeemenge auszuwählen, drücken Sie das Symbol (B3) (Abb. 11) mehrfach, bis die gewünschte Kaffeemenge auf dem Display angezeigt wird:

Entsprechende Kaffee-	menge (ml)
ESPRESSO	≈ 30
KAFFEE	≈ 110
KAFFEE LANG	≈ 150

Programmieren der Menge

So können Sie die ausgegebene Kaffeemenge ändern:

1. Stellen Sie eine Tasse unter die Kaffeeauslauföffnungen (Abb. 9).
2. Halten Sie das Symbol (B4) (Abb. 12) gedrückt, bis das Display die Meldung „MENGE PROGRAMMIEREN“ anzeigt und mit der Kaffeeausgabe begonnen wird. Lassen Sie dann das Symbol los.
3. Sobald sich die gewünschte Menge in der Tasse befindet, drücken Sie dasselbe Symbol erneut.

Die eingestellte Menge wurde nun programmiert.

EINSTELLEN DES MAHLWERKS

Das Mahlwerk wurde werksseitig eingestellt und muss daher in der Regel nicht eingestellt werden.

Falls Ihnen die Ausgabe nach der Zubereitung der ersten Portionen jedoch zu schnell oder zu langsam (tropfenweise) erscheint, können Sie dies korrigieren, indem Sie den Mahlgrad über den Drehknopf des Mahlwerks nachstellen (Abb. 14).



Wichtig! Der Drehknopf des Mahlwerks darf nur gedreht werden, während das Mahlwerk in Betrieb ist.

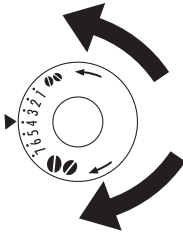

Wenn Sie eine langsamere Ausgabe und eine schönere Crema wünschen, drehen Sie den Einstellknopf um eine Position gegen den Uhrzeigersinn (für feiner vorgemahlene Kaffee).

Wenn Sie eine schnellere Ausgabe (nicht tropfenweise) wünschen, drehen Sie den Einstellknopf um eine Position im Uhrzeigersinn (für gröber vorgemahlene Kaffee).

ZUBEREITUNG VON ESPRESSO MIT VORGEMAHLENEM KAFFEE (ANSTELLE VON KAFFEEBOHNEN)

- Drücken Sie das Symbol ☉ (B2) (Abb. 8) und wählen Sie die Funktion für vorgemahlene Kaffee.
- Ziehen Sie das Gerät an den Griffen heraus (Abb. 7).
- Nehmen Sie den Deckel in der Mitte ab und geben Sie einen Messlöffel mit vorgemahlener Kaffee in den Trichter (Abb. 19). Schieben Sie das Gerät hinein und gehen Sie wie im Abschnitt 'Zubereitung von Kaffee mit Kaffeebohnen' beschrieben vor.

Bitte beachten: Sie können jeweils eine einzelne Kaffeeportion zubereiten, wenn Sie das Symbol ☉ (B4) (Abb. 12) drücken.

- Wenn Sie nach dem Gebrauch des Geräts mit vorgemahlener Kaffee wieder Kaffee aus Kaffeebohnen zubereiten möchten, muss die Funktion für vorgemahlene Kaffee deaktiviert werden. Drücken Sie dazu wieder das Symbol ☉ (B2) (Abb. 8).

HINWEIS 1: Füllen Sie nie vorgemahlene Kaffee in das ausgeschaltete Gerät, da sich das Kaffeepulver im Geräteinneren verteilen könnte.

HINWEIS 2: Geben Sie nie mehr als 1 vollen Messlöffel hinein; andernfalls bereitet das Gerät keinen Kaffee zu.

HINWEIS 3: Verwenden Sie ausschliesslich den mitgelieferten Messlöffel.

HINWEIS 4: Geben Sie in den Trichter nur vorgemahlene Kaffee, der für Espressomaschinen bestimmt ist.

HINWEIS 5: Ist der Trichter verstopft, weil mehr als ein Messlöffel vorgemahlener Kaffee hineingegeben wurde, drücken Sie das Kaffeepulver mit einem Messer nach unten (Abb. 21). Nehmen Sie dann die Brühgruppe ab und reinigen Sie Brühgruppe und Gerät wie im Abschnitt 'Reinigen der Brühgruppe' beschrieben.

HEISSWASSERAUSGABE

- Vergewissern Sie sich, dass der Wasserauslauf korrekt eingesetzt ist (Abb. 6).
- Stellen Sie einen Behälter unter den Auslauf.
- Drücken Sie auf das Symbol ☉ (B6) (Abb. 20). Die Meldung „HEISSWASSER“ wird angezeigt, und aus dem Heisswasserauslauf fliesst heisses Wasser in den darunter stehenden Behälter. Lassen Sie heisses Wasser nicht länger als 2 Minuten am Stück laufen. Zum Unterbrechen drücken Sie das Symbol ☉ (B6). Das Gerät unterbricht die Ausgabe, sobald die voreingestellte Menge erreicht ist.

VERÄNDERN DER HEISSWASSERMENGE

Das Gerät wurde werksseitig für die automatische Ausgabe von ca. 300 ml Heisswasser eingestellt.

So können Sie diese Mengen verändern:

1. Stellen Sie einen Behälter unter den Auslauf.
2. Halten Sie das Symbol ☉ (B6) erneut gedrückt, bis das Display die Meldung „HEISSWASSER – MENGE PROGRAMMIEREN“ anzeigt, und lassen Sie dann das Symbol ☉ los (B6).
3. Wenn die gewünschte Heisswassermenge pro Tasse erreicht ist, drücken Sie erneut das Symbol ☉ (B6).

Jetzt ist das Gerät auf die neue Menge programmiert.

ZUBEREITUNG VON CAPPUCCINO

- Wählen Sie das Kaffeearoma, mit dem der Cappuccino zubereitet werden soll, und drücken Sie das Symbol ☉ (B2).
- Nehmen Sie den Deckel des Milchbehälters ab.
- Befüllen Sie den Behälter mit etwa 100 ml Milch pro Cappuccino, der zubereitet werden soll (Abb. 23). Überschreiten Sie dabei nie die Markierung MAX auf dem Behälter (entspricht etwa 750 ml). Verwenden Sie möglichst entrahmte oder halbfette Milch mit Kühlschranktemperatur (etwa 5 °C).
- Achten Sie darauf, dass der Zulaufschlauch richtig im Gummisitz (Abb. 24) und setzen Sie den Deckel wieder auf den

Milchbehälter.

Stellen Sie den Cursor für den Milchaufschäumer zwischen die Aufschrift „Cappuccino“ und „Caffe Latte“ auf dem Deckel des Milchbehälters.

Die Qualität des Milchschaums lässt sich regulieren. Wenn Sie den Cursor in Richtung „Caffe Latte“ drehen, wird der Schaum kompakter (heisse Milch). Wenn Sie den Cursor in Richtung „Cappuccino“ drehen, wird der Schaum lockerer.

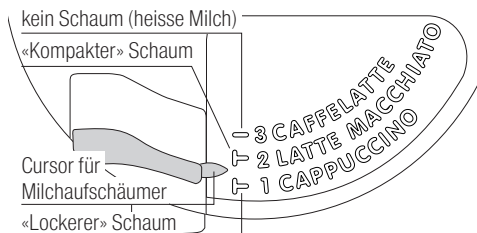

- Nehmen Sie den Heisswasserauslauf ab (Abb. 6) und lassen Sie den Milchbehälter an der Düse einrasten (Abb. 25).
- Positionieren Sie den Milchschauch wie in Abb. 26 dargestellt und stellen Sie dann eine ausreichend grosse Tasse unter die Kaffee- und Milchauslauföffnungen.
- Drücken Sie das Symbol (B8). Das Gerät zeigt die Meldung „CAPPUCCINO“ an. Nach einigen Sekunden läuft Milchschaum aus dem Milchauslauf in die darunter stehende Tasse. (Die Milchausgabe endet automatisch).
- Das Gerät gibt Kaffee aus.
- Der Cappuccino ist jetzt fertig. Zuckern Sie nach Geschmack und bestreuen Sie den Schaum nach Belieben mit etwas Kakaopulver.

HINWEIS 1: Während der Zubereitung von Cappuccino lässt sich die Ausgabe von Milchschaum oder Kaffee unterbrechen. Drücken Sie dafür das Symbol (B8).

HINWEIS 2: Entleert sich der Milchbehälter während der Milchschaumausgabe, nehmen Sie ihn heraus und füllen Milch nach. Setzen Sie den Milchbehälter wieder ein und drücken Sie das Symbol (B8), um erneut einen Cappuccino zuzubereiten.

HINWEIS 3: Um einwandfreie Sauberkeit und Hygiene des Milchaufschäumers zu gewährleisten, müssen Sie nach der Zubereitung von Cappuccino stets die Innenleitungen des Milchbehälterdeckels reinigen. Auf dem Display blinkt die Meldung „CLEAN DRÜCKEN“.

- Stellen Sie einen Behälter unter den Milchauslauf (Abb. 26).
- Halten Sie die Taste CLEAN auf dem Deckel (C3) mindestens 5 Sekunden lang gedrückt (Abb. 26), um die Reinigungsfunktion zu aktivieren. Das Gerät zeigt die Meldung „REINIGUNG LÄUFT“ und darunter einen Fortschrittsbalken an. Sie müssen die Taste

CLEAN solange gedrückt halten, bis der Balken vollständig ausgefüllt ist, da der Reinigungszyklus erst dann beendet ist. Sobald Sie die Taste CLEAN loslassen, wird der Reinigungszyklus unterbrochen. Nehmen Sie den Milchbehälter nach der Beendigung des Reinigungszyklus ab und stellen Sie ihn in den Kühlschrank. Lassen Sie die Milch nicht länger als 15 Minuten ausserhalb des Kühlschranks stehen.

HINWEIS 4: Falls Sie die Kaffee- oder Milchschaummenge ändern möchten, die das Gerät automatisch in die Tasse ausgibt, gehen Sie wie im Abschnitt 'Verändern der Milch- oder Kaffeemenge für Cappuccino' beschrieben vor.

ZUBEREITUNG VON MILCHSCHAUM/HEISSER MILCH



- Bereiten Sie das Gerät wie für die Zubereitung von Cappuccino vor.
- Befüllen Sie den Behälter jeweils mit ca. 100 ml Milch, wenn Sie Milchschaum erzeugen möchten, oder mit 300 ml Milch, wenn Sie heisse Milch benötigen (Abb. 23).
- Bevor Sie den Milchbehälter an der Düse einrasten lassen, stellen Sie den Cursor für den Milchaufschäumer zwischen die Aufschrift CAPPUCCINO und CAFFE LATTE auf dem Deckel des Milchbehälters.
- Falls der Milchschaum nicht zufriedenstellend ausfällt, drehen Sie den Cursor für den Milchaufschäumer etwas, bis Sie die gewünschte Konsistenz erhalten. Drücken Sie zur Auswahl der Milchschaum-Funktion zweimal die Taste (B8) oder (B9) (Abb. 18). Drücken Sie zur Auswahl der Funktion für heisse Milch zweimal die Taste (B10) (Abb. 32). Die Qualität des ausgegebenen Milchschaums entspricht der des ausgewählten Getränks (Cappuccino: lockerer Schaum, Latte Macchiato: kompakterer Schaum und Caffe Latte: kein Schaum/heisse Milch) Die Menge des Milchschaums kann nicht direkt eingestellt werden.

VERÄNDERN DER MILCH- ODER KAFFEEMENGE FÜR CAPPUCCINO

Das Gerät ist werksseitig zur Ausgabe von Standardmengen für Kaffee oder Milch voreingestellt.

So können Sie diese Mengen verändern:

1. Bereiten Sie das Gerät wie für die Zubereitung von Cappuccino vor.

2. Stellen Sie eine Tasse unter die Kaffee- und Milchauslauföffnungen.
3. Halten Sie das Symbol  (B8) gedrückt, bis das Display die Meldung „MILCH FÜR CAPPUCCINO – MENGE PROGRAMMIEREN“ anzeigt.
4. Lassen Sie das Symbol wieder los. Das Gerät beginnt, Milch auszugeben.
5. Sobald die Tasse mit der gewünschten Milchmenge gefüllt wurde, drücken Sie erneut das Symbol  (B8).
6. Nach einigen Sekunden beginnt das Gerät, Kaffee in die Tasse auszugeben. Auf dem Display erscheint die Meldung „KAFFEE F. CAPPUCCINO – MENGE PROGRAMMIEREN“.
7. Sobald die Tasse mit der gewünschten Menge an Kaffee gefüllt wurde, drücken Sie erneut das Symbol  (B8). Die Kaffeeausgabe wird beendet.

Jetzt ist das Gerät auf die neuen Milch- und Kaffeemengen eingestellt.

ZUBEREITUNG VON LATTE MACCHIATO ODER CAFFE LATTE

- Bereiten Sie das Gerät wie für die Zubereitung von Cappuccino vor.
- Befüllen Sie den Behälter jeweils mit ca. 100 ml Milch, wenn Sie einen LATTE MACCHIATO zubereiten möchten, oder mit 300 ml Milch, wenn Sie einen CAFFE LATTE zubereiten möchten (Abb. 23).
- Bevor Sie den Milchbehälter an der Düse einrasten lassen, stellen Sie den Cursor für den Milchaufschäumer zwischen die Aufschrift CAPPUCCINO und CAFFE LATTE auf dem Deckel des Milchbehälters.

Falls der Milchschaum nicht zufriedenstellend ausfällt, drehen Sie den Cursor etwas, bis Sie die gewünschte Konsistenz erhalten.

- Drücken Sie das Symbol  (B9) für die Ausgabe eines Latte Macchiatos.

oder

- Drücken Sie das  Symbol (B10) für die Ausgabe eines Caffe Latte. Nach einigen Sekunden läuft Milchschaum aus dem Milchauslauf in die darunter stehende Tasse. (Die Milchausgabe endet automatisch). Die Milchausgabe wird beendet und das Gerät beginnt, Kaffee auszugeben.



ÄNDERN DER KAFFEE- UND MILCHMENGE FÜR LATTE MACCHIATO/CAFFE LATTE

Das Gerät ist werksseitig zur Ausgabe von Standardmengen für Kaffee oder Milch voreingestellt.

So können Sie diese Mengen verändern:

1. Bereiten Sie das Gerät wie für die Zubereitung von Latte Macchiato oder Caffe Latte vor.
2. Stellen Sie ein Glas (oder eine grosse Tasse) unter die Kaf-

fee- und Milchauslauföffnungen.

3. Drücken Sie das Symbol für die Kaffeesorte, die Sie ändern möchten, also Latte Macchiato  (B9) oder Caffe Latte  (B10), MINDESTENS ACHT SEKUNDEN LANG, BIS AUF DEM GERÄT DIE MELDUNG „MILCH FÜR MACCHIATO – MENGE PROGRAMMIEREN“ ODER „MILCH FÜR CAFFE LATTE – MENGE PROGRAMMIEREN“ ANGEZEIGT WIRD.
4. Lassen Sie dann das Symbol los. Das Gerät beginnt, Milch auszugeben.
5. Sobald die gewünschte Milchmenge ausgegeben wurde, drücken Sie das zuvor gewählte Symbol. Die Milchausgabe wird unterbrochen und die Menge wird gespeichert.
6. Nach einigen Sekunden gibt das Gerät Kaffee aus. Auf dem Display erscheint die Meldung „KAFFEE FÜR MACCHIATO – MENGE PROGRAMMIEREN“ oder „KAFFEE FÜR CAFFE LATTE – MENGE PROGRAMMIEREN“.
7. Sobald die gewünschte Kaffeemenge ausgegeben wurde, drücken Sie das zuvor gewählte Symbol. Die Kaffeeausgabe wird unterbrochen, und die Menge wird gespeichert.

REINIGUNG

Reinigen des Geräts

Verwenden Sie zum Reinigen der Kaffeemaschine keine Lösungsmittel oder Scheuermittel. Ein weiches feuchtes Tuch reicht vollkommen aus.

Reinigen Sie die Komponenten der Kaffeemaschine NIE in der Geschirrspülmaschine.

Folgende Bestandteile des Geräts müssen regelmässig gereinigt werden:

- Kaffeesatzbehälter (A4),
- Abtropfschale (A14),
- Wassertank (A12),
- Kaffeeauslauföffnungen (A13),
- Trichter zum Einfüllen von vorgemahlenem Kaffee (A21),
- das Geräteinnere, das durch Öffnen der Servicetür zugänglich wird (A2),
- Brühgruppe (A5).

Reinigen des Kaffeesatzbehälters

Wenn auf dem Display die Meldung „SATZBEHÄLTER LEEREN“ erscheint, muss der Behälter geleert und gereinigt werden.

So reinigen Sie den Behälter:

- Öffnen Sie die Servicetür auf der Vorderseite des Geräts (Abb. 16). Entnehmen Sie die Abtropfschale (Abb. 17) und reinigen Sie diese.
- Reinigen Sie den Satzbehälter sorgfältig.



Wichtig! Wenn die Abtropfschale herausgezogen wird, muss auch immer der Satzbehälter geleert werden.

Reinigen der Abtropfschale



Wichtig! Wird die Abtropfschale nicht geleert, kann das Wasser überlaufen.

Dies kann zu Schäden am Gerät führen.

Die Abtropfschale ist mit einem Flüssigkeitsstandzeiger (rot) ausgestattet, der den Wasserstand in der Abtropfschale anzeigt (Abb. 28).

Bevor dieser Anzeiger aus der Tassenablage herausragt, muss die Abtropfschale geleert und gereinigt werden.

So entnehmen Sie die Abtropfschale:

1. Öffnen Sie die Servicetür (Abb. 16).
2. Entnehmen Sie die Abtropfschale und den Satzbehälter (Abb. 17).
3. Leeren Sie die Abtropfschale und den Satzbehälter (A4) und reinigen Sie diese.
4. Setzen Sie die Abtropfschale zusammen mit dem Satzbehälter wieder ein (A4).
5. Schliessen Sie die Servicetür.

Reinigen des Wassertanks

1. Reinigen Sie den Wassertank (A12) regelmässig (etwa einmal im Monat) mit einem feuchten Tuch und etwas mildem Reinigungsmittel.
2. Entfernen Sie alle Reinigungsmittelreste.

Reinigen der Auslauföffnungen

1. Reinigen Sie die Düsen regelmässig mit einem Schwamm (Abb. 29).
2. Überprüfen Sie regelmässig, dass die Kaffeeauslauföffnungen nicht blockiert sind. Entfernen Sie Kaffeeablagerungen bei Bedarf mit einem Zahnstocher (Abb. 27).

Reinigen des Trichters zum Einfüllen von vorgemahltem Kaffee

Überprüfen Sie regelmässig (etwa einmal im Monat), dass der Trichter für das Einfüllen von vorgemahltem Kaffee nicht blockiert ist (Abb. 21).



Gefahr! Das Gerät muss vor jedem Reinigungseingriff am Hauptschalter (A23) ausgeschaltet und vom Stromnetz getrennt werden.

Tauchen Sie die Kaffeemaschine nie in Wasser ein.

Reinigen des Inneren der Kaffeemaschine

1. Überprüfen Sie regelmässig (etwa einmal in der Woche), dass das Gerät innen sauber ist.
Entfernen Sie Kaffeeablagerungen bei Bedarf mit einem Schwamm.
2. Saugen Sie Reste mit einem Staubsauger ab (Abb. 30).

Reinigen der Brühgruppe

Die Brühgruppe muss mindestens einmal im Monat gereinigt werden.



Wichtig! Die Brühgruppe (A5) darf nicht abgenommen werden, wenn das Gerät eingeschaltet ist.

Nehmen Sie die Brühgruppe nicht gewaltsam ab.

1. Vergewissern Sie sich, dass das Gerät korrekt ausgeschaltet ist (siehe 'Ausschalten').
2. Öffnen Sie die Servicetür (Abb. 16).
3. Entnehmen Sie die Abtropfschale und den Satzbehälter (Abb. 17).
4. Drücken Sie die beiden gelben Entriegelungstasten nach innen und ziehen Sie gleichzeitig die Brühgruppe nach aussen ab (Abb. 31).



Wichtig! Verwenden Sie zum Reinigen der Brühgruppe kein Reinigungsmittel. Die Innenseite des Zylinders ist mit einem Schmiermittel behandelt, das durch das Reinigungsmittel gelöst würde.

5. Weichen Sie die Brühgruppe etwa 5 Minuten in Wasser ein und spülen Sie sie anschliessend aus.
6. Setzen Sie die Brühgruppe (A5) nach dem Reinigen wieder in die Halterung und auf den unten angebrachten Zapfen auf. Drücken Sie dann auf das PUSH-Symbol, bis die Einheit hörbar einrastet.

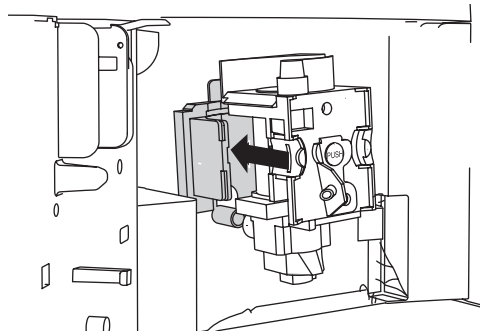

Bitte beachten: Wenn sich die Brühgruppe nur schwer aufsetzen lässt, muss sie vor dem Einsetzen auf die richtige Grösse gebracht werden. Drücken Sie sie dazu wie in der Abbildung dargestellt gleichzeitig fest von unten und von oben.

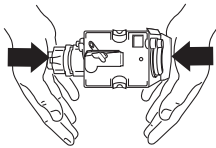

7. Wenn die Brühgruppe wieder eingesetzt ist, vergewissern Sie sich, dass die beiden gelben Tasten nach aussen gerastet sind.

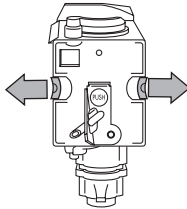

8. Setzen Sie die Abtropfschale und den Satzbehälter wieder ein.
9. Schliessen Sie die Servicetür.

Reinigen des Milchbehälters



Wichtig! Reinigen Sie die Innenleitungen des Milchbehälters (C) nach jeder Zubereitung von Milch.

Solange noch Milch im Behälter ist, sollten Sie ihn nicht länger als unbedingt notwendig ausserhalb des Kühlschranks stehen lassen.

Reinigen Sie den Behälter nach jeder Zubereitung von Milch, wie in Hinweis 3 des Abschnitts 'Zubereitung von Cappuccino' beschrieben.

Sie können alle Bestandteile im oberen Korb der Geschirrspülmaschine reinigen.

1. Drehen Sie den Deckel des Milchbehälters im Uhrzeigersinn und ziehen Sie ihn ab.
2. Ziehen Sie den Milchauslauf und den Zulaufschlauch ab.

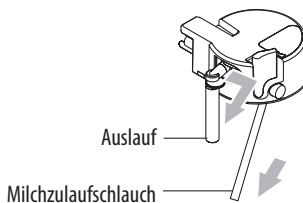

3. Ziehen Sie den Cursor für den Milchaufschäumer nach aussen ab.
4. Säubern Sie alle Teile sorgfältig mit heissem Wasser und einem milden Reinigungsmittel. Achten Sie darauf, dass in den Öffnungen und im Röhrenchen

an der dünnen Spitze des Cursors für den Milchaufschäumer keine Milchreste haften.

5. Vergewissern Sie sich, dass der Zulaufschlauch und der Auslauf nicht mit Milchresten verklebt sind.
6. Setzen Sie den Cursor für den Milchaufschäumer, den Milchauslauf und den Zulaufschlauch wieder ein.
7. Setzen Sie den Milchbehälterdeckel wieder auf.

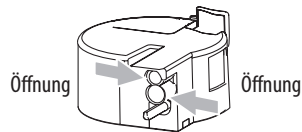
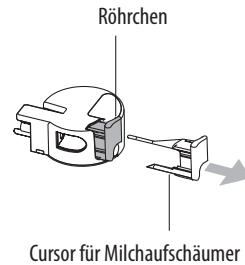





MENÜEINSTELLUNGEN

Sie können durch Drücken auf das Symbol  (B7) (Abb. 15) auf die folgenden Menüpunkte zugreifen: Spülvorgang, Sprache einstellen, Energiesparmodus, Uhrzeit einstellen, Automatisch einschalten, Automatisch ausschalten, Temperatur einstellen, Wasserhärte, Kontrast, Statistik, Werkseinstellungen, Entkalken.

Spülvorgang

Mit dieser Funktion erhalten Sie heisseren Kaffee.









Gehen Sie wie folgt vor:

- Wenn Sie direkt nach dem Einschalten des Geräts eine kleine Tasse Kaffee (weniger als 60 ml) zubereiten möchten, wärmen Sie die Tasse vor, indem Sie sie mit heissem Wasser ausspülen.
- Wenn hingegen seit der letzten Zubereitung mehr als 2 bis 3 Minuten vergangen sind, müssen Sie vor der nächsten Zubereitung die Brühgruppe vorwärmen. Drücken Sie dafür zunächst das Symbol  (B7), um ins Menü zu gelangen, und anschliessend die Symbole  und  (B5 und B6), um den „Spülvorgang“ auszuwählen. Drücken Sie das Symbol  (B4). Auf dem Display erscheint die Meldung „SPÜLVORGANG ✓ DRÜCKEN“. Drücken Sie erneut das Symbol  (B4).

Lassen Sie das Wasser in die darunter stehende Abtropfschale fließen oder verwenden Sie dieses Wasser, um die Kaffeetasse zu füllen (und dann wieder zu leeren) und sie so vorzuwärmen.

Sprache einstellen

So können Sie die Sprache auf dem Display ändern:

1. Drücken Sie das Symbol  (B7), um in das Einstellungs-menü zu gelangen.
2. Drücken Sie die Symbole  und  (B5 und B6), bis die Meldung „SPRACHE EINSTELLEN“ angezeigt wird;
3. Drücken Sie das Symbol  (B4);
4. Drücken Sie die Symbole  und  (B5 und B6), bis die gewünschte Sprache angezeigt wird;
5. Drücken Sie zum Bestätigen das  Symbol (B4).
6. Drücken Sie das  Symbol (B7), um das Menü zu verlassen.

Sie können auch das Symbol  (B7) 10 Sekunden lang gedrückt halten.

Die Sprachen werden nacheinander angezeigt.







Halten Sie zum Bestätigen das Symbol  (B4) 5 Sekunden lang gedrückt.

Energiesparmodus

Mit dieser Funktion können Sie den Energiesparmodus aktivieren oder deaktivieren.

Wenn diese Funktion aktiviert ist, wird der Energieverbrauch den europäischen Bestimmungen gemäss reduziert.

So können Sie diese Funktion aktivieren oder deaktivieren:

1. Drücken Sie das Symbol  (B7), um in das Einstellungs-menü zu gelangen.
2. Drücken Sie die Symbole  und  (B5 und B6), bis die Meldung „ENERGIESPARMODUS“ angezeigt wird;
3. Drücken Sie das Symbol  (B4). „DEAKTIVIEREN?“ wird angezeigt (oder „AKTIVIEREN?“, wenn die Funktion bereits deaktiviert wurde).
4. Drücken Sie das Symbol  (B4), um die Funktion zu aktivieren oder zu deaktivieren, oder das Symbol  (B7), um das Menü zu verlassen.



Bitte beachten: Zwischen dem „ENERGIESPARMODUS“ und der Ausgabe des ersten Getränks können einige Sekunden vergehen; die Meldung „ZUBEREITUNG LÄUFT“ wird angezeigt.

Uhrzeit einstellen

So können Sie die Uhrzeit auf dem Display anpassen:

1. Drücken Sie das Symbol  (B7), um in das Einstellungs-menü zu gelangen.

2. Drücken Sie die Symbole  und  (B5 und B6), bis die Meldung „UHRZEIT EINSTELLEN“ angezeigt wird;
3. Drücken Sie das Symbol  (B4). Die Stundenanzeige blinkt auf dem Display;
4. Drücken Sie die Symbole  und  (B5 und B6), um die Stunden einzustellen;
5. Drücken Sie zum Bestätigen das Symbol  (B4). Die Minutenanzeige blinkt auf dem Display;
6. Drücken Sie die Symbole  und  (B5 und B6), um die Minuten einzustellen;
7. Drücken Sie zum Bestätigen das  Symbol (B4).
8. Drücken Sie das Symbol  (B7), um das Einstellungs-menü zu verlassen.

Automatisch einschalten













Sie können eine Uhrzeit festlegen, zu der sich das Gerät automatisch einschaltet (zum Beispiel morgens), damit Sie sich sofort einen Kaffee zubereiten können.



Bitte beachten:





Wenn Sie diese Funktion aktivieren möchten, muss die Uhrzeit richtig eingestellt sein.

So können Sie die automatische Einschaltfunktion aktivieren:

1. Drücken Sie das Symbol  (B7), um in das Einstellungs-menü zu gelangen.
2. Drücken Sie die Symbole  und  (B5 und B6), bis die Meldung „AUTOMATISCH EINSCHALTEN“ angezeigt wird;
3. Drücken Sie das Symbol  (B4). Die Meldung „AKTIVIEREN?“ wird angezeigt;
4. Drücken Sie das Symbol  (B4). Die Stundenanzeige blinkt auf dem Display;
5. Drücken Sie die Symbole  und  (B5 und B6), um die Stunden einzustellen;
6. Drücken Sie zum Bestätigen das Symbol  (B4). Die Minutenanzeige blinkt auf dem Display;
7. Drücken Sie die Symbole  und  (B5 und B6), um die Minuten einzustellen;
8. Drücken Sie zum Bestätigen das Symbol  (B4). Daraufhin wird unter „AUTOMATISCH EINSCHALTEN“ „AKTIVIERT“ angezeigt.
9. Drücken Sie das Symbol  (B7), um das Menü zu verlassen.

So können Sie diese Funktion deaktivieren:

1. Drücken Sie das Symbol  (B7), um in das Einstellungs-menü zu gelangen.









2. Drücken Sie die Symbole  und  (B5 und B6), bis die Meldung „AUTOMATISCH EINSCHALTEN“ angezeigt wird;
3. Drücken Sie das Symbol  (B4). Die Meldung „DEAKTIVIEREN?“ wird angezeigt;
4. Drücken Sie zum Bestätigen das Symbol  (B4); die Meldung „DEAKTIVIERT“ wird angezeigt.
5. Drücken Sie das  Symbol (B7), um das Menü zu verlassen.

Automatisch ausschalten (Standby)

Das Gerät wurde werksseitig so eingestellt, dass es sich ausschaltet, wenn es 30 Minuten lang nicht benutzt wurde.

Diese Zeit kann geändert werden, so dass sich das Gerät nach 15 oder 30 Minuten bzw. nach 1, 2 oder 3 Stunden ausschaltet.









So können Sie die automatische Abschaltung umprogrammieren:

1. Drücken Sie das Symbol  (B7), um in das Einstellungs-menü zu gelangen.
2. Drücken Sie die Symbole  und  (B5 und B6), bis die Meldung „AUTOMATISCH AUSSCHALTEN“ angezeigt wird;
3. Drücken Sie das Symbol  (B4);
4. Drücken Sie die Symbole  und  (B5 und B6), bis die gewünschte Zeit (15 oder 30 Minuten bzw. 1, 2 oder 3 Stunden) angezeigt wird;
5. Drücken Sie zum Bestätigen das  Symbol (B4).
6. Drücken Sie das Symbol  (B7), um das Menü zu verlassen.

Die automatische Abschaltung ist jetzt entsprechend programmiert.

Temperatur einstellen







So können Sie die Temperatur des Wassers ändern, das für die Zubereitung des Kaffees verwendet wird:

1. Drücken Sie das Symbol  (B7), um in das Einstellungs-menü zu gelangen.
2. Drücken Sie die Symbole  und  (B5 und B6), bis die Meldung „TEMPERATUR EINSTELLEN“ angezeigt wird;
3. Drücken Sie das Symbol  (B4);
4. Drücken Sie die Symbole  und  (B5 und B6), bis die gewünschte Temperatur angezeigt wird (I = niedrig, IIIII = hoch);
5. Drücken Sie zum Bestätigen das Symbol  (B4);
6. Drücken Sie das Symbol  (B7), um das Menü zu verlassen.

Wasserhärte

Die Funktionszeit kann auf Wunsch verlängert werden, um den Entkalkungsvorgang seltener auszuführen, indem das Gerät dem tatsächlichen Kalkgehalt im Wasser entsprechend programmiert wird.

Gehen Sie wie folgt vor:

- Nehmen Sie den Teststreifen zum Messen der Gesamthärte (auf Seite 2 beigelegt) aus der Verpackung und tauchen Sie ihn einige Sekunden lang ganz ins Wasser ein. Ziehen Sie ihn wieder heraus und warten Sie ungefähr 30 Sekunden (bis er die Farbe ändert und sich rote Vierecke bilden).
- Schalten Sie das Gerät ein, indem Sie die Taste EIN-AUS/Standby (A7) drücken.
- Drücken Sie das Symbol  (B7), um ins Menü zu gelangen. Drücken Sie dann die Symbole  und  (B5 und B6), bis die Meldung „WASSERHÄRTE“ angezeigt wird.
- Drücken Sie das Symbol  (B4);
- Drücken Sie die Symbole  und  (B5 und B6), bis die angezeigte Zahl der Anzahl an roten Vierecken auf dem Teststreifen entspricht (wenn auf dem Teststreifen beispielsweise 3 rote Vierecke angezeigt werden, wählen Sie die Meldung „WASSERHÄRTE III“).
- Drücken Sie zum Bestätigen das Symbol  (B4). Die Kaffeemaschine ist jetzt so programmiert, dass der Entkalkungshinweis nur erscheint, wenn die Maschine tatsächlich entkalkt werden muss.

Kontrast







So können Sie den Kontrast des Displays einstellen:

- Drücken Sie das Symbol  (B7), um ins Menü zu gelangen. Drücken Sie dann die Symbole  und  (B5 und B6), bis die Meldung „KONTRAST“ angezeigt wird.
- Drücken Sie das Symbol  (B4).
- Drücken Sie die Symbole  und  (B5 und B6), bis der gewünschte Kontrast angezeigt wird: (I = niedrig; IIIII = hoch)
- Drücken Sie zum Bestätigen das Symbol  (B4).
- Drücken Sie das Symbol  (B7) einmal, um die Funktion zu verlassen, oder zweimal, um das Menü zu verlassen.

Statistik

Mit dieser Funktion lassen sich Statistiken zum Gerät anzeigen.

Gehen Sie zum Anzeigen der Statistiken wie folgt vor:





1. Drücken Sie das Symbol  (B7), um in das Einstellungs-menü zu gelangen.
2. Drücken Sie die Symbole  und  (B5 und B6), bis die Meldung „STATISTIK“ angezeigt wird;
3. Drücken Sie das Symbol  (B4);
4. Durch Drücken der Symbole  und  (B5 und B6) können Sie Folgendes überprüfen:
 - wie viele Kaffees ausgegeben wurden;
 - wie viele Milchgetränke ausgegeben wurden;

- wie oft das Gerät entkalkt wurde.
 - wie viele Liter Wasser insgesamt ausgegeben wurden.
5. Drücken Sie das Symbol  (B7) zweimal, um das Menü zu verlassen.

Werkseinstellungen (Reset)

Mit dieser Funktion können alle Menüeinstellungen und programmierten Mengen auf die Werkseinstellungen zurückgesetzt werden (nur die eingestellte Sprache bleibt unverändert).

So können Sie das Gerät auf die Werkseinstellungen zurücksetzen:

1. Drücken Sie das Symbol  (B7), um in das Menü zu gelangen;
2. Drücken Sie die Symbole  und  (B5 und B6), bis die Meldung „WERKSEINSTELLUNGEN“ angezeigt wird;
3. Drücken Sie das Symbol  (B4);
4. Die Meldung „BESTÄTIGEN?“ wird angezeigt;
5. Drücken Sie zum Bestätigen und Verlassen des Menüs das Symbol  (B4).

Entkalken

Entkalken Sie das Gerät, wenn auf dem Display die Meldung „ENTKALKEN“ blinkend angezeigt wird.



Wichtig!

Der Entkalker enthält Säuren, die Haut und Augen reizen können. Beachten Sie unbedingt die Sicherheitshinweise des Herstellers auf der Verpackung des Entkalkers und die Warnhinweise zur Vorgehensweise bei Haut- und Augenkontakt.







Bitte beachten:

Verwenden Sie ausschließlich den vom Hersteller empfohlenen Entkalker.

Verwenden Sie auf keinen Fall Entkalkungsmittel auf Sulfamin- oder Essigsäurebasis. Andernfalls erlischt die Garantie.

Ausserdem erlischt die Garantie auch, wenn das Gerät nicht wie oben beschrieben entkalkt wird.

1. Schalten Sie die Kaffeemaschine ein.
2. Rufen Sie das Einstellungs Menü auf, indem Sie das Symbol  (B7) drücken. Drücken Sie die Symbole  und  (B5 und B6), bis die Meldung „ENTKALKEN“ angezeigt wird;
3. Drücken Sie das Symbol  (B4), bis die Meldung „BESTÄTIGEN?“ angezeigt wird.
4. Leeren Sie den Wassertank vor dem Bestätigen vollständig (A12).

Geben Sie den mit Wasser verdünnten Entkalker (unter Berücksichtigung des auf der Verpackung des Entkalkers angegebenen Mengenverhältnisses) in den Wassertank



und stellen Sie den Wassertank wieder in das Gerät zurück.





Verbrennungsgefahr!

Säurehaltiges heisses Wasser fliesst aus dem Heisswasser- und Kaffeeauslauf.

Achten Sie darauf, keine Wasserspritzer abzubekommen.

5. Stellen Sie einen leeren Behälter mit einem Fassungsvermögen von mindestens 1,5 Litern unter den Heisswasser- und Kaffeeauslauf.
6. Bestätigen Sie mit dem Symbol  (B4). Die Meldung „ENTKALKER EINFÜLLEN ✓ drücken“ wird angezeigt.
7. Nach dem Bestätigen durch Drücken des Symbols  wird die Meldung „GERÄT WIRD ENTKALKT“ angezeigt. Das Entkalkungsprogramm wird gestartet und die Entkalkerkflüssigkeit wird zunächst vom Kaffeeauslauf und anschliessend vom Heisswasserauslauf ausgegeben. Das Entkalkungsprogramm führt automatisch eine Reihe von Spülvorgängen und Pausen durch, um das Gerätereinere von Kalkablagerungen zu befreien.

Nach ungefähr 30 Minuten wird die Meldung „SPÜLVORGANG – TANK FÜLLEN“ angezeigt.

8. Das Gerät kann jetzt mit dem Spülvorgang mit sauberem Wasser beginnen. Nehmen Sie den Wassertank heraus, leeren Sie ihn und spülen Sie ihn unter fließendem Wasser aus. Füllen Sie ihn mit sauberem Wasser und setzen Sie ihn wieder ein. Die Meldung „SPÜLVORGANG ✓ drücken“ wird angezeigt.
9. Leeren Sie den zum Sammeln der Entkalkerlösung verwendeten Behälter und stellen Sie ihn wieder unter den Kaffeeauslauf.
10. Drücken Sie das Symbol  (B4), um mit dem Spülvorgang zu beginnen. Aus dem Kaffeeauslauf fliesst heisses Wasser und die Meldung „SPÜLVORGANG – BITTE WARTEN“ wird angezeigt. Wenn der Spülvorgang beendet ist, wird die Meldung „SPÜLVORGANG – TANK FÜLLEN“ angezeigt. Füllen Sie den Wassertank und drücken Sie das Symbol  (B4). Stellen Sie den Behälter unter den Heisswasserauslauf.
11. Wenn der Wassertank ganz leer ist, wird die Meldung „SPÜLVORGANG BEENDET ✓ drücken“ angezeigt.
12. Drücken Sie das Symbol  (B4). Das Gerät schaltet sich automatisch aus.



Bitte beachten: Wird der Entkalkungsvorgang vor seiner Fertigstellung unterbrochen, muss der gesamte Vorgang von vorn erneut durchgeführt werden.

AUSSCHALTEN DES GERÄTS

Bei jedem Ausschalten des Gerätes wird automatisch ein Spülvorgang durchgeführt, der sich nicht unterbrechen lässt.



Verbrennungsgefahr! Während des Spülvorgangs tritt etwas heisses Wasser aus den Kaffeeauslauföffnungen aus. Achten Sie darauf, keine Wasserspritzer abzubekommen.

Um das Gerät auszuschalten, drücken Sie die Taste EIN-AUS/Standby (A7).

Das Gerät führt einen Spülvorgang durch und schaltet sich dann aus.



Bitte beachten: Falls das Gerät längere Zeit nicht benutzt wird, stellen Sie den Hauptschalter an der Geräterückseite (A23) auf die Position 0.

TECHNISCHE DATEN

Spannung: 220-240 V~ 50/60 Hz max. 10 A

Leistungsaufnahme: 1.350 W

Druck: 15 bar

Fassungsvermögen des Wassertanks: 1,8 Liter

Abmessungen: L × H × T: 594 x 454 x 412 mm

594 x 378 x 412 mm

544 x 375 x 412 mm

Gewicht: 26 kg





Das Gerät entspricht den folgenden EG-Richtlinien:

- Richtlinie 2006/95/EG zur Niederspannung und nachfolgende Änderungen;
- EMV-Richtlinie 2004/108/EG und nachfolgende Änderungen;
- EG Verordnung 1275/2008 für Standby

Die Materialien und Gegenstände, die mit Lebensmitteln in Kontakt kommen, entsprechen den Vorschriften der Europäischen Richtlinie (EG) Nr. 1935/2004.

ANGEZEIGTE MELDUNGEN

ANGEZEIGTE MELDUNG	MÖGLICHE URSACHE	BEHEBUNG
TANK FÜLLEN	Der Wassertank ist leer oder nicht korrekt positioniert.	Füllen Sie den Tank mit Wasser und/oder schieben Sie ihn bis um Anschlag ein.
ZU FEIN GEMAHLEN – MAHLWERK EINSTELLEN (abwechselnd mit) ✓ DRÜCKEN	Der Mahlgrad ist zu fein, und der Kaffee wird zu langsam ausgegeben.	Drehen Sie den Drehknopf des Mahlwerks im Uhrzeigersinn um eine Position in Richtung „7“.
ZU FEIN GEMAHLEN – MAHLWERK EINSTELLEN (abwechselnd mit) ✓ DRÜCKEN (dann) TANK FÜLLEN	Der Tank wurde während der Ausgabe entnommen. Es befindet sich Luft im Wasserkreislauf.	Setzen Sie den Tank ein und drücken Sie das Symbol  (B4). Die Meldung „HEISSWASSER ✓ DRÜCKEN“ wird angezeigt. Drücken Sie das Symbol  erneut. Das Gerät ist jetzt wieder betriebsbereit.
SATZBEHÄLTER LEEREN	Der Satzbehälter (A4) ist zu voll oder der letzte Kaffee wurde vor mehr als 3 Tagen zubereitet (dieser Vorgang garantiert den hygienisch einwandfreien Zustand des Geräts).	Leeren Sie den Satzbehälter und reinigen Sie ihn. Setzen Sie ihn dann wieder ein. Wenn die Abtropfschale herausgezogen wird, MUSS auch immer der Satzbehälter geleert werden, auch wenn dieser nur wenig Kaffeesatz enthält. Wird dies versäumt, kann es vorkommen, dass sich der Satzbehälter bei der nachfolgenden Zubereitung zu sehr füllt und das Gerät verstopft.
SATZBEHÄLTER EINSETZEN	Nach dem Reinigen wurde der Satzbehälter nicht wieder eingesetzt.	Öffnen Sie die Servicetür und setzen Sie den Satzbehälter ein.
GEMAHLENE KAFFEE EINFÜLLEN	Die Funktion für vorgemahlene Kaffee wurde gewählt, aber es wurde kein gemahlener Kaffee in den Trichter gefüllt. Der Trichter (A21) ist verstopft.	Ziehen Sie das Gerät heraus und füllen Sie vorgemahlene Kaffee in den Trichter. Leeren Sie den Trichter wie im Abschnitt 'Reinigen des Trichters' zum Einfüllen von vorgemahlenem Kaffee' beschrieben mit Hilfe eines Messers.
ENTKALKEN (abwechselnd mit) KAFFEE NORMAL	Das Gerät muss entkalkt werden.	Der im Abschnitt 'Entkalken' beschriebene Entkalkungsvorgang muss so bald wie möglich durchgeführt werden.
KAFFEEMENGE REDUZ.	Es wurde zu viel Kaffee verwendet.	Wählen Sie ein milderes Aroma oder reduzieren Sie die Menge des vorgemahlene Kaffees, und bereiten Sie dann erneut einen Kaffee zu.
BOHNENBEHÄLTER FÜLLEN	Die Kaffeebohnen sind aufgebraucht.	Füllen Sie den Bohnenbehälter auf.
BRÜHGRUPPE EINSETZEN	Die Brühgruppe wurde nach dem Reinigen nicht wieder eingesetzt.	Setzen Sie die Brühgruppe wie im Abschnitt 'Reinigen der Brühgruppe' beschrieben wieder ein.
KLAPPE SCHLIESSEN	Die Servicetür steht offen.	Schliessen Sie die Servicetür.
ALLGEMEINE STÖRUNG	Das Geräteinnere ist stark verschmutzt.	Reinigen Sie das Geräteinnere sorgfältig wie im Abschnitt 'Reinigung und Wartung' beschrieben. Wird die Meldung auch nach dem Reinigen angezeigt, wenden Sie sich an ein Service-Center.
WASSERKREISLAUF LEER – WASSERKREISL. FÜLLEN abwechselnd mit HEISSWASSER ✓ drücken	Der Wasserkreislauf ist leer	Bringen Sie die Heisswasserdüse (A10) an und drücken Sie das Symbol  (B4), um die Ausgabe von Wasser zu starten, bis dieses normal aus der Düse herausfließt.

DE

FEHLERBEHEBUNG

Im Folgenden sind einige mögliche Störungen aufgelistet. Falls

sich das Problem nicht auf die beschriebene Art und Weise lösen lässt, wenden Sie sich bitte an den Kundendienst.

PROBLEM	MÖGLICHE URSACHE	BEHEBUNG
Der Kaffee ist nicht heiss	Die Tassen wurden nicht vorgewärmt. Die Brühgruppe hat sich abgekühlt, da seit dem letzten Brühvorgang 2 bis 3 Minuten vergangen sind. Die eingestellte Temperatur ist zu niedrig.	Wärmen Sie die Tassen, indem Sie sie mit heissem Wasser ausspülen. Bevor Sie einen Kaffee zubereiten, wärmen Sie die Brühgruppe vor, indem Sie die Funktion SPÜLVORGANG im Menü auswählen. Ändern Sie die eingestellte Temperatur (siehe Abschnitt 'Temperatur einstellen').
Der Kaffee hat zu wenig Crema.	Der Kaffee wird zu grob gemahlen. Falsche Kaffeesorte	Drehen Sie den Drehknopf des Mahlwerks um eine Position entgegen den Uhrzeigersinn in Richtung „1“, während das Mahlwerk läuft (Abb. 14). Verwenden Sie eine für Espresso-Kaffeemaschinen geeignete Kaffeesorte.
Der Kaffee wird zu langsam oder nur tropfenweise ausgegeben.	Der Kaffee wird zu fein gemahlen.	Drehen Sie den Drehknopf des Mahlwerks um eine Position im Uhrzeigersinn in Richtung „7“, während das Mahlwerk läuft (Abb. 14). Verstellen Sie Drehknopf jeweils um eine Position, bis die Kaffeeausgabe zufriedenstellend ist. Ein sichtbares Ergebnis wird erst nach der Ausgabe des zweiten Kaffees erzielt.
Der Kaffee wird zu schnell ausgegeben.	Der Kaffee wird zu grob gemahlen.	Drehen Sie den Drehknopf des Mahlwerks um eine Position entgegen den Uhrzeigersinn in Richtung „1“, während das Mahlwerk läuft (Abb. 14). Achten Sie darauf, den Drehknopf des Mahlwerks nicht zu weit zu drehen, da die Ausgabe von zwei Tassen ansonsten möglicherweise nur tropfenweise erfolgt. Ein sichtbares Ergebnis wird erst nach der Ausgabe des zweiten Kaffees erzielt.
Aus einer der Auslauföffnungen tritt kein Kaffee aus.	Die Auslauföffnungen sind blockiert.	Reinigen Sie die Auslauföffnungen mit einem Zahnstocher (Abb. 27).
Der Kaffee tritt nicht aus den Kaffeeauslauföffnungen aus, sondern aus dem Bereich der Servicetür (A2).	Die Kaffeeauslauföffnungen sind mit trockenem Kaffeestaub verstopft. Der Kaffee-Zentralauslauf (A3) in der Servicetür ist blockiert.	Entfernen Sie Kaffeeablagerungen bei Bedarf mit einem Zahnstocher, einem Schwamm oder einer Spülbürste mit harten Borsten (Abb. 27–29). Reinigen Sie den Kaffee-Zentralauslauf (A3) sorgfältig, insbesondere in der Nähe der Scharniere.
Aus den Auslauföffnungen tritt kein Kaffee, sondern nur Wasser.	Der vorgemahlene Kaffee verstopft möglicherweise den Trichter (A21).	Reinigen Sie den Trichter (A21) mit einer Holz- oder Plastikgabel und reinigen Sie das Geräterinnere.
Es kommt keine Milch aus dem Milchauslauf (C5).	Der Zulaufschlauch wurde nicht bzw. nicht richtig eingesetzt.	Setzen Sie den Zulaufschlauch (C4) in den Gummi im Milchbehälterdeckel ein (Abb. 24).
Die Milch wird nicht richtig geschäumt.	Der Deckel des Milchbehälters ist verschmutzt. Der Cursor für den Milchaufschäumer sitzt nicht korrekt.	Reinigen Sie den Deckel des Milchbehälters wie im Abschnitt 'Reinigen des Milchbehälters' beschrieben. Stellen Sie ihn wie in den Anweisungen im Abschnitt 'Zubereitung von Cappuccino' beschrieben ein.

PROBLEM	MÖGLICHE URSACHE	BEHEBUNG
Die Milch bildet Blasen oder spritzt aus dem Milchauslauf.	Die Milch ist nicht kalt genug oder es wurde keine halbfette Milch verwendet.	Verwenden Sie möglichst entrahmte oder halbfette Milch mit Kühlschranktemperatur (etwa 5 °C). Falls das Ergebnis nicht Ihren Vorstellungen entspricht, versuchen Sie es mit einer anderen Milchmarke.
	Der Cursor für den Milchaufschäumer ist nicht richtig eingestellt.	Drehen Sie den Cursor für den Milchaufschäumer etwas in Richtung „CAFFE LATTE“ (siehe Abschnitt ‚Zubereitung von Cappuccino‘).
	Der Deckel des Milchbehälters ist verschmutzt.	Reinigen Sie den Deckel des Milchbehälters wie im Abschnitt ‚Reinigen des Milchbehälters‘ beschrieben.

SERVICE & SUPPORT

Die V-ZUG-Garantieinformationen finden Sie unter www.vzug.com →Service →Garantieinformationen. Bitte lesen Sie sie aufmerksam durch.

Registrieren Sie Ihr Gerät bitte umgehend online via www.vzug.com →Service →Garantieerfassung. Sie profitieren so bei einem möglichen Störfall bereits während der Garantiezeit des Gerätes von bester Unterstützung. Für die Registrierung benötigen Sie die Fabrikationsnummer (FN) und die Gerätebezeichnung. Sie finden diese Angaben auf dem Typenschild Ihres Gerätes.

Meine Geräteinformationen:

FN: _____

Gerät: _____

Halten Sie diese Geräteinformationen bitte immer bereit, wenn Sie mit V-ZUG Kontakt aufnehmen. Vielen Dank.

Ihr Reparaturauftrag

Unter www.vzug.com →Service →Service-Nummer finden Sie die Telefonnummer Ihres nächsten V-ZUG-Service-Centers.

Technische Fragen, Zubehör, Garantieverlängerung

Gerne hilft Ihnen V-ZUG bei allgemeinen administrativen und technischen Anfragen, nimmt Ihre Bestellungen für Zubehör und Ersatzteile entgegen oder informiert Sie über die fortschrittlichen Serviceverträge.

Merci d'avoir porté votre choix sur l'un de nos produits. Votre nouvel appareil répond aux exigences les plus élevées et son utilisation est des plus simples. Accordez-vous le temps nécessaire pour lire attentivement ce mode d'emploi. Vous vous familiariserez ainsi avec votre appareil, ce qui vous permettra de l'utiliser de manière optimale et sans dérangement.

Tenez compte des conseils de sécurité.

Modifications

Le texte, les illustrations et les données correspondent au niveau technique de l'appareil au moment de la mise sous presse de ce mode d'emploi. Sous réserve de modifications dans le cadre du progrès technique.

Domaine de validité

La famille de produit (numéro de modèle) correspond aux premiers chiffres figurant sur la plaque signalétique. Ce mode d'emploi est valable pour:

Type	Famille de produit	Système de mesure
CCSHSL	25001	55-381
CCSHSL60	25002	60-381
CCSXSL60	25003	60-450

Les différences d'exécution sont mentionnées dans le texte.

SOMMAIRE

INTRODUCTION	7	Nettoyage de la machine	17
Symboles utilisés dans le présent mode d'emploi	7	Nettoyage du tiroir à marc de café	17
Lettres entre parenthèses.....	7	Nettoyage de l'égouttoir	17
Dépannage et réparations.....	7	Nettoyage du réservoir à eau	17
SÉCURITÉ	7	Nettoyage des buses	17
Consignes élémentaires de sécurité	7	Nettoyage de l'entonnoir pour café prémoulu	18
Utilisation conforme	8	Nettoyage de l'intérieur de la machine à café.....	18
Mode d'emploi	8	Nettoyage de l'infuseur	18
DESCRIPTION	8	Nettoyage du réservoir à lait	18
Description de l'appareil	8	MENU PARAMÈTRES.....	19
Description du panneau de commande.....	9	Ringage.....	19
Description du réservoir à lait et des accessoires	9	Programmer langue	19
VÉRIFICATIONS PRÉLIMINAIRES	9	Économie d'énergie.....	19
Vérification de l'appareil	9	Réglage heure.....	20
Installation de l'appareil	9	Démarrage auto.....	20
Branchement de l'appareil	9	Arrêt automatique (veille)	20
ÉLIMINATION	9	Réglage température	20
INSTALLATION ENCASTRÉE.....	10	Dureté de l'eau	21
PREMIÈRE MISE EN SERVICE DE L'APPAREIL	13	Contraste.....	21
MISE EN MARCHÉ ET PRÉCHAUFFAGE	13	Statistiques.....	21
PRÉPARATION AVEC DU CAFÉ EN GRAINS	13	Valeurs d'usine (réinitialisation)	21
MODIFICATION DE LA QUANTITÉ DE CAFÉ		Détartrage	21
DANS LA TASSE	14	ARRÊT DE L'APPAREIL	22
Programmation de la quantité.....	14	CARACTÉRISTIQUES TECHNIQUES	22
RÉGLAGE DU MOULIN À CAFÉ	15	MESSAGES AFFICHÉS.....	23
PRÉPARATION D'ESPRESSO AVEC DU CAFÉ PRÉMOULU		DÉPANNAGE	24
(À LA PLACE DE GRAINS).....	15	SERVICE ET ASSISTANCE.....	25
PRODUCTION D'EAU CHAUDE.....	15		
MODIFICATION DE LA QUANTITÉ D'EAU CHAUDE.....	15		
PRÉPARATION DE CAPPUCCINO.....	15		
PRÉPARATION DE MOUSSE DE LAIT / LAIT CHAUD	16		
MODIFICATION DE LA QUANTITÉ DE LAIT ET DE CAFÉ			
POUR LE CAPPUCCINO.....	16		
PRÉPARATION DE LATTE MACCHIATO OU DE CAFFÈ LATTE	16		
MODIFICATION DE LA QUANTITÉ DE LAIT ET DE CAFÉ			
POUR LE LATTE MACCHIATO / CAFFÈ LATTE	17		
NETTOYAGE.....	17		

INTRODUCTION

Symboles utilisés dans le présent mode d'emploi

Les avertissements importants sont signalés par les symboles suivants.

Le non-respect de ce mode d'emploi peut entraîner des blessures graves, un choc électrique, des brûlures, un incendie ou des dommages sur l'appareil.



Danger!

Le non-respect peut entraîner des blessures potentiellement mortelles en raison d'un choc électrique.



Important!

Le non-respect peut entraîner des blessures ou des dommages sur l'appareil.



Risque de brûlure!

Le non-respect peut entraîner des brûlures ou des échaudures.



Remarque:

Ce symbole indique des informations ou des conseils importants pour l'utilisateur.

Lettres entre parenthèses

Les lettres entre parenthèses se réfèrent à la légende de la description de l'appareil à la page 3.

Dépannage et réparations

En cas de problème, suivez les indications des sections 'Messages affichés' et 'Dépannage'.

Si ces indications ne permettent pas de résoudre le problème, contactez le service clientèle. Pour les réparations, contactez uniquement le service clientèle.

SÉCURITÉ

Consignes élémentaires de sécurité

L'appareil n'est pas destiné à être utilisé par des personnes (y compris des enfants) ayant des capacités physiques, sensorielles ou mentales réduites, ou une expérience et des connaissances insuffisantes, sauf si elles sont surveillées ou si elles ont reçu les instructions relatives à l'utilisation de l'appareil par une personne responsable de leur sécurité.

Surveillez les enfants pour vous assurer qu'ils ne jouent pas avec l'appareil.

Le nettoyage et l'entretien par l'utilisateur ne doivent pas être effectués par des enfants non surveillés.

N'immergez jamais l'appareil dans l'eau.

Il s'agit d'un appareil réservé exclusivement à un usage domestique. Il n'est pas conçu pour être utilisé dans des locaux servant de cuisine au personnel des magasins, bureaux et autres environnements de travail, dans les exploitations agricoles, par les clients des hôtels, motels et autres structures d'hébergement, dans les gîtes et chambres d'hôtes.

Si la fiche ou le cordon d'alimentation sont endommagés, leur remplacement doit exclusivement être effectué par notre service clientèle afin d'éviter tout risque.

POUR LES MARCHÉS EUROPÉENS
UNIQUEMENT:

Cet appareil peut être utilisé par des enfants âgés de 8 ans ou plus, à condition qu'ils soient surveillés ou qu'ils aient reçu les instructions relatives à l'utilisation en toute sécurité de l'appareil et qu'ils soient conscients des risques encourus. Le nettoyage et l'entretien par l'utilisateur ne peuvent être effectués par des enfants que s'ils sont âgés de plus de 8 ans et qu'ils sont surveillés. Tenez l'appareil et son cordon hors de portée des enfants de moins de 8 ans.

Les appareils peuvent être utilisés par des personnes ayant des capacités physiques, sensorielles ou mentales réduites, ou une expérience ou des connaissances insuffisantes, à condition qu'elles soient surveillées ou qu'elles aient reçu les instructions

relatives à l'utilisation en toute sécurité de l'appareil et qu'elles soient conscientes des risques encourus.

Les enfants ne doivent pas jouer avec l'appareil.

Débranchez systématiquement l'appareil lorsqu'il n'est pas utilisé et avant son nettoyage.



Les surfaces repérées par ce symbole deviennent chaudes pendant l'utilisation de l'appareil (ce symbole n'est apposé que sur certains modèles).



Danger! Appareil électrique. Il est impératif de respecter les consignes de sécurité suivantes:

- Ne touchez jamais l'appareil avec les mains humides.
- Ne touchez jamais la fiche avec les mains humides.
- Assurez-vous que la prise de courant utilisée est toujours librement accessible afin de pouvoir débrancher l'appareil en cas de besoin.
- Débranchez l'appareil uniquement en retirant directement la fiche.

Ne tirez jamais sur le cordon d'alimentation, vous pourriez l'endommager.

- Pour déconnecter entièrement l'appareil, mettez l'interrupteur principal (A23) situé sur le côté de l'appareil en position 0.
- Si l'appareil est défectueux, n'essayez jamais de le réparer vous-même.

Éteignez l'appareil à l'aide de l'interrupteur principal (A23), débranchez-le de la prise secteur et contactez le service clientèle.



Important! Tenez tous les emballages (sacs en plastique, mousse de polystyrène) hors de portée des enfants.



Risque de brûlure! Cet appareil produit de l'eau chaude et de la vapeur est susceptible de se former pendant son fonctionnement.

Évitez tout contact avec les éclaboussures d'eau ou la vapeur chaude. Utilisez les boutons et les poignées.



Important! Ne vous appuyez pas sur la machine à café lorsqu'elle est sortie du meuble.

Ne posez pas de récipients contenant des liquides ou des matières inflammables ou corrosives sur l'appareil. Placez

les accessoires nécessaires pour la préparation du café (par exemple, le doseur) dans le support prévu à cet effet. Ne posez aucun objet instable ou encombrant qui pourrait entraver les mouvements sur l'appareil.



Important! N'utilisez pas l'appareil hors de son logement. Assurez-vous que l'appareil est éteint avant de le sortir. Seule exception: le réglage du moulin à café doit être effectué alors que l'appareil est sorti de son logement (voir la section 'Réglage du moulin à café').



Remarque: n'utilisez que des pièces de rechange et des accessoires originaux ou recommandés par le fabricant.

Utilisation conforme

Cet appareil a été conçu et fabriqué pour préparer du café et des boissons chaudes. Toute autre utilisation est considérée comme non conforme.

Cet appareil ne convient pas à un usage commercial.

Le fabricant ne saurait être tenu pour responsable des dommages découlant d'une utilisation non conforme de l'appareil. Cet appareil peut être installé au-dessus d'un four à encastrer, si ce dernier est équipé d'un ventilateur de refroidissement à l'arrière (puissance maximale du four à micro-ondes: 3 kW).

Mode d'emploi

Lisez attentivement ce mode d'emploi avant d'utiliser l'appareil.

- Conservez soigneusement ce mode d'emploi.
- Le non-respect de ce mode d'emploi peut entraîner des brûlures ou des dommages sur l'appareil.

Le fabricant ne saurait être tenu responsable des dommages découlant du non-respect de ce mode d'emploi.



Remarque: l'appareil est équipé d'un ventilateur de refroidissement.

Il démarre à chaque préparation de café, de vapeur ou d'eau chaude et se coupe automatiquement après quelques minutes.



Important! N'éteignez jamais la machine pendant son démarrage.

DESCRIPTION

Description de l'appareil









(page 2 - A)

- A1. Plateau repose-tasse
- A2. Volet de service
- A3. Trémie café
- A4. Tiroir à marc de café
- A5. Infuseur
- A6. Éclairage du plateau repose-tasse
- A7. Bouton Marche/Veille

- A8. Panneau de commande
- A9. Bac
- A10. Buse d'eau chaude et de vapeur
- A11. Connecteur CEI
- A12. Réservoir à eau
- A13. Buse de café (réglable en hauteur)
- A14. Égouttoir
- A15. Couvercle du réservoir à grains de café
- A16. Réservoir à grains de café
- A17. Molette de réglage de la mouture
- A18. Couvercle de l'entonnoir pour café prémoulu
- A19. Doseur
- A20. Compartiment doseur
- A21. Entonnoir pour café prémoulu
- A22. Cordon d'alimentation
- A23. Interrupteur principal
- A24. Grille de sécurité

Description du panneau de commande

(page 2 - B)

- B1. Affichage: guide l'utilisateur lors de l'utilisation de l'appareil
- B2. Bouton  pour sélectionner le goût du café
- B3. Bouton  pour sélectionner le type de café (espresso, café, café long)
- B4. Bouton  pour préparer une tasse de café et confirmer la fonction sélectionnée
- B5. Bouton  pour préparer deux tasses de café et faire défiler le menu en arrière pour afficher les différents modes
- B6. Bouton  pour produire de l'eau chaude et faire défiler le menu en avant pour afficher les différents modes
- B7. Bouton  pour activer ou désactiver le mode de programmation du menu paramètres et quitter le mode sélectionné
- B8. Bouton  pour préparer un cappuccino / de la mousse de lait
- B9. Bouton  pour préparer un latte macchiato / de la mousse de lait
- B10. Bouton  pour préparer un caffè latte / de la mousse de lait (du lait chaud)

Description du réservoir à lait et des accessoires

(page 2 - C)

- C1. Manette de réglage de la mousse
- C2. Poignée du réservoir à lait
- C3. Bouton CLEAN
- C4. Tube d'aspiration du lait
- C5. Buse de mousse de lait
- C6. Mousseur à lait
- C7. Buse d'eau chaude

VÉRIFICATIONS PRÉLIMINAIRES

Vérification de l'appareil

Après avoir déballé l'appareil, assurez-vous qu'il est intact et complet et que tous les accessoires sont présents. N'utilisez pas l'appareil s'il présente des dommages visibles. Contactez le service clientèle.

Installation de l'appareil



Important!

- L'installation doit être effectuée par un technicien qualifié, conformément à la législation en vigueur dans le pays d'installation (voir la section 'Installation encastree').
- Tenez les éléments d'emballage (sacs en plastique, mousse de polystyrène, etc.) hors de portée des enfants.
- N'installez jamais l'appareil dans des locaux où la température peut baisser à 0 °C, voire en dessous.
- Nous vous recommandons de régler la dureté de l'eau dès que possible en suivant les instructions de la section 'Dureté de l'eau'.

FR

Branchement de l'appareil



Danger!

Assurez-vous que la tension d'alimentation du secteur correspond à celle indiquée sur la plaque signalétique apposée sur le fond de l'appareil.

Branchez l'appareil uniquement sur une prise correctement installée et mise à la terre, prévue pour une intensité nominale de 10 A au moins.

En cas d'incompatibilité entre la prise de courant et la fiche de l'appareil, faites appel à un électricien qualifié pour remplacer la prise par un modèle adapté.

Afin de respecter les directives en matière de sécurité, vous devez utiliser pour l'installation un interrupteur omnipolaire présentant une distance d'ouverture des contacts de 3 mm au moins. N'utilisez pas ni multiprises ni rallonges.



Important!

L'alimentation secteur doit être équipée de coupe-circuits de sécurité, conformément aux réglementations d'installation en vigueur dans le pays concerné.

ÉLIMINATION



Conformément à la directive européenne 2002/96/CE, l'appareil ne doit pas être éliminé avec les déchets ménagers, mais amené à un centre agréé de tri et de recyclage des déchets.

INSTALLATION ENCASTRÉE

Vérifiez les dimensions minimales nécessaires pour assurer l'installation correcte de l'appareil.

La machine à café doit être installée dans une colonne solidement fixée au mur à l'aide de supports de fixation disponibles dans le commerce.



Important!

- Important: l'appareil doit être débranché du secteur avant toute opération d'installation ou d'entretien.
- Les meubles de cuisine en contact direct avec l'appareil doivent être résistants à la chaleur (minimum 65 °C).
- Afin de garantir une bonne aération, prévoyez une ouverture sur le fond du meuble (voir schéma pour les dimensions).

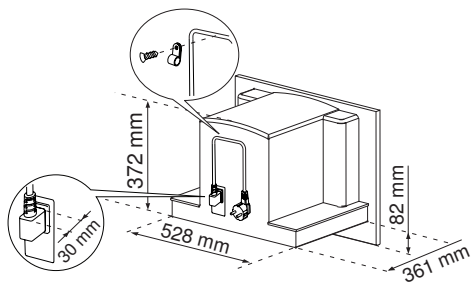

H 454 MM

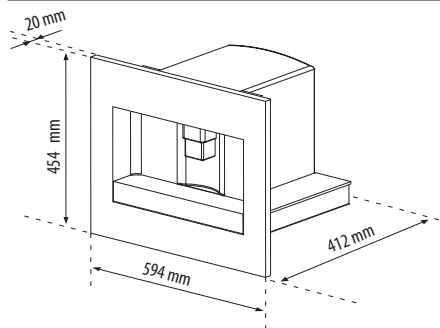

H 378 MM

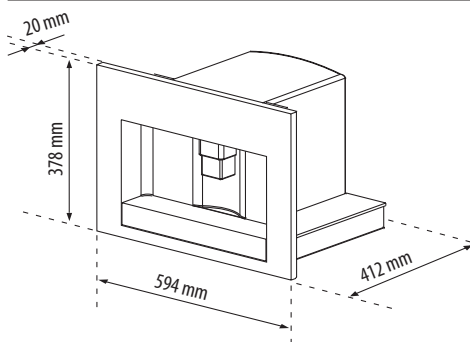

FR

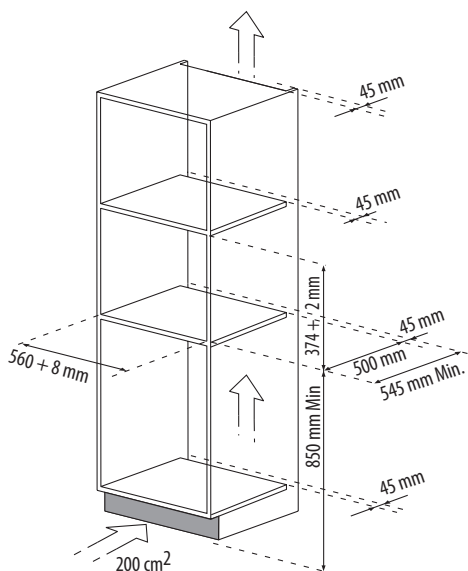
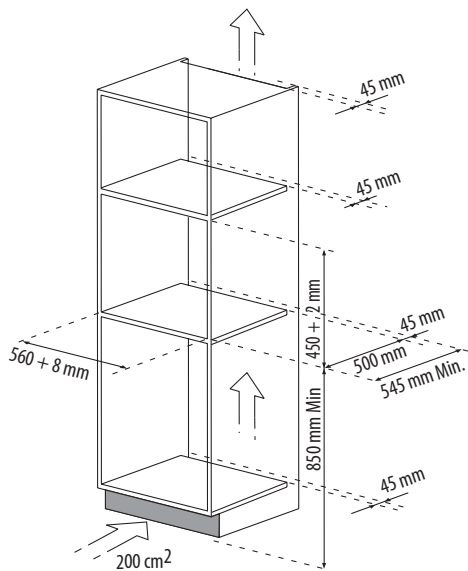

H 375 MM

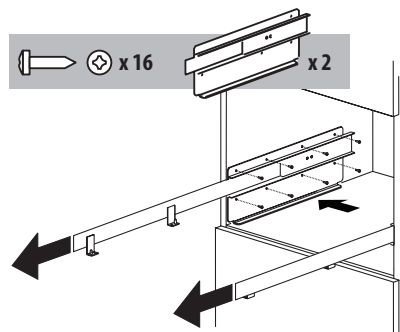
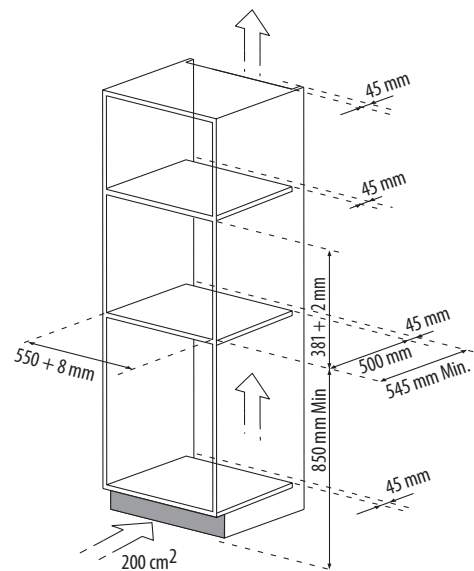
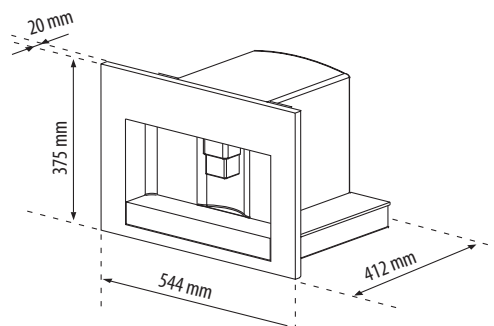

Positionnez les coulisses sur les côtés du meuble comme indiqué sur le schéma. Fixez-les au moyen des vis fournies, puis sortez-les complètement.

Si la machine à café est installée au-dessus d'un tiroir chauffant, utilisez la surface supérieure de ce dernier comme repère pour le positionnement des coulisses.

Dans ce cas, il n'y aura aucune surface d'appui pour les coulisses.

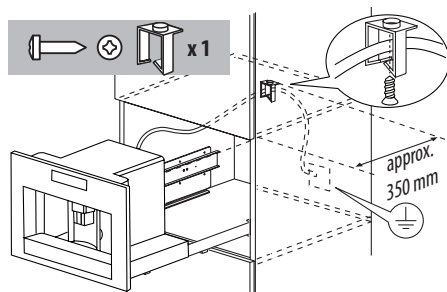

Fixez le cordon d'alimentation à l'aide de l'attache prévue à cet effet.

Le cordon d'alimentation doit être suffisamment long pour permettre de sortir l'appareil du meuble en vue du remplissage du réservoir à grains de café.

L'appareil doit être mis à la terre conformément à la législation en vigueur.

Le raccordement électrique doit être effectué par un électricien qualifié conformément aux instructions.

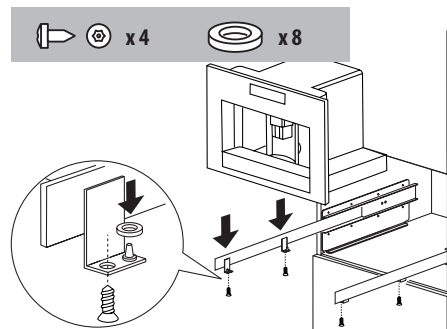

Positionnez l'appareil sur les coulisses en vous assurant que les axes sont bien insérés dans les logements prévus, puis fixez-le à l'aide des vis fournies.

Si la hauteur de l'appareil requiert des ajustements, utilisez les écarteurs fournis.

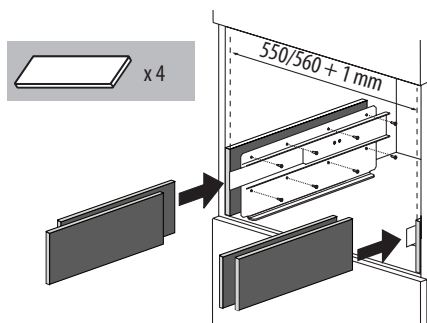

Si nécessaire, positionnez les écarteurs fournis sous le support ou de chaque côté pour rectifier l'alignement de l'appareil.

PREMIÈRE MISE EN SERVICE DE L'APPAREIL

- L'appareil a été testé en usine en utilisant du café, il est par conséquent tout à fait normal de trouver des traces de café à l'intérieur du moulin.
- Nous vous recommandons de régler la dureté de l'eau dès que possible en suivant les instructions de la section 'Dureté de l'eau'.

1. Branchez l'appareil sur l'alimentation secteur et placez l'interrupteur principal (A23) en position I.
2. L'appareil affiche «REEMPLIR LE RESERVOIR» dans différentes langues.

Sortez le réservoir à eau (fig. 4), rincez-le et remplissez-le d'eau fraîche sans dépasser la ligne MAX. Réinsérez le réservoir en le poussant aussi loin que possible.

3. Sélectionnez la langue (les langues disponibles défilent environ toutes les 3 secondes):

Lorsque le message «APPUYER SUR ✓ POUR PROGRAMMER FRANÇAIS» apparaît, appuyez sur le bouton  (B4) (fig. 3) pendant 3 secondes jusqu'à ce que «FRANÇAIS PROGRAMMÉ» s'affiche. Si vous n'avez pas sélectionné la bonne langue, suivez les instructions de la section 'Programmer langue'.

Si votre langue n'est pas disponible, sélectionnez une des langues affichées (les instructions se réfèrent aux paramètres en anglais).

Continuez en suivant les instructions qui s'affichent:

4. Placez une tasse sous la buse d'eau chaude (fig. 5). (Si la buse d'eau chaude n'est pas insérée, l'appareil affiche le message «INSERER LA BUSE D'EAU». Fixez la buse comme illustré à la figure 6. La machine affiche «EAU CHAUDE APPUYER SUR ✓». Appuyez sur le bouton  (B4), une petite quantité d'eau sort de la buse.
5. La machine affiche ensuite le message «ARRÊT EN COURS VEUILLEZ PATIENTER», puis s'éteint.
6. Sortez l'appareil de son logement en le tirant à l'aide des poignées (fig. 7).

Ouvrez le couvercle et remplissez le réservoir à grains de café, refermez le couvercle et repoussez l'appareil dans son logement.

La machine à café est maintenant prête pour une utilisation normale.



Important! Ne remplissez jamais le réservoir de café prémoulu ou lyophilisé, de grains caramélisés ou de tout autre produit susceptible d'endommager l'appareil.



Remarque: lors de la première utilisation de l'appareil, vous devrez préparer 4 à 5 tasses de café et 4 à 5 cappuccinos avant d'obtenir des résultats satisfaisants.



Remarque: chaque fois que vous allumez la machine à café en utilisant l'interrupteur principal (A23), elle effectue un cycle d'AUTODIAGNOSTIC avant de s'éteindre.

Pour la rallumer, appuyez sur le bouton Marche/Veille (A7) (fig. 1).

MISE EN MARCHÉ ET PRÉCHAUFFAGE

Chaque fois que vous allumez l'appareil, celui-ci effectue automatiquement un cycle de préchauffage et de rinçage qui ne peut pas être interrompu.

L'appareil ne sera prêt à fonctionner qu'une fois ce cycle terminé.





Risque de brûlure! Durant le rinçage, une petite quantité d'eau chaude sort des buses de café.

Pour allumer l'appareil, appuyez sur le bouton Marche/Veille (A7) (fig. 1). Le message «CHAUFFAGE VEUILLEZ PATIENTER» s'affiche.

Une fois le préchauffage terminé, la machine affiche le message «RINÇAGE».

Lorsque l'appareil est à température, le message «CAFE NORMAL» s'affiche.

PRÉPARATION AVEC DU CAFÉ EN GRAINS

1. L'appareil est préconfiguré pour préparer du café au goût normal. Vous pouvez choisir entre café extra-léger, léger, normal, fort ou extra-fort et vous disposez en outre d'une option café prémoulu. Pour sélectionner le goût souhaité, appuyez plusieurs fois sur le bouton  (B2) (fig. 8). Le goût souhaité s'affiche.
2. Placez 1 tasse sous les buses pour préparer 1 café (fig. 9) ou 2 tasses pour 2 cafés (fig. 9).
3. Pour obtenir un café plus crémeux, approchez les buses le plus possible de la tasse en les abaissant (fig. 10).
3. Appuyez sur le bouton  (B3) (fig. 11) pour sélectionner le type de café (espresso, café, café long).

Appuyez ensuite sur le bouton ☕ (B4) (fig. 12) pour préparer 1 tasse de café ou sur le bouton ☕ (B5) (fig. 13) pour en préparer 2. L'appareil commence à mouliner les grains et à verser le café dans la ou les tasses.

Dès que la quantité de café programmée a été produite, la machine arrête automatiquement la distribution de café et éjecte la pastille de marc de café dans le tiroir prévu à cet effet.

4. Après quelques secondes, l'appareil est à nouveau prêt à être utilisé.
5. Pour éteindre l'appareil, appuyez sur le bouton Marche/ Veille (A7) (fig. 1).

(Avant de s'éteindre, l'appareil exécute un cycle de rinçage automatique, attention à ne pas vous brûler).

NB 1: si le café coule au goutte-à-goutte ou s'il ne coule pas du tout, consultez la section 'Réglage du moulin à café'.

NB 2: si le café coule trop vite et que la crème n'est pas satisfaisante, consultez la section 'Réglage du moulin à café'.

NB 3: conseils pour obtenir un café plus chaud:

- Procédez de la manière décrite à la section 'Menu paramètres', fonction 'Rinçage'.
- Sauf si elles sont préchauffées, évitez d'utiliser des tasses trop épaisses, car elles absorbent beaucoup de chaleur.
- Préchauffez les tasses en les rinçant à l'eau chaude.

NB 4: la préparation du café peut être interrompue à n'importe quel moment en appuyant à nouveau sur le même bouton que celui actionné précédemment, qui reste allumé pendant le fonctionnement.

NB 5: si vous souhaitez augmenter la quantité de café dans la tasse une fois la préparation terminée, maintenez appuyé le bouton précédemment actionné durant les 3 secondes qui suivent la fin de la préparation.

NB 6: si l'appareil indique «REEMPLIR LE RESERVOIR», vous devez remplir le réservoir à eau. Dans le cas contraire, l'appareil ne préparera pas de café. (Lorsque ce message est affiché, il est normal qu'il reste un peu d'eau dans le réservoir.)

NB 7: tous les 14 cafés simples (ou 7 doubles), l'appareil affiche le message «VIDER LE TIROIR A MARC».

Même si le tiroir à marc de café n'est pas plein, le message signalant que ce dernier doit être vidé s'affiche 72 heures après la préparation du premier café.

Pour un calcul correct des 72 heures, il ne faut jamais éteindre la machine en mettant l'interrupteur principal en position 0.

Pour effectuer le nettoyage, ouvrez le volet de service à l'avant de l'appareil en tirant sur la buse (fig. 16) et retirez l'égouttoir (fig. 17).

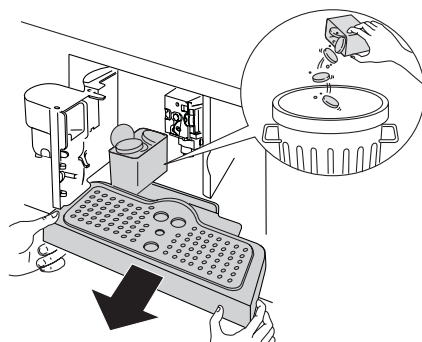

Lors du nettoyage, retirez toujours complètement l'égouttoir.



Important! Quand vous retirez l'égouttoir, vous DEVEZ toujours vider le tiroir à marc.

Sans cela, la machine pourrait s'obstruer.

NB 8: ne retirez jamais le réservoir à eau lorsque la machine est en train de préparer un café.

Dans le cas contraire, il ne serait pas possible de terminer la préparation du café et l'appareil afficherait quelques messages (voir page 21).

MODIFICATION DE LA QUANTITÉ DE CAFÉ DANS LA TASSE

L'appareil a été programmé en usine pour préparer une quantité normale de café.

Pour sélectionner la quantité de café, appuyez plusieurs fois sur le bouton ☕ (B3) (fig. 11), jusqu'à ce qu'un message correspondant à la quantité de café souhaitée s'affiche:

Café correspondant	Quantité (ml)
ESPRESSO	≈ 30
CAFÉ	≈ 110
CAFÉ LONG	≈ 150

Programmation de la quantité

Pour modifier la quantité de café préparée, procédez de la façon suivante:

1. Placez une tasse sous les buses de café (fig. 9).
2. Maintenez le bouton ☕ (B4) (fig. 12) appuyé jusqu'à ce que le message «PROGRAMMER QUANTITÉ» apparaisse et que la préparation de café commence. Puis relâchez le bouton.
3. Dès que le café atteint le niveau souhaité dans la tasse, appuyez de nouveau sur le même bouton.

La quantité réglée a maintenant été programmée.

RÉGLAGE DU MOULIN À CAFÉ

Le moulin à café a été pré-réglé en usine et ne devrait pas nécessiter de réglage supplémentaire.

Toutefois, si vous trouvez que le café s'écoule trop rapidement ou trop lentement (p. ex. au goutte-à-goutte) après avoir préparé les premiers cafés, vous avez la possibilité de corriger la vitesse en ajustant la molette de réglage de la mouture (fig. 14).



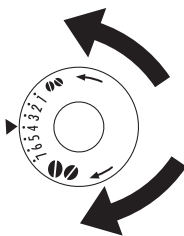

Important! La molette de réglage de la mouture ne doit être actionnée que lorsque le moulin est en fonctionnement.



Pour que le café coule plus lentement et soit plus crémeux, tournez la molette d'un cran dans le sens inverse des aiguilles d'une montre (café moulu plus fin).

Pour que le café coule plus vite (et non au goutte-à-goutte), tournez la molette d'un cran dans le sens des aiguilles d'une montre (café moulu plus gros).

PRÉPARATION D'ESPRESSO AVEC DU CAFÉ PRÉMOULU (À LA PLACE DE GRAINS)

- Appuyez sur le bouton  (B2) (fig. 8) et sélectionnez la fonction café prémoulu.
- Sortez la machine de son logement en la tirant vers l'extérieur à l'aide des poignées (fig. 7).
- Soulevez le couvercle central, versez une mesure de café prémoulu dans l'entonnoir (fig. 19); repoussez l'appareil dans son logement et procédez en suivant les indications de la section 'Préparation du café en grains'.
Remarque: vous pouvez préparer un seul café à la fois en appuyant sur le bouton  (B4) (fig. 12).
- Si, après avoir fait fonctionner la machine avec du café prémoulu, vous désirez à nouveau préparer du café en grains, vous devez désactiver la fonction café prémoulu en appuyant de nouveau sur le bouton  (B2) (fig. 8).

NB 1: ne versez jamais de café prémoulu dans l'entonnoir quand la machine est éteinte, il pourrait se disperser à l'intérieur.

NB 2: n'introduisez jamais plus d'une mesure. Dans le cas contraire, l'appareil ne préparera pas de café.

NB 3: utilisez exclusivement le doseur fourni avec la machine.

NB 4: versez exclusivement du café prémoulu pour machines à espresso dans l'entonnoir.

NB 5: si vous avez versé plus d'une mesure de café prémoulu et que l'entonnoir est bouché, faites descendre le café à l'aide d'un couteau (fig. 21), puis retirez et nettoyez l'infuseur et la machine en suivant les indications de la section 'Nettoyage de l'infuseur'.

PRODUCTION D'EAU CHAUDE

- Assurez-vous que la buse d'eau est bien en place (fig. 6).
- Placez un récipient sous la buse.
- Appuyez sur le bouton  (B6) (fig. 20).
Le message «EAU CHAUDE» s'affiche et de l'eau chaude s'écoule de la buse d'eau chaude dans le récipient.
Évitez de faire couler de l'eau chaude pendant plus de 2 minutes à la fois.



Pour interrompre la production d'eau chaude, appuyez sur le bouton  (B6).

L'appareil arrête de produire de l'eau chaude lorsque la quantité programmée est atteinte.

MODIFICATION DE LA QUANTITÉ D'EAU CHAUDE

L'appareil a été programmé en usine pour produire automatiquement environ 300 ml d'eau chaude.

Si vous souhaitez modifier cette quantité, procédez de la façon suivante:

1. Placez un récipient sous la buse.
2. Appuyez de nouveau sur le bouton  (B6) jusqu'à ce que le message «EAU CHAUDE PROGRAMMER QUANTITÉ» s'affiche, puis relâchez le bouton  (B6).
3. Dès que l'eau chaude s'écoulant dans le récipient atteint le niveau souhaité, appuyez de nouveau sur le bouton  (B6).

La machine est maintenant reprogrammée avec la nouvelle quantité.

PRÉPARATION DE CAPPUCCINO

- Sélectionnez le goût du café que vous souhaitez utiliser pour préparer le cappuccino en appuyant sur le bouton  (B2).
- Retirez le couvercle du réservoir à lait.
- Versez environ 100 ml de lait par cappuccino à préparer (fig. 23) dans le réservoir.
Ne dépassez jamais le niveau MAX (correspondant à environ 750 ml) indiqué sur le réservoir.
Utilisez de préférence du lait écrémé ou demi-écrémé tout juste sorti du réfrigérateur (à une température d'environ 5 °C).
- Veillez à ce que le tube d'aspiration soit bien introduit dans la rondelle en caoutchouc (fig. 24), puis remettez le couvercle sur le réservoir à lait.

Positionnez la manette de réglage de la mousse entre les repères CAPPUCCINO et CAFFE LATTE imprimés sur le couvercle du réservoir à lait.

La qualité de la mousse peut être modifiée en déplaçant la manette vers «CAFFE LATTE» pour obtenir une mousse

plus dense (lait chaud). Déplacer la manette vers «CAPPUCCINO» permet d'obtenir une mousse plus légère.

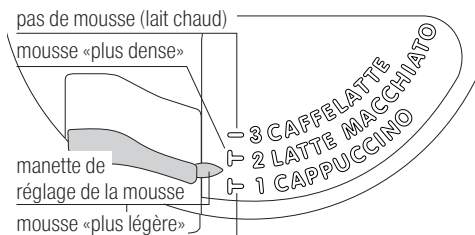

- Retirez la buse d'eau chaude (fig. 6) et fixez le réservoir à lait à la buse (fig. 25).
- Positionnez le tube de lait comme illustré à la fig. 26 et placez une tasse suffisamment grande sous les buses de café et de lait.
- Appuyez sur le bouton (B8). Le message «CAPPUCCINO» s'affiche et, quelques secondes plus tard, la mousse de lait sort de la buse de lait et remplit la tasse. (L'arrêt est automatique.)
- L'appareil prépare simultanément le café.
- Le cappuccino est maintenant prêt. Sucrez à volonté et saupoudrez éventuellement la mousse avec un peu de cacao en poudre.

NB 1: pendant la préparation du cappuccino, vous pouvez interrompre la production de mousse de lait ou de café en appuyant sur le bouton (B8).

NB 2: si le réservoir à lait venait à se vider complètement pendant la production de mousse de lait, retirez le réservoir et ajoutez du lait.

Puis remettez-le en place et appuyez sur le bouton (B8) pour redemander un cappuccino.

NB 3: par souci d'hygiène et pour garantir une parfaite propreté du moussEUR à lait, nettoyez toujours les conduits internes du couvercle du réservoir à lait dès que les cappuccinos sont terminés. Le message «APPUYER SUR CLEAN» clignote sur l'affichage.

- Placez un récipient sous la buse de lait (fig. 26).
- Maintenez appuyé le bouton CLEAN sur le couvercle (C3) pendant au moins 5 secondes (fig. 26) pour lancer la fonction nettoyage.

L'appareil affiche le message «NETTOYAGE EN COURS» ainsi qu'une barre de progression. Ne relâchez pas le bouton CLEAN avant que la barre indique la fin du cycle de nettoyage. Si vous relâchez le bouton CLEAN, la fonction s'arrête. Une fois le nettoyage effectué, retirez le réservoir à lait et conservez-le au réfrigérateur. Le lait ne devrait pas séjourner hors du réfrigérateur plus de 15 minutes.

NB 4: si vous souhaitez modifier les quantités de café ou de mousse de lait que l'appareil produit automatiquement pour une tasse, suivez les instructions de la section 'Modification de la quantité de lait et de café pour le cappuccino'.

PRÉPARATION DE MOUSSE DE LAIT / LAIT CHAUD

- Préparez l'appareil comme décrit ci-dessus pour faire du cappuccino.
- Versez dans le réservoir environ 100 ml de lait par mousse de lait ou 300 ml de lait par lait chaud à préparer (fig. 23).
- Avant de fixer le réservoir à lait sur la buse, positionnez la manette de réglage de la mousse entre les repères CAPPUCCINO et CAFFE LATTE imprimés sur le couvercle du réservoir à lait.
- Si la mousse n'est pas satisfaisante, déplacez légèrement la manette jusqu'à obtenir la Mousse souhaitée.
Sélectionnez la fonction Mousse de lait en appuyant deux fois sur (B8) ou (B9) (fig. 18).
Sélectionnez la fonction Lait chaud en appuyant deux fois sur (B10) (fig. 32).

La qualité de la mousse de lait préparée correspond à celle de la boisson sélectionnée (cappuccino: mousse plus légère; latte macchiato: mousse plus dense; caffè latte: pas de mousse/lait chaud). Il n'est pas possible de régler directement la quantité de mousse de lait.

MODIFICATION DE LA QUANTITÉ DE LAIT ET DE CAFÉ POUR LE CAPPUCCINO

L'appareil a été programmé en usine pour produire automatiquement des quantités normales de lait et de café.

Si vous souhaitez modifier ces quantités, procédez de la façon suivante:

1. Préparez la machine comme décrit ci-dessus pour faire du cappuccino.
2. Placez une tasse sous les buses de café et de lait.
3. Maintenez le bouton (B8) appuyé jusqu'à ce que le message «LAIT POUR CAPPUCCINO PROGRAMMER QUANTITÉ» s'affiche.
4. Relâchez le bouton. L'appareil commence à produire du lait.
5. Dès que la tasse contient la quantité souhaitée de lait, appuyez de nouveau sur le bouton (B8).
6. Après quelques secondes, l'appareil commence à produire du café dans la même tasse et le message «CAFÉ POUR CAPPUCCINO PROGRAMMER QUANTITÉ» s'affiche.
7. Dès que la tasse contient la quantité souhaitée de café, appuyez de nouveau sur le bouton (B8). La production de café s'arrête.

La machine est maintenant reprogrammée avec les nouvelles quantités de café et de lait.

PRÉPARATION DE LATTE MACCHIATO OU DE CAFFÉ LATTE

- Préparez l'appareil comme décrit ci-dessus pour faire du cappuccino.
- Versez dans le réservoir environ 100 ml de lait par LATTE MACCHIATO ou 300 ml de lait par CAFFÉ LATTE à préparer

(fig. 23).

- Avant de fixer le réservoir à lait sur la buse, positionnez la manette de réglage de la mousse entre les repères CAPPUCCINO et CAFFÈ LATTE imprimés sur le couvercle du réservoir à lait.

Si la mousse n'est pas satisfaisante, déplacez légèrement la manette jusqu'à obtenir la mousse souhaitée.

- Appuyez sur le bouton  (B9) pour demander un latte macchiato.



ou

- Appuyez sur le bouton  (B10) pour demander un caffè latte. Quelques secondes plus tard, la mousse de lait sort de la buse de lait et remplit la tasse. (L'arrêt est automatique.) La production de lait s'arrête et l'appareil commence à produire du café.

MODIFICATION DE LA QUANTITÉ DE LAIT ET DE CAFÉ POUR LE LATTE MACCHIATO / CAFFÈ LATTE

L'appareil a été programmé en usine pour produire des quantités normales de lait et de café.

Si vous souhaitez modifier ces quantités, procédez de la façon suivante:

1. Préparez l'appareil comme décrit pour un latte macchiato ou un caffè latte.
2. Placez un verre (ou une grande tasse) sous les buses de café et de lait.
3. Maintenez appuyé le bouton correspondant à la préparation que vous souhaitez modifier, latte macchiato  (B9) ou caffè latte  (B10) pendant au moins 8 secondes, jusqu'à ce que l'appareil affiche le message «LAIT POUR MACCHIATO PROGRAMMER QUANTITÉ» ou «LAIT POUR CAFFÈ LATTE PROGRAMMER QUANTITÉ».
4. Puis relâchez le bouton. L'appareil commence à produire du lait.
5. Dès que la quantité souhaitée de lait a été produite, appuyez de nouveau sur le bouton précédemment actionné. La production de lait s'arrête et la quantité est mémorisée.
6. Après quelques secondes, l'appareil commence à produire du café dans la même tasse et le message «CAFÉ POUR MACCHIATO PROGRAMMER QUANTITÉ» ou «CAFÉ POUR CAFFÈ LATTE PROGRAMMER QUANTITÉ» s'affiche.
7. Dès que la quantité souhaitée de café a été produite, appuyez de nouveau sur le bouton précédemment actionné. La production de café s'arrête et la quantité est mémorisée.

NETTOYAGE

Nettoyage de la machine

N'utilisez pas de solvants ou de détergents abrasifs pour nettoyer la machine à café. Un chiffon doux humide est suffisant.

Ne nettoyez JAMAIS les composants de la machine à café au

lave-vaisselle.

Les parties suivantes de la machine doivent être nettoyées régulièrement:

- le tiroir à marc de café (A4);
- l'égouttoir (A14);
- le réservoir à eau (A12);
- les buses de café (A13);
- l'entonnoir pour café prémoulu (A21);
- l'intérieur de la machine, accessible après ouverture du volet de service (A2);
- l'infuseur (A5).

Nettoyage du tiroir à marc de café

Lorsque le message «VIDER LE TIROIR A MARC» s'affiche, ledit tiroir doit être vidé et nettoyé.

Pour le nettoyer:

- Ouvrez le volet de service à l'avant de l'appareil (fig. 16), retirez l'égouttoir (fig. 17) et nettoyez-le.
- Nettoyez soigneusement le tiroir à marc de café.



Important! Quand vous retirez l'égouttoir, vous devez toujours vider le tiroir à marc.

Nettoyage de l'égouttoir



Important! Si l'égouttoir n'est pas vidé régulièrement, l'eau contenue peut déborder.

Ce débordement pourrait endommager la machine.

L'égouttoir est doté d'un indicateur de niveau (rouge) qui renseigne sur le niveau de l'eau qu'il contient (fig. 28).

L'égouttoir doit être vidé et nettoyé avant que l'indicateur ne dépasse du plateau repose-tasse.

Pour retirer l'égouttoir:

1. Ouvrez le volet de service (fig. 16).
2. Retirez l'égouttoir et le tiroir à marc de café (fig. 17).
3. Videz l'égouttoir et le tiroir à marc de café (A4) et nettoyez-les.
4. Remettez l'égouttoir entièrement en place, avec le tiroir à marc de café (A4).
5. Fermez le volet de service.

Nettoyage du réservoir à eau

1. Nettoyez régulièrement (environ une fois par mois) le réservoir à eau (A12) à l'aide d'un chiffon humide et d'une petite quantité de liquide vaisselle doux.
2. Veillez à éliminer toute trace de liquide vaisselle.

Nettoyage des buses

1. Nettoyez périodiquement les buses à l'aide d'une éponge (fig. 29).

2. Vérifiez régulièrement que les orifices des buses de café ne sont pas obstrués. Si nécessaire, éliminez les dépôts de café à l'aide d'un cure-dents (fig. 27).

Nettoyage de l'entonnoir pour café prémoulu

Vérifiez régulièrement (environ une fois par mois) que l'entonnoir pour café prémoulu n'est pas obstrué (fig. 21).



Danger! Avant toute opération de nettoyage, la machine doit être éteinte en appuyant sur l'interrupteur principal (A23) et débranchée du secteur.

N'immergez jamais la machine à café dans l'eau.

Nettoyage de l'intérieur de la machine à café

1. Vérifiez régulièrement (environ une fois par semaine) l'état de propreté de l'intérieur de l'appareil.
Si nécessaire, éliminez les dépôts de café à l'aide d'une éponge.
2. Aspirez les résidus à l'aide d'un aspirateur (fig. 30).

Nettoyage de l'infuseur

L'infuseur doit être nettoyé au moins une fois par mois.



Important! L'infuseur (A5) ne doit pas être retiré lorsque l'appareil est en marche.

Ne forcez jamais en retirant l'infuseur.

1. Assurez-vous que la machine est bien éteinte (voir 'Arrêt de l'appareil').
2. Ouvrez le volet de service (fig. 16).
3. Retirez l'égouttoir et le tiroir à marc de café (fig. 17).
4. Pressez vers l'intérieur les deux boutons jaunes de libération, tout en tirant sur l'infuseur pour l'extraire (fig. 31).



Important! N'utilisez jamais de liquide vaisselle pour nettoyer l'infuseur. Ce produit dissoudrait le lubrifiant présent à l'intérieur du piston.

5. Laissez tremper l'infuseur pendant environ 5 minutes dans de l'eau, puis rincez-le.
6. Après le nettoyage, remettez l'infuseur (A5) en place en le glissant sur le support interne et sur le pivot inférieur, puis appuyez sur l'inscription PUSH pour l'enfoncer complètement jusqu'à entendre le déclic d'enclenchement.

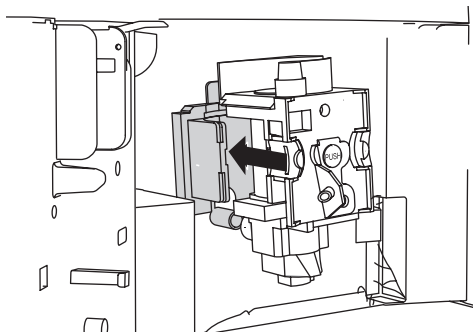

Remarque: si vous rencontrez des difficultés pour réinsérer l'infuseur, vous devez d'abord l'amener à la bonne dimension en exerçant une forte pression simultanée sur le bas et sur le haut comme illustré sur la figure.

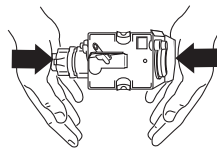

7. Une fois l'infuseur inséré, assurez-vous que les deux boutons jaunes sont bien sortis.

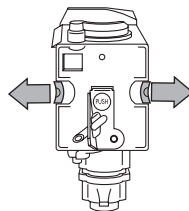

8. Remettez l'égouttoir et le tiroir à marc de café en place.
9. Fermez le volet de service.

Nettoyage du réservoir à lait



Important! Nettoyez toujours les conduits internes du réservoir à lait (C) lorsque vous préparez du lait. Si le réservoir contient encore du lait, ne le laissez pas hors du réfrigérateur plus longtemps que nécessaire.

Nettoyez le réservoir à chaque fois que vous préparez du lait, comme décrit au NB 3 de la section 'Préparation de cappuccino'. Tous les composants peuvent être lavés au lave-vaisselle. Placez-les dans le panier supérieur de votre lave-vaisselle.

1. Tournez le couvercle du réservoir à lait dans le sens des aiguilles d'une montre, puis retirez-le.
2. Retirez la buse de lait et le tube d'aspiration.

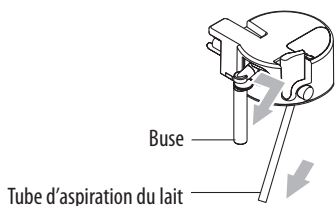

- Retirez la manette de réglage de la mousse en la tirant vers l'extérieur.
- Nettoyez soigneusement tous les composants à l'aide d'eau chaude et de liquide vaisselle doux. Assurez-vous qu'il ne reste aucun résidu de lait à l'intérieur des orifices et sur la rainure située à la pointe de la manette de réglage de la mousse.
- Vérifiez que le tube d'aspiration et la buse ne sont pas obstrués par des résidus de lait.
- Remontez la manette de réglage de la mousse, la buse de lait et le tube d'aspiration.
- Remettez le couvercle sur le réservoir à lait.

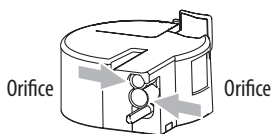
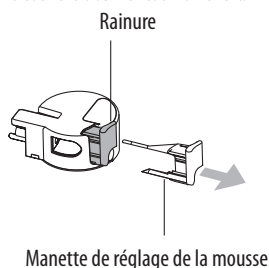

MENU PARAMÈTRES



Lorsque vous accédez au menu paramètres en appuyant sur le bouton  (B7) (fig. 15), les paramètres suivants sont disponibles: Rinçage, Programmer langue, Économie d'énergie, Réglage heure, Démarrage auto, Arrêt automatique, Réglage température, Dureté de l'eau, Contraste, Statistiques, Valeurs d'usine, Détartre.



Rinçage

Cette fonction vous permet d'obtenir un café plus chaud. Procédez de la façon suivante:

- Si vous souhaitez préparer une petite tasse de café (moins

de 60 ml) juste après avoir allumé l'appareil, préchauffez la tasse en la rinçant à l'eau chaude.









- Si, d'autre part, plus de 2 à 3 minutes se sont écoulées depuis la préparation du dernier café, vous devez préchauffer l'infuseur avant de préparer un autre café. Pour ce faire, appuyez d'abord sur le bouton  (B7) pour accéder au menu, puis sur les boutons  et  (B5 et B6) pour sélectionner la fonction «RINÇAGE».

Appuyez sur le bouton  (B4). Le message «RINÇAGE AP-PUYER SUR ✓» s'affiche. Appuyez de nouveau sur le bouton  (B4).

Laissez s'écouler l'eau dans l'égouttoir ou dans la tasse que vous souhaitez utiliser pour préparer le café afin de la préchauffer (n'oubliez pas de vider l'eau avant la préparation du café).

Programmer langue

Pour modifier la langue de l'affichage, procédez de la façon suivante:

- Appuyez sur le bouton  (B7) pour accéder au menu paramètres.
- Appuyez sur les boutons  et  (B5 et B6) jusqu'à ce que «PROGRAMMER LANGUE» s'affiche.
- Appuyez sur le bouton  (B4).
- Appuyez sur les boutons  et  (B5 et B6) jusqu'à ce que la langue souhaitée s'affiche.
- Appuyez sur le bouton  (B4) pour confirmer.
- Appuyez sur le bouton  (B7) pour quitter le menu.

Vous pouvez également maintenir le bouton  (B7) appuyé pendant 10 secondes.

Les langues disponibles défilent.







Maintenez le bouton  (B4) appuyé pendant 5 secondes pour confirmer.

Économie d'énergie

Utilisez cette fonction pour activer ou désactiver le mode Économie d'énergie.

Lorsqu'elle est activée, cette fonction réduit la consommation d'énergie conformément à la réglementation européenne.

Pour activer ou désactiver cette fonction, procédez de la façon suivante:

- Appuyez sur le bouton  (B7) pour accéder au menu paramètres.
- Appuyez sur les boutons  et  (B5 et B6) jusqu'à ce que «ÉCONOMIE D'ÉNERGIE» s'affiche.
- Appuyez sur le bouton  (B4). Le message «DÉSACTIVER?» s'affiche (ou «ACTIVER?» si la fonction a déjà été désactivée).
- Appuyez sur le bouton  (B4) pour activer ou désactiver la fonction ou sur le bouton  (B7) pour quitter le menu.



Remarque: quelques secondes peuvent s'écouler entre la fin du mode «ECONOMIE D'ÉNERGIE ACTIVÉE» et le début de la préparation de la première boisson; le message «PRÉPARATION EN COURS» s'affiche.

Réglage heure

Pour régler l'heure de l'affichage, procédez de la façon suivante:

1. Appuyez sur le bouton (B7) pour accéder au menu paramètres.
2. Appuyez sur les boutons et (B5 et B6) jusqu'à ce que «RÉGLAGE HEURE» s'affiche.
3. Appuyez sur le bouton (B4). L'heure clignote sur l'affichage.
4. Appuyez sur les boutons et (B5 et B6) pour régler l'heure.
5. Appuyez sur le bouton (B4) pour confirmer. Les minutes clignent sur l'affichage.
6. Appuyez sur les boutons et (B5 et B6) pour régler les minutes.
7. Appuyez sur le bouton (B4) pour confirmer.
8. Appuyez sur le bouton (B7) pour quitter le menu paramètres.

Démarrage auto

Cette fonction vous permet de régler l'heure de mise en marche automatique pour que l'appareil soit prêt à une certaine heure (par exemple le matin) afin de pouvoir préparer du café immédiatement.



Remarque: Pour activer cette fonction, l'heure doit avoir été réglée correctement.

Pour activer le démarrage auto, procédez de la façon suivante:

1. Appuyez sur le bouton (B7) pour accéder au menu paramètres.
2. Appuyez sur les boutons et (B5 et B6) jusqu'à ce que «DÉMARRAGE AUTO» s'affiche.
3. Appuyez sur le bouton (B4). Le message «ACTIVER?» s'affiche.
4. Appuyez sur le bouton (B4). L'heure clignote sur l'affichage.
5. Appuyez sur les boutons et (B5 et B6) pour choisir l'heure.
6. Appuyez sur le bouton (B4) pour confirmer. Les minutes clignent sur l'affichage.
7. Appuyez sur les boutons et (B5 et B6) pour régler les minutes.

8. Appuyez sur le bouton (B4) pour confirmer. «ACTIVÉ» s'affiche sous «DÉMARRAGE AUTO».
9. Appuyez sur le bouton (B7) pour quitter le menu.
Pour désactiver la fonction:
 1. Appuyez sur le bouton (B7) pour accéder au menu paramètres.
 2. Appuyez sur les boutons et (B5 et B6) jusqu'à ce que «DÉMARRAGE AUTO» s'affiche.
 3. Appuyez sur le bouton (B4). Le message «DÉSACTIVER?» s'affiche.
 4. Appuyez sur le bouton (B4) pour confirmer. Le message «DÉSACTIVÉ» s'affiche.
 5. Appuyez sur le bouton (B7) pour quitter le menu.

Arrêt automatique (veille)

L'appareil a été réglé en usine pour s'éteindre après 30 minutes d'inutilisation.

Cette durée peut toutefois être modifiée pour que l'appareil s'éteigne au bout de 15 ou 30 minutes, ou de 1, 2 ou 3 heures.

Pour reprogrammer l'arrêt automatique, procédez de la façon suivante:

1. Appuyez sur le bouton (B7) pour accéder au menu paramètres.
2. Appuyez sur les boutons et (B5 et B6) jusqu'à ce que «ARRÊT AUTOMATIQUE» s'affiche.
3. Appuyez sur le bouton (B4).
4. Appuyez sur les boutons et (B5 et B6) jusqu'à ce que la durée souhaitée (15 ou 30 minutes, ou 1, 2 ou 3 heures) s'affiche.
5. Appuyez sur le bouton (B4) pour confirmer.
6. Appuyez sur le bouton (B7) pour quitter le menu.
L'arrêt automatique est programmé.

Réglage température

Pour modifier la température de l'eau utilisée pour la préparation du café, procédez de la façon suivante:

1. Appuyez sur le bouton (B7) pour accéder au menu paramètres.
2. Appuyez sur les boutons et (B5 et B6) jusqu'à ce que «RÉGLAGE TEMPÉRATURE» s'affiche.
3. Appuyez sur le bouton (B4).
4. Appuyez sur les boutons et (B5 et B6) jusqu'à ce que la température souhaitée s'affiche (I = basse; IIII = élevée).
5. Appuyez sur le bouton (B4) pour confirmer.
6. Appuyez sur le bouton (B7) pour quitter le menu.

Dureté de l'eau

Il est possible de prolonger la période de fonctionnement entre deux détartrages, et donc de réduire la fréquence de détartrage, en programmant la machine en fonction du taux réel de calcaire dans l'eau utilisée.

Procédez de la façon suivante:



- Retirez la bandelette «Test dureté totale» (jointe en page 2) de son emballage et trempez-la entièrement dans l'eau pendant quelques secondes.

Ressortez-la et attendez environ 30 secondes (jusqu'à ce qu'elle change de couleur et que des carrés rouges apparaissent).

- Allumez l'appareil en appuyant sur le bouton Marche/Veille (A7).

- Appuyez sur le bouton  (B7) pour accéder au menu, puis sur les boutons  et  (B5 et B6) jusqu'à ce que «DURETÉ DE L'EAU» s'affiche.

- Appuyez sur le bouton  (B4).



- Appuyez sur les boutons  et  (B5 et B6) jusqu'à ce que le chiffre affiché coïncide avec le nombre de carrés rouges visibles sur la bandelette de test (par exemple, si 3 carrés rouges sont présents sur la bandelette, sélectionnez la valeur «DURETÉ DE L'EAU III»).

- Appuyez sur le bouton  (B4) pour confirmer.



La machine à café est maintenant programmée pour afficher l'avertissement de détartrage quand cela est vraiment nécessaire.

Contraste

Pour augmenter ou réduire le contraste de l'affichage, procédez de la façon suivante:

- Appuyez sur le bouton  (B7) pour accéder au menu, puis sur les boutons  et  (B5 et B6) jusqu'à ce que «CONTRASTE» s'affiche.

- Appuyez sur le bouton  (B4).

- Appuyez sur les boutons  et  (B5 et B6) jusqu'à ce que le niveau de contraste souhaité s'affiche (I = faible; IIIII = élevé).

- Appuyez sur le bouton  (B4) pour confirmer.

- Appuyez sur le bouton  (B7) une fois pour quitter la fonction ou deux fois pour quitter le menu.

Statistiques



Cette fonction permet d'afficher les statistiques relatives à la machine.

Procédez de la façon suivante pour les afficher:

- Appuyez sur le bouton  (B7) pour accéder au menu paramètres.

- Appuyez sur les boutons  et  (B5 et B6) jusqu'à ce que «STATISTIQUES» s'affiche.

- Appuyez sur le bouton  (B4).

- Appuyez sur les boutons  et  (B5 et B6) pour vérifier:

- le nombre de cafés préparés;
- le nombre de boissons lactées préparées;
- le nombre de détartrages effectués;
- le nombre total de litres d'eau produits.

- Appuyez sur le bouton  (B7) deux fois pour quitter le menu.

Valeurs d'usine (réinitialisation)

Cette fonction permet de réinitialiser l'ensemble des paramètres et quantités programmées à leurs valeurs d'usine (à l'exception de la langue qui reste celle réglée).

Pour restaurer les valeurs d'usine, procédez de la façon suivante:

- Appuyez sur le bouton  (B7) pour accéder au menu.

- Appuyez sur les boutons  et  (B5 et B6) jusqu'à ce que «VALEURS D'USINE» s'affiche.

- Appuyez sur le bouton  (B4).

- Le message «CONFIRMER?» s'affiche.

- Appuyez sur le bouton  (B4) pour confirmer et quitter.

Détartrage

Procédez au détartrage de la machine lorsque le message «DETARTRE» s'affiche.



Important!

Le détartrage contient des acides qui peuvent irriter la peau et les yeux.

Conformez-vous impérativement aux consignes de sécurité du fabricant figurant sur l'emballage du détartrant et respectez les indications quant à la marche à suivre en cas de contact avec la peau ou les yeux.







Remarque:

Utilisez exclusivement le détartrant recommandé par le fabricant. N'utilisez jamais de détartrants à base d'acide sulfamique ou acétique. Leur utilisation annule la garantie.

La garantie est également annulée si le détartrage de l'appareil n'est pas effectué comme décrit ci-dessus.

- Allumez la machine.

- Accédez au menu paramètres en appuyant sur le bouton  (B7). Appuyez sur les boutons  et  (B5 et B6) jusqu'à ce que «DETARTRE» s'affiche.

- Appuyez sur le bouton  (B4). Le message «CONFIRMER?» s'affiche.



4. Avant de confirmer, videz complètement le réservoir à eau (A12).
Versez le détartrant dilué dans de l'eau (veillez à respecter les proportions indiquées sur l'emballage du détartrant) dans le réservoir à eau, puis replacez le réservoir à eau dans l'appareil.



Risque de brûlure!

De l'eau chaude contenant de l'acide s'écoule de la buse d'eau chaude et de la buse de café.





Évitez tout contact avec les éclaboussures d'eau.

5. Placez un récipient vide d'une contenance d'au moins 1,5 litre sous la buse d'eau chaude et la buse de café.
6. Confirmez avec le bouton  (B4). Le message «VERSER DÉTARTRANT Appuyer sur  s'affiche.
7. Après avoir confirmé en appuyant sur le bouton , le message «MACHINE EN DÉTARTRAGE» s'affiche.

Le programme de détartrage commence et le liquide détartrant s'écoule d'abord de la buse de café, puis de la buse d'eau chaude.

Le programme de détartrage exécute automatiquement une série de rinçages et de pauses afin d'éliminer les résidus de calcaire à l'intérieur de la machine.

Après environ 30 minutes, le message «RINÇAGE REMPLIR LE RESERVOIR» s'affiche.

8. L'appareil est maintenant prêt à être rincé entièrement à l'eau claire. Retirez le réservoir à eau, videz-le et rincez-le sous l'eau courante, remplissez-le d'eau claire, puis replacez-le dans la machine.
Le message «RINÇAGE APPUYER SUR  s'affiche.
9. Videz le récipient utilisé pour recueillir le liquide détartrant et replacez-le sous la buse de café.
10. Appuyez sur le bouton  (B4) pour démarrer le rinçage.
De l'eau chaude s'écoule de la buse de café et le message «RINÇAGE VEUILLEZ PATIENTER» s'affiche.
Une fois le rinçage terminé, le message «RINÇAGE REMPLIR LE RESERVOIR» s'affiche. Remplissez le réservoir à eau et appuyez sur le bouton  (B4). Placez le récipient sous la buse d'eau chaude.
11. Une fois le réservoir à eau complètement vide, le message «RINÇAGE TERMINÉ APPUYER SUR  s'affiche.
12. Appuyez sur le bouton  (B4). L'appareil s'éteint automatiquement.



Remarque: si le détartrage est interrompu avant d'être terminé, le processus doit être redémarré depuis le début.

ARRÊT DE L'APPAREIL

Chaque fois que vous éteignez l'appareil, celui-ci effectue automatiquement un cycle de rinçage qui ne peut pas être interrompu.



Risque de brûlure! Durant le rinçage, une petite quantité d'eau chaude s'écoule des buses de café.

Évitez tout contact avec les éclaboussures d'eau.

Pour éteindre l'appareil, appuyez sur le bouton Marche/Veille (A7).

L'appareil effectue un cycle de rinçage, puis s'éteint.



Remarque: si l'appareil doit rester inutilisé pendant une période prolongée, placez l'interrupteur principal (A23) situé à l'arrière de l'appareil en position 0.

CARACTÉRISTIQUES TECHNIQUES

Tension: 220-240 V~ 50/60 Hz max. 10A

Puissance absorbée: 1 350 W

Pression: 15 bar

Capacité du réservoir à eau: 1,8 litre

Dimensions: L × H × P: 594 × 454 × 412 mm

594 × 378 × 412 mm

544 × 375 × 412 mm

Poids: 26 kg





L'appareil est conforme aux directives CE suivantes:

- Directive Basse tension 2006/95/CE et amendements successifs;
- Directive CEM 2004/108/CE et amendements successifs;
- Règlement CE 1275/2008 concernant le mode veille.

Les matériaux et accessoires destinés à entrer en contact avec des denrées alimentaires sont conformes au Règlement européen CE 1935/2004.

MESSAGES AFFICHÉS

MESSAGE AFFICHÉ	CAUSE POSSIBLE	SOLUTION
REPLIR LE RESERVOIR	Le réservoir à eau est vide ou mal inséré.	Remplissez le réservoir à eau et/ou insérez-le correctement, en le poussant aussi loin que possible.
MOUTURE TROP FINE REGLER LE MOULIN (en alternance avec) APPUYER SUR ✓	La mouture est trop fine et le café sort trop lentement.	Tournez la molette de réglage de la mouture d'un cran dans le sens des aiguilles d'une montre vers le «7».
MOUTURE TROP FINE REGLER LE MOULIN (en alternance avec) APPUYER SUR ✓ (puis) REPLIR LE RESERVOIR	Le réservoir a été retiré pendant la préparation. Présence d'air dans le circuit hydraulique.	Remplissez le réservoir à eau et appuyez sur le bouton  (B4). Le message «EAU CHAUDE APPUYER SUR ✓» s'affiche. Appuyez de nouveau sur le bouton  . L'appareil est à nouveau prêt à être utilisé.
VIDER LE TIROIR A MARC	Le tiroir à marc de café (A4) est plein ou plus de trois jours se sont écoulés depuis la dernière fois que vous avez préparé du café (permet de garantir la bonne hygiène de la machine).	Videz et nettoyez le tiroir à marc de café, puis remettez-le en place. Important: quand vous retirez l'égouttoir, vous DEVEZ vider le tiroir à marc, même s'il ne contient que quelques pastilles de marc. Si vous omettez de le faire, le tiroir à marc pourrait se remplir plus que prévu lors des prochaines utilisations de la machine et l'obstruer.
INSERER LE TIROIR A MARC	Le tiroir à marc n'a pas été réinséré après le nettoyage.	Ouvrez le volet de service et insérez le tiroir à marc.
INTRODUIRE LE CAFE MOULU	La fonction «café prémoulu» a été sélectionnée, mais il n'y a pas de café prémoulu dans l'entonnoir. L'entonnoir (A21) est obstrué.	Sortez l'appareil de son logement et introduisez du café prémoulu dans l'entonnoir. Videz l'entonnoir à l'aide d'un couteau comme décrit à la section «Nettoyage de l'entonnoir pour café prémoulu».
DETARTRE (en alternance avec) CAFE NORMAL	La machine doit être détartrée.	Effectuez dès que possible la procédure de détartrage décrite à la section «Détartrage».
REDUIRE DOSE CAFE	Vous avez utilisé trop de café.	Sélectionnez un goût plus léger ou réduisez la quantité de café prémoulu, puis relancez la préparation du café.
REPLIR LE RESERVOIR DE GRAINS	Il n'y a plus de grains de café dans le réservoir.	Remplissez le réservoir à grains de café.
INSERER LE GROUPE INFUSEUR	L'infuseur n'a pas été remis en place après le nettoyage.	Insérez l'infuseur comme décrit à la section «Nettoyage de l'infuseur».
REFERMER LE VOLET	Le volet de service est ouvert.	Refermez le volet de service.
ALARME GENERALE	L'intérieur de l'appareil est très encrassé.	Nettoyez soigneusement l'intérieur de l'appareil comme décrit à la section «Nettoyage et entretien». Si le message est toujours affiché après le nettoyage, contactez un centre d'entretien.
CIRCUIT VIDE REPLIR CIRCUIT <i>en alternance avec</i> EAU CHAUDE APPUYER SUR ✓	Le circuit d'eau est vide.	Raccordez la buse d'eau chaude (A10) et appuyez sur le bouton  (B4) pour que l'eau sorte de cette dernière, jusqu'à ce qu'elle s'écoule de façon normale.

DÉPANNAGE

Vous trouverez ci-après une liste de dysfonctionnements

susceptibles de se produire. Si le problème ne peut pas être résolu de la façon décrite, contactez le service clientèle.

PROBLÈME	CAUSE POSSIBLE	SOLUTION
Le café n'est pas chaud.	Les tasses n'ont pas été préchauffées. L'infuseur s'est refroidi parce que 2/3 minutes se sont écoulées depuis la préparation du dernier café. La température programmée est trop basse.	Préchauffez les tasses en les rinçant à l'eau chaude. Avant de préparer le café, préchauffez l'infuseur en sélectionnant la fonction «RINÇAGE» dans le menu. Modifiez la température programmée (voir la section «Modification de la température du café»).
Le café n'est pas assez crémeux.	La mouture du café est trop grossière. Le type de café n'est pas adéquat.	Tournez la molette de réglage de la mouture d'un cran dans le sens inverse des aiguilles d'une montre vers le «1» pendant que le moulin est en fonctionnement (fig. 14). Utilisez un café pour machines à espresso.
Le café coule trop lentement ou au goutte-à-goutte.	La mouture du café est trop fine.	Tournez la molette de réglage de la mouture d'un cran dans le sens des aiguilles d'une montre vers le «7» pendant que le moulin est en fonctionnement (fig. 14). Continuez d'un cran à la fois jusqu'à obtenir un débit satisfaisant. L'effet ne sera visible qu'après la préparation de 2 cafés.
Le café sort trop rapidement.	La mouture du café est trop grossière.	Tournez la molette de réglage de la mouture d'un cran dans le sens inverse des aiguilles d'une montre vers le «1» pendant que le moulin est en fonctionnement (fig. 14). Veillez à ne pas trop tourner la molette de réglage de la mouture. Dans le cas contraire, le café pourrait s'écouler au goutte-à-goutte lorsque vous préparez deux tasses. L'effet ne sera visible qu'après la préparation de 2 cafés.
Le café ne sort pas de l'une des buses de café.	Les buses sont obstruées.	Nettoyez les buses à l'aide d'un cure-dents (fig. 27).
Le café ne sort pas des buses de café, mais du volet de service (A2).	Les orifices des buses sont obstrués par des résidus de café séché. La trémie café (A3) dans le volet de service est bloquée.	Si nécessaire, éliminez les dépôts de café à l'aide d'un cure-dent, d'une éponge ou d'une brosse à poils durs (fig. 27-29). Nettoyez soigneusement la trémie café (A3), surtout près des charnières.
De l'eau sort des buses au lieu du café.	Le café prémoulu est peut-être resté bloqué dans l'entonnoir (A21).	Nettoyez l'entonnoir (A21) à l'aide d'une fourchette en bois ou en plastique, nettoyez l'intérieur de la machine.
Le lait ne sort pas de la buse de lait (C5).	Le tube d'aspiration n'est pas inséré ou est mal inséré.	Insérez correctement le tube d'aspiration (C4) dans la rondelle en caoutchouc du couvercle du réservoir à lait (fig. 24).
Le lait n'est pas suffisamment mousseux.	Le couvercle du réservoir à lait est encrassé. La manette de réglage de la mousse est mal positionnée.	Nettoyez le couvercle du réservoir à lait comme décrit à la section «Nettoyage du réservoir à lait». Réglez la manette en suivant les instructions de la section «Préparation de cappuccino».

PROBLÈME	CAUSE POSSIBLE	SOLUTION
Le lait contient des bulles ou sort par jets de la buse de lait.	Le lait n'est pas assez froid ou n'est pas demi-écrémé. La manette de réglage de la mousse n'est pas réglée correctement. Le couvercle du réservoir à lait est encrassé.	Utilisez de préférence du lait écrémé ou demi-écrémé tout juste sorti du réfrigérateur (à une température d'environ 5 °C). Si le résultat n'est pas celui souhaité, essayez une autre marque de lait. Déplacez légèrement la manette de réglage de la mousse vers le repère «CAFFE LATTE» (voir la section «Préparation de cappuccino»). Nettoyez le couvercle du réservoir à lait comme décrit à la section «Nettoyage du réservoir à lait».

SERVICE ET ASSISTANCE

Vous trouverez les informations sur la garantie V-ZUG à l'adresse www.vzug.com
→ Service → Informations sur la garantie. Veuillez les lire attentivement.

Veuillez enregistrer votre appareil le plus tôt possible en ligne via www.vzug.com
→ Service → Saisie des données de garantie. En cas de dérangement, vous bénéficierez ainsi de la meilleure assistance possible dès la période de garantie de l'appareil. Pour l'enregistrement, vous aurez besoin du numéro de fabrication (no. FN) et de la désignation de l'appareil. Ces informations se trouvent sur la plaque signalétique de votre appareil.
Les informations de mon appareil:

FN: _____

Appareil : _____

Gardez toujours ces informations sur l'appareil à portée de main lorsque vous contactez V-ZUG. Merci beaucoup.

Votre demande de réparation

Vous trouverez le numéro de téléphone de votre centre de service V-ZUG le plus proche sur www.vzug.com → Service → N° du service.

Questions techniques, accessoires, prolongation de garantie

V-ZUG répond volontiers à toutes vos questions administratives et techniques, réceptionne vos commandes d'accessoires et de pièces détachées ou vous fournit des informations sur nos contrats d'entretien avancés.

Grazie per aver scelto uno dei nostri prodotti. Il vostro apparecchio soddisfa le esigenze più elevate e il suo uso è molto semplice. È tuttavia necessario che vi prendiate il tempo per leggere queste istruzioni per l'uso, che vi permetteranno di comprendere meglio l'apparecchio e di utilizzarlo in modo ottimale e senza problemi.

Vi preghiamo di attenervi alle avvertenze di sicurezza.

Modifiche

Testo, immagine e dati corrispondono al livello tecnico dell'apparecchio al momento della stampa delle presenti istruzioni per l'uso, con riserva di modifiche destinate all'ulteriore miglioramento.

Campo di validità

La famiglia di prodotti (numero del modello) corrisponde alle prime cifre sulla targhetta dei dati. Istruzioni per l'uso di:

Tipo	Famiglia di prodotti	Sistema di misura
CCSHSL	25001	55-381
CCSHSL60	25002	60-381
CCSXSL60	25003	60-450

Le differenze di esecuzione sono menzionate nel testo.

INDICE

INTRODUZIONE.....	7	Pulizia della macchina	16
Simbologia utilizzata nelle presenti istruzioni.....	7	Pulizia del contenitore di fondi di caffè	16
Lettere tra parentesi.....	7	Pulizia della vaschetta raccogliogocce.....	16
Problemi e riparazioni	7	Pulizia del serbatoio acqua.....	16
SICUREZZA.....	7	Pulizia dei beccucci erogatore	16
Avvertenze fondamentali per la sicurezza.....	7	Pulizia dell'imbuto per l'introduzione del caffè premacinato.....	16
Uso conforme alla destinazione	8	Pulizia dell'interno della macchina.....	16
Istruzioni per l'uso	8	Pulizia dell'infusore.....	16
DESCRIZIONE DELL'APPARECCHIO	8	Pulizia del contenitore latte	17
Descrizione dell'apparecchio	8	IMPOSTAZIONE DEL MENU'	17
Descrizione del pannello di controllo	9	Risciacquo.....	17
Descrizione del contenitore latte e accessori	9	Imposta lingua.....	18
OPERAZIONI PRELIMINARI.....	9	Risparmio energetico	18
Controllo dell'apparecchio.....	9	Regola ora.....	18
Installazione dell'apparecchio.....	9	Autoaccensione.....	18
Collegamento dell'apparecchio	9	Autospegnimento.....	18
SMALTIMENTO.....	9	Imposta temperatura	19
INSTALLAZIONE AD INCASSO	9	Durezza acqua.....	19
PRIMA MESSA IN FUNZIONE DELL'APPARECCHIO	12	Contrasto	19
ACCENSIONE E PRERISCALDAMENTO	12	Statistica	19
PREPARAZIONE DEL CAFFÈ (UTILIZZANDO IL CAFFÈ IN CHICCHI)	12	Valori di fabbrica	19
MODIFICA DELLA QUANTITÀ DI CAFFÈ IN TAZZA.....	13	Decalcificazione	19
Personalizzazione della quantità di caffè	13	SPEGNIMENTO DELL'APPARECCHIO	20
REGOLAZIONE DEL MACINACAFFÈ	13	DATI TECNICI.....	20
PREPARAZIONE DEL CAFFÈ ESPRESSO CON IL CAFFÈ PRE- MACINATO (AL POSTO DEI CHICCI)	14	MESSAGGI VISUALIZZATI SUL DISPLAY	21
EROGAZIONE DI ACQUA CALDA	14	RISOLUZIONE DEI PROBLEMI.....	22
MODIFICA DELLA QUANTITÀ DI ACQUA CALDA.....	14	SERVICE & SUPPORT.....	24
PREPARAZIONE DEL CAPPUCCINO	14		
PREPARAZIONE DEL LATTE SCHIUMATO	15		
MODIFICA DELLA QUANTITÀ DI LATTE E DI CAFFÈ PER IL CAPPUCCINO	15		
PREPARAZIONE DEL LATTE MACCHIATO O DEL CAFFÈ LATTE	15		
MODIFICA DELLA QUANTITÀ DI CAFFÈ E DI LATTE PER IL LATTE MACCHIATO/ CAFFÈ LATTE.....	15		
PULIZIA.....	16		

INTRODUZIONE

Simbologia utilizzata nelle presenti istruzioni

Le avvertenze importanti recano questi simboli. Errori nell'osservanza delle indicazioni riportate, possono provocare scosse elettriche, gravi lesioni, scottature, incendi, o danni all'apparecchio



Pericolo!

La mancata osservanza può essere o è causa di lesioni da scossa elettrica con pericolo per la vita.



Attenzione!

La mancata osservanza può essere o è causa di lesioni o di danni all'apparecchio.



Pericolo Scottature!

La mancata osservanza può essere o è causa di scottature o di ustioni.



Nota Bene:

Questo simbolo evidenzia consigli ed informazioni importanti per l'utente.

Lettere tra parentesi

Le lettere tra parentesi corrispondono alla legenda riportata nella Descrizione dell'apparecchio (pag. 3).

Problemi e riparazioni

In caso di problemi, seguire le avvertenze riportate nei paragrafi "Messaggi visualizzati sul display" e "Risoluzione dei problemi". Se queste risultassero inefficaci, si consiglia di consultare l'assistenza clienti. Per riparazioni, rivolgersi esclusivamente all'Assistenza Tecnica.

SICUREZZA

Avvertenze fondamentali per la sicurezza

L'apparecchio non può essere utilizzato da persone (incluso i bambini) con ridotte capacità fisiche, sensoriali o mentali o con mancanza di esperienza e di conoscenza, a meno che non siano sorvegliati o istruiti all'utilizzo in sicurezza dell'apparecchio da una persona responsabile per la loro sicurezza.

I bambini devono essere sorvegliati per assicurarsi che non giochino con l'apparecchio. La pulizia e la manutenzione destinata ad

essere effettuata dall'utilizzatore non deve essere effettuata da bambini senza sorveglianza.

Per la pulizia non immergere mai la macchina nell'acqua.

Questo apparecchio è destinato esclusivamente all'uso domestico. Non è previsto l'uso in: ambienti adibiti a cucina per il personale di negozi, uffici e altre aree di lavoro, agriturismi, hotel, motel e altre strutture ricettive, affitta camere.

In caso di danni alla spina o al cavo di alimentazione, farli sostituire esclusivamente dall'Assistenza Tecnica, in modo da prevenire ogni rischio.

SOLO PER MERCATI EUROPEI:

Questo apparecchio può essere utilizzato da bambini di età da 8 anni in su se sotto sorveglianza oppure se hanno ricevuto delle istruzioni riguardanti l'utilizzo dell'apparecchio in sicurezza e se capiscono i pericoli implicati. Le operazioni di pulizia e di manutenzione da parte dell'utilizzatore non devono essere effettuate dai bambini a meno che non abbiano un'età superiore 8 anni e operino sotto sorveglianza. Tenere l'apparecchio e il suo cavo fuori dalla portata dei bambini con età inferiore agli 8 anni.

L'apparecchio può essere utilizzato da persone con ridotte capacità fisiche, sensoriali o mentali o con mancanza di esperienza e di conoscenza se hanno una sorveglianza oppure se hanno ricevuto delle istruzioni a ri

guardo dell'uso in sicurezza dell'apparecchio e capiscono i pericoli implicati.

I bambini non devono giocare con l'apparecchio.

Scollegare sempre l'apparecchio dall'alimentazione se lasciato incustodito e prima di montarlo, smontarlo o pulirlo.



Le superfici che riportano questo simbolo diventano calde durante l'utilizzo (il simbolo è presente solo in alcuni modelli).



Pericolo! Poiché l'apparecchio funziona a corrente elettrica, attenersi alle seguenti avvertenze di sicurezza:

- Non toccare l'apparecchio con le mani bagnate.
- Non toccare la spina con le mani bagnate.
- Assicurarsi che la presa di corrente utilizzata sia sempre liberamente accessibile, perché solo così si potrà staccare la spina all'occorrenza.
- Se si vuole staccare la spina dalla presa, agire direttamente sulla spina. Non tirare mai il cavo perché potrebbe danneggiarsi.
- Per scollegare completamente l'apparecchio, premere l'interruttore generale (A23), posto sul fianco dell'apparecchio, in pos. 0.
- In caso di guasti all'apparecchio, non tentare di ripararli. Spegner l'apparecchio utilizzando l'interruttore generale (A23), staccare la spina dalla presa e rivolgersi all'Assistenza Tecnica.



Attenzione! Conservare il materiale dell'imballaggio (sacchetti di plastica, polistirolo espanso) fuori dalla portata dei bambini.



Pericolo Scottature! Questo apparecchio produce acqua calda e quando è in funzione può formarsi del vapore acqueo. Prestare attenzione di non venire in contatto con spruzzi d'acqua o vapore caldo. Utilizzare le manopole o le maniglie.



Attenzione! Non aggrapparsi alla macchina da caffè quando è stata estratta dal mobile. Non posare sull'elettrodomestico oggetti contenenti liquidi, materiali infiammabili o corrosivi, utilizzare la porta accessori per contenere gli accessori necessari alla preparazione del caffè (per esempio il misurino). Non posare sull'elettrodomestico oggetti grandi che possano bloccare il movimento oppure oggetti instabili.



Attenzione! Non utilizzare l'elettrodomestico quando è estratto dalla nicchia: attendere sempre che l'apparecchio sia inattivo prima di estrarlo. Fa eccezione la regolazione del macina caffè che deve essere effettuata con la macchina estratta (vedi capitolo "Regolazione del macina caffè").



Nota Bene: Utilizzare esclusivamente accessori e parti di ricambio originali o raccomandati dal costruttore.



Attenzione! Non spegnere mai la macchina durante il ciclo di decalcificazione.

Uso conforme alla destinazione

Questo apparecchio è costruito per la preparazione del caffè e per riscaldare bevande. Ogni altro uso è da considerarsi improprio. Questo apparecchio non è adatto per uso commerciale. Il costruttore non risponde per danni derivanti da un uso improprio dell'apparecchio. Questo apparecchio può essere installato su un forno ad incasso se quest'ultimo è dotato di ventilatore di raffreddamento sulla parte posteriore (potenza massima microne 3kW).

Istruzioni per l'uso

Leggere attentamente queste istruzioni prima di utilizzare l'apparecchio.

- Conservare accuratamente queste istruzioni.
- Il mancato rispetto di queste istruzioni può essere fonte di lesioni e di danni all'apparecchio. Il costruttore non risponde per danni derivanti dal mancato rispetto di queste istruzioni per l'uso.



Nota Bene: L'apparecchio è dotato di una ventola di raffreddamento. Questa entra in funzione ogni qualvolta viene erogato un caffè, vapore o acqua calda. Dopo alcuni minuti la ventola si spegne automaticamente.

DESCRIZIONE DELL'APPARECCHIO

Descrizione dell'apparecchio







(pag. 2 - A)

- A1. Vassoio poggia tazze
- A2. Sportello di servizio
- A3. Convogliatore caffè
- A4. Contenitore per i fondi di caffè
- A5. Infusore
- A6. Luci vassoio poggiatazze
- A7. Tasto accensione/stand-by
- A8. Pannello di controllo
- A9. Vaschetta portaoggetti
- A10. Ugello acqua calda e vapore

- A11. Connettore IEC
- A12. Serbatoio dell'acqua
- A13. Erogatore di caffè (regolabile in altezza)
- A14. Vaschetta raccogli gocce
- A15. Coperchio del contenitore per i chicchi
- A16. Contenitore per chicchi
- A17. Manopola regolazione del grado di macinatura
- A18. Sportello per imbuto caffè macinato
- A19. Misurino
- A20. Alloggio misurino
- A21. Imbuto per l'introduzione del caffè macinato
- A22. Cavo alimentazione
- A23. Interruttore generale ON/OFF
- A24. Griglia di sicurezza

Descrizione del pannello di controllo

(pag. 2 - B)

- B1. Display: guida l'utente nell'utilizzo dell'apparecchio.
- B2. Icona  per selezionare il gusto del caffè
- B3. Icona  per selezionare il tipo di caffè desiderato (espresso, caffè, caffè lungo)
- B4. Icona  per erogare una tazza di caffè e per confermare la funzione selezionata
- B5. Icona  per erogare due tazze di caffè e per scorrere indietro all'interno del menù e visualizzare le diverse modalità
- B6. Icona  per erogare acqua calda e per scorrere in avanti all'interno del menù e visualizzare le diverse modalità
- B7. Icona  per attivare oppure disattivare la modalità di impostazione dei parametri del menù e per uscire dalla modalità selezionata
- B8. Icona  per erogare un cappuccino / latte schiumato
- B9. Icona  per erogare latte macchiato / latte schiumato
- B10. Icona  per erogare caffè latte / latte schiumato (latte caldo)

Descrizione del contenitore latte e accessori

(pag. 2 - C)

- C1. Corsore montalatte
- C2. Impugnatura del contenitore latte
- C3. Tasto CLEAN
- C4. Tubo pescaggio latte
- C5. Tubo erogazione latte schiumato
- C6. Dispositivo montalatte
- C7. Erogatore acqua calda

OPERAZIONI PRELIMINARI

Controllo dell'apparecchio

Dopo aver tolto l'imballaggio, assicurarsi dell'integrità dell'ap-

parecchio e della presenza di tutti gli accessori. Non utilizzare l'apparecchio in presenza di danni evidenti. Rivolgersi all'Assistenza Tecnica.

Installazione dell'apparecchio



Attenzione!

- L'installazione deve essere effettuata da un tecnico qualificato secondo le norme locali in vigore (vedi par. "Installazione ad incasso").
- Gli elementi dell'imballaggio (sacchetti in plastica, poliestere, ecc.) non devono essere lasciati alla portata dei bambini.
- Non installare mai l'elettrodomestico in ambienti in cui la temperatura possa arrivare a 0 °C.
- Personalizzare al più presto i valori di durezza dell'acqua seguendo le istruzioni "Programmazione della durezza dell'acqua".

Collegamento dell'apparecchio



Pericolo! Assicurarsi che la tensione della rete elettrica

corrisponda a quella indicata nella targa dati sul fondo dell'apparecchio. Collegare l'apparecchio solo ad una presa di corrente installata a regola d'arte avente una portata minima di 10A e dotata di efficiente messa a terra. In caso di incompatibilità tra la presa e la spina dell'apparecchio, fare sostituire la presa con un'altra di tipo adatto, da personale qualificato. Per il rispetto delle direttive in materia di sicurezza, durante l'installazione occorre utilizzare un interruttore onnipolare con una distanza minima tra i contatti di 3 mm. Non usare prese multiple o prolunghe.



Attenzione! I dispositivi di disconnessione devono essere previsti nella rete di alimentazione conformante alle regole di installazioni nazionali.

SMALTIMENTO



Ai sensi della direttiva Europea 2002/96/EC, non smaltire l'apparecchio insieme ai rifiuti domestici ma consegnatelo ad un centro di raccolta differenziata ufficiale.

INSTALLAZIONE AD INCASSO

Verificare le misure minime necessarie per la corretta installazione dell'elettrodomestico. La macchina da caffè deve essere installata in una colonna e tale colonna deve essere saldamente fissata alla parete con staffe commerciali.



Attenzione!

- Importante: qualsiasi intervento di installazione o manutenzione deve essere eseguito con l'apparecchio scollegato

dalla rete elettrica.

- I mobili della cucina a diretto contatto con l'apparecchio devono essere resistenti al calore (min. 65°C).
- Per assicurare una corretta ventilazione, lasciare un'apertura sul fondo del mobile (vedi misure in figura).

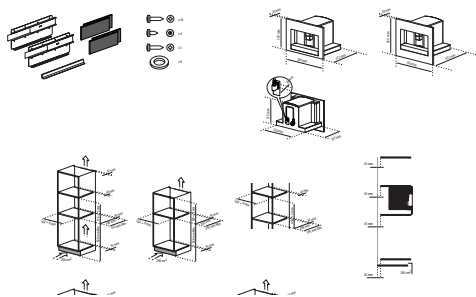

H 454 MM

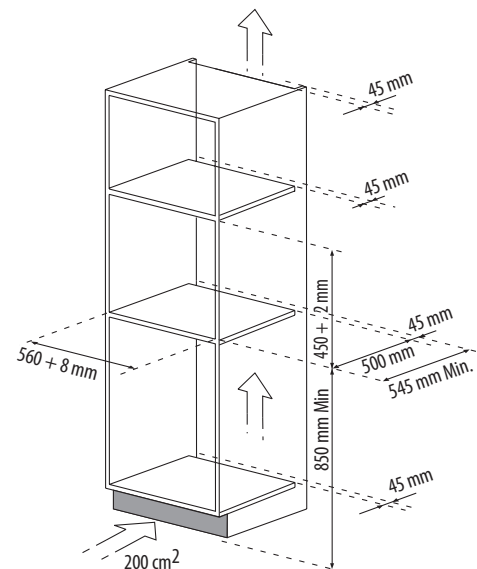
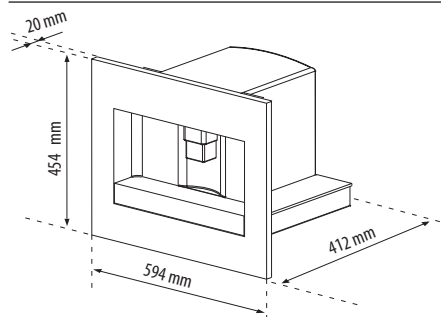

H 378 MM

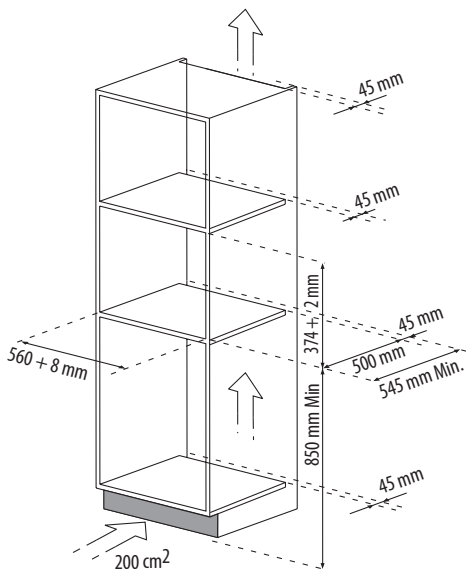
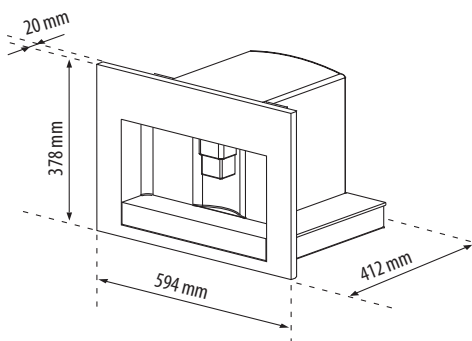

H 375 MM

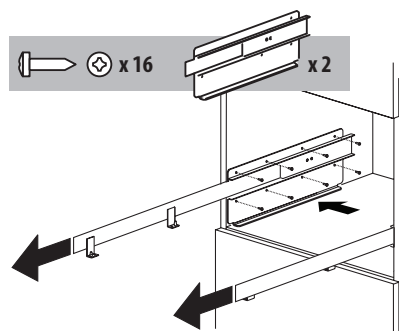
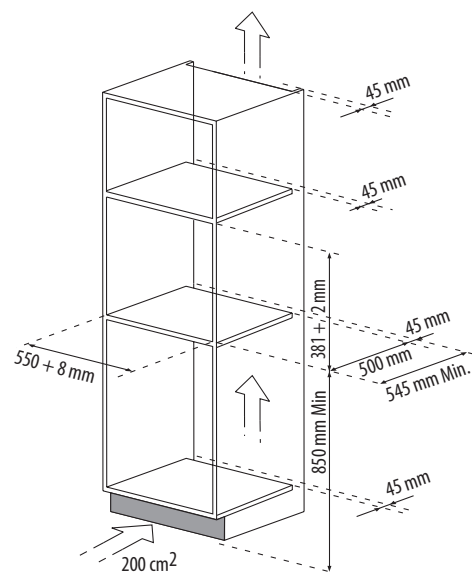
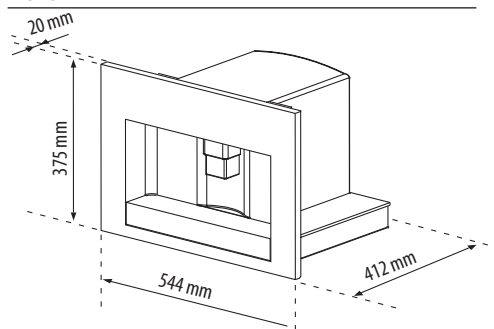

Posizionare le guide sulle superfici laterali del mobile, come mostrato in figura. Fissare le guide con le apposite viti in dotazione, poi estrarle completamente. Nel caso in cui la macchina da caffè sia installata sopra un "Cassetto scaldavivande" utilizzare la superficie superiore di quest'ultimo come riferimento per il posi-

zionamento delle guide. In tal caso non sarà presente il ripiano di appoggio.

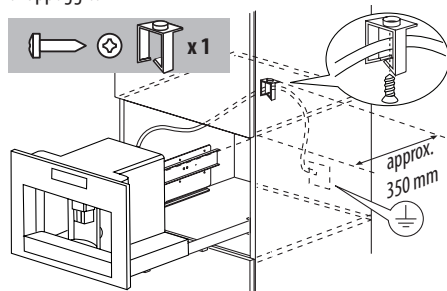

Fissare il cavo di alimentazione con l'apposita clip. Il cavo di alimentazione deve essere lungo quanto basta da permettere l'estrazione dell'apparecchio dal mobile durante la fase di riempimento del serbatoio chicchi caffè. La messa a terra è obbligatoria a termini di legge. Il collegamento elettrico deve essere effettuato da un tecnico qualificato secondo le istruzioni.

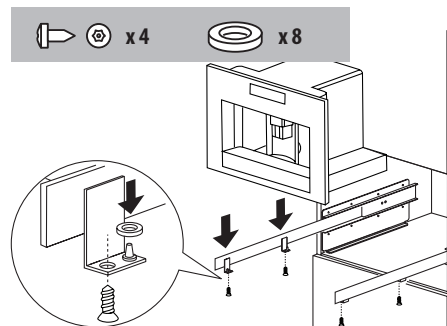

Collocare l'elettrodomestico sulle guide assicurandosi che i perni siano ben inseriti nelle apposite sedi nel fissarlo con le viti in dotazione. In caso di aggiustamenti in altezza dell'apparecchio, utilizzare gli spaziatori circolari in dotazione.

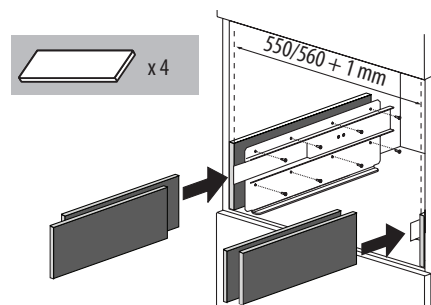

In caso di correzioni dell'allineamento dell'apparecchio, posizionare gli spaziatori in dotazione sotto o ai lati del supporto.

PRIMA MESSA IN FUNZIONE DELL'APPARECCHIO

- La macchina è stata controllata in fabbrica utilizzando del caffè per cui è del tutto normale trovare qualche traccia di caffè nel macinino.
 - Personalizzare al più presto la durezza dell'acqua seguendo la procedura "Programmazione della durezza acqua".
1. Collegare l'apparecchio alla rete elettrica e premere in pos. "I" l'interruttore generale (A23).
 2. La macchina visualizza "RIEMPIRE SERBATOIO!" (nelle varie lingue): estrarre il serbatoio (fig. 4), sciacquarlo e riempirlo con acqua fresca senza superare la linea MAX. Reinsierlo spingendolo a fondo.
 3. Selezionare la lingua desiderata (le lingue si alternano ogni 3 secondi circa): Quando il display visualizza il messaggio: "PREMERE ✓ PER INSTALLARE ITALIANO"; tenere premuta per almeno 3 secondi l'icona  (B4) (fig. 3) fino a quando appare il messaggio "ITALIANO INSTALLATO". Se si seleziona una lingua non desiderata, seguire le indicazioni descritte nel cap. "Impostazione della lingua". Se invece la vostra lingua non è disponibile, selezionatene una tra quelle presenti nel display (nelle istruzioni viene presa come riferimento la lingua inglese).

Procedere quindi con le istruzioni indicate dal display:

4. Posizionare poi una tazza sotto l'erogatore acqua calda (fig. 5). (Se l'erogatore acqua non è inserito, la macchina visualizza il messaggio "INSERIRE EROGATORE ACQUA!" e quindi agganciarlo come indicato in figura 6. La macchina visualizza "ACQUA CALDA PREMERE ✓". Premere l'icona  (B4) e un po' di acqua fuoriesce dall'erogatore.
5. Subito dopo, la macchina visualizza "SPEGNIMENTO IN CORSO ATTENDERE PREGO" e si spegne.
6. Estrarre l'elettrodomestico tirandolo verso l'esterno, utilizzando le apposite maniglie (fig. 7); aprire il coperchio, riempire il contenitore di caffè in grani, poi chiudere il coperchio e spingere l'elettrodomestico verso l'interno.

Ora la macchina da caffè è pronta per il normale utilizzo.



Attenzione! Non introdurre mai caffè pre-macinato, caffè liofilizzato, chicchi caramellati nonché oggetti che possono danneggiare la macchina.



Nota Bene: Al primo utilizzo è necessario fare 4-5 caffè e 4-5 cappuccini prima di ottenere un buon risultato.



Nota Bene: Ad ogni accensione utilizzando l'interruttore ON/OFF principale (A23) l'elettrodomestico avvierà una funzione di AUTODIAGNOSI per poi spegnersi, per accenderlo nuovamente premere il tasto (A7) accensione/stand-by (fig. 1).

ACCENSIONE E PRERISCALDAMENTO





Ogni volta che si accende l'apparecchio, viene eseguito automaticamente un ciclo di preriscaldamento e di risciacquo che non può essere interrotto. L'apparecchio è pronto all'uso solo dopo l'esecuzione di questo ciclo.



Pericolo Scottature! Durante il risciacquo, dai beccucci dell'erogatore del caffè fuoriesce un po' di acqua calda.

Per accendere l'apparecchio, premere il tasto (A7) accensione/stand-by (fig. 1): sul display compare il messaggio "RISCALDAMENTO ATTENDERE PREGO". Una volta completato il riscaldamento, l'apparecchio mostra un altro messaggio: "RISCIACQUO". L'apparecchio è in temperatura quando sul display compare il messaggio "CAFFÈ NORMALE".

PREPARAZIONE DEL CAFFÈ (UTILIZZANDO IL CAFFÈ IN CHICCHI)

1. La macchina è impostata in fabbrica per erogare caffè con gusto normale. È possibile richiedere caffè con gusto extra-leggero, leggero, normale, forte, oppure extra-forte e con opzione del caffè pre-macinato. Per scegliere il gusto desiderato, premere più volte l'icona  (B2) (fig. 8): il gusto desiderato del caffè è visualizzato sul display.
2. Mettere sotto i beccucci dell'erogatore una tazza se si vuole 1 caffè (fig. 9) oppure 2 tazze per 2 caffè (fig. 9). Per ottenere una migliore crema, avvicinare il più possibile l'erogatore caffè alle tazze abbassandolo (fig. 10).
3. Premere l'icona  (B3) (fig. 11) per selezionare il tipo di caffè desiderato: espresso, caffè, caffè lungo. Premere l'icona  (B4) (fig. 12) se si desidera fare un caffè, se, invece, si desidera fare 2 caffè premere l'icona  (B5) (fig. 13). A questo punto la macchina macina i chicchi ed esegue l'erogazione nella tazza. Una volta ottenuta la quantità di caffè pre-impostata, la macchina ferma l'erogazione automaticamente e provvede all'espulsione della pasticca esausta di caffè nel contenitore dei fondi.
4. Dopo qualche secondo, la macchina è nuovamente pronta all'uso.
5. Per spegnere la macchina, premere il tasto (A7) accensione/stand-by (fig. 1). (Prima di spegnersi, la macchina esegue automaticamente un risciacquo: fate attenzione a non scottarvi).

NOTA 1: Se il caffè fuoriesce a gocce oppure non esce del tutto, vedi cap. "Regolazione del macinacaffè".

NOTA 2: Se il caffè fuoriesce troppo velocemente e la crema non è soddisfacente, vedi cap. "Regolazione del macinacaffè".

NOTA 3: Consigli per ottenere il caffè più caldo:

- Operare come descritto nel capitolo "Impostazione del

menù”, funzione “Risciacquo”.

- Non utilizzare tazzine troppo spesse altrimenti assorbono troppo calore, a meno che non siano pre-riscaldate.
- Utilizzare tazzine preventivamente riscaldate risciacquandole con dell’acqua calda.

NOTA 4: In qualsiasi momento é possibile interrompere l’erogazione di caffè ripremendo l’icona selezionata precedentemente.

NOTA 5: Appena terminata l’erogazione, se si vuole aumentare la quantità di caffè nella tazza, tenere premuta l’icona precedentemente selezionata entro 3 secondi dal termine dell’erogazione).

NOTA 6: quando il display visualizza il messaggio: “RIEMPIRE SERBATOIO!” è necessario riempire il serbatoio dell’acqua altrimenti la macchina non eroga il caffè. (E’ normale che ci sia ancora un po’ di acqua nel serbatoio).

NOTA 7: la macchina dopo ogni 14 caffè singoli (o 7 doppi), visualizza il messaggio: “SVUOTARE CONTENITORE FONDI!”.

L’apparecchio segnala la necessità di svuotare il contenitore anche se non è pieno qualora siano trascorse 72 ore dalla prima erogazione eseguita (perchè il conteggio delle 72 ore sia eseguito correttamente, la macchina non deve essere mai spenta con l’interruttore generale in posizione 0). Per eseguire la pulizia aprire lo sportello di servizio sulla parte anteriore tirando l’erogatore (fig. 16), estrarre quindi la vaschetta raccogli-gocce (fig. 17) e pulirla.

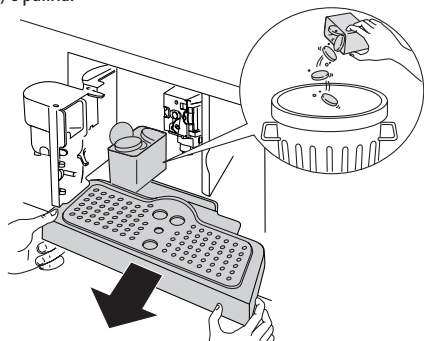

Nel momento in cui si effettua la pulizia, estrarre sempre completamente il vassoio raccogli-gocce.

Attenzione! quando si estrae la vaschetta raccogli-gocce è **OBBLIGATORIO** svuotare sempre il contenitore fondi caffè. Se questa operazione non è effettuata può succedere che la macchina si intasi.

NOTA 8: mentre la macchina sta erogando caffè, non si deve mai estrarre il serbatoio dell’acqua. Infatti se questo venisse estratto, la macchina poi non riesce più a fare il caffè e visualizza alcuni messaggi (vedi pag. 21).

MODIFICA DELLA QUANTITÀ DI CAFFÈ IN TAZZA



La macchina è preimpostata in fabbrica per erogare un caffè

normale. Per selezionare la quantità di caffè, premere ripetutamente l’icona  (B3) (fig. 11) fino a visualizzare sul display il messaggio relativo alla quantità di caffè desiderata:

Caffè Corrispondente	Quantità (ml)
ESPRESSO	≈30
CAFFÈ	≈110
CAFFÈ LUNGO	≈150

Personalizzazione della quantità di caffè

La macchina è preimpostata in fabbrica per erogare la quantità sopra descritta. Se si desidera modificare questa scelta, procedere come segue:

1. Posizionare una tazza sotto i beccucci dell’erogatore caffè (fig. 9).
2. Mantenere premuta l’icona  (B4) (fig. 12) fino a quando il display visualizza il messaggio “PROGRAMMARE QUANTITÀ” e la macchina inizia ad erogare il caffè; rilasciare quindi l’icona.
3. Appena il caffè in tazza raggiunge il livello desiderato, ripremere l’icona  (B4).

A questo punto la quantità è programmata secondo la nuova impostazione. Questa operazione consente di personalizzare tutte le tre lunghezze, espresso, caffè, caffè lungo.

REGOLAZIONE DEL MACINACAFFÈ

Il macinacaffè non deve essere regolato, perché è già stato preimpostato in fabbrica; tuttavia se l’erogazione dovesse risultare troppo veloce o troppo lenta (a gocce), è necessario effettuare una correzione con la manopola di regolazione del grado di macinatura (fig. 14).

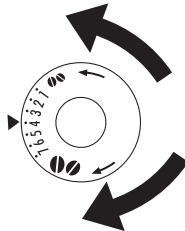

Attenzione! La manopola di regolazione deve essere ruotata solo mentre il macinacaffè è in funzione.



Per ottenere un’erogazione del caffè più lenta e migliorare l’aspetto della crema, girare di uno scatto in senso antiorario (=caffè macinato più fine).

Per ottenere un’erogazione del caffè più veloce (non a gocce), girare di uno scatto in senso orario (=caffè macinato più grosso).

PREPARAZIONE DEL CAFFÈ ESPRESSO CON IL CAFFÈ PRE-MACINATO (AL POSTO DEI CHICCHI)

- Premere l'icona  (B2) (fig. 8) e selezionare la funzione caffè pre-macinato.
 - Estrarre l'apparecchio tirandolo verso l'esterno; avendo cura di utilizzare le apposite maniglie (fig. 7).
 - Sollevare il coperchietto al centro, inserire nell'imbuto un misurino di caffè pre-macinato (fig. 19); spingere l'elettrodomestico verso l'interno e procedere poi come descritto nel cap. "Preparazione del caffè (utilizzando il caffè in chicchi)".
- NB: È possibile eseguire un solo caffè alla volta, premendo l'icona  (B4) (fig. 12).
- Se, dopo aver fatto funzionare la macchina utilizzando caffè pre-macinato, si vuole ritornare a fare caffè utilizzando i chicchi, è necessario disattivare la funzione caffè pre-macinato ripremendo l'icona  (B2) (fig. 8).

NOTA 1: Non introdurre mai il caffè pre-macinato a macchina spenta, per evitare che si disperda all'interno della macchina.



NOTA 2: Non inserire mai più di 1 misurino altrimenti la macchina poi non farà il caffè.

NOTA 3: Utilizzare solo il misurino dato in dotazione.

NOTA 4: Inserire nell'imbuto solo caffè pre-macinato per macchine da caffè espresso.



NOTA 5: Se versando più di un misurino di caffè pre-macinato l'imbuto si intasa, utilizzare un coltello per far scendere il caffè (fig. 21), quindi togliere e pulire l'infusore e la macchina come descritto nel cap. "Pulizia dell'infusore".

EROGAZIONE DI ACQUA CALDA

- Assicurarsi che l'erogatore acqua sia agganciato all'ugello (fig. 6).
- Posizionare sotto l'erogatore un contenitore.
- Premere l'icona  (B6) (fig. 20). La macchina visualizza il messaggio "ACQUA CALDA" e l'acqua calda esce dall'erogatore riempiendo il contenitore sottostante (Non erogare acqua calda per più di 2 minuti di seguito). Per interrompere, premere l'icona  (B6). La macchina interrompe l'erogazione una volta raggiunta la quantità pre-impostata.

MODIFICA DELLA QUANTITÀ DI ACQUA CALDA

La macchina è impostata in fabbrica per erogare circa 250 ml. Se si desidera modificare la quantità, procedere come segue:

1. Posizionare sotto l'erogatore un contenitore.
2. Mantenere premuta l'icona  (B6) fino a quando sul display appare il messaggio "ACQUA CALDA PROGRAMMA QUANTITÀ"; rilasciare quindi l'icona.
3. Quando l'acqua calda nella tazza raggiunge il livello desiderato, premere un'altra volta l'icona  (B6).

A questo punto la macchina è riprogrammata secondo la nuova quantità.

PREPARAZIONE DEL CAPPUCCINO

- Selezionare il gusto del caffè che si desidera utilizzare per preparare il cappuccino, premendo l'icona  (B2)
- Togliere il coperchio del contenitore latte.
- Riempire il contenitore con circa 100 ml. di latte per ogni cappuccino che si vuole preparare (fig. 23), non superando il livello MAX (corrispondente a 750ml ca.) impresso sul contenitore. Utilizzare preferibilmente latte totalmente scremato oppure parzialmente scremato a temperatura di frigorifero (circa 5°C).
- Fare attenzione che il tubo di pescaggio sia ben inserito nel gommino (fig. 24), quindi rimettere il coperchio al contenitore latte.
- Posizionare il cursore montalatte tra le scritte CAPPUCCINO e CAFFÈ LATTE stampigliate sul coperchio del contenitore latte. È possibile regolare la qualità della schiuma: spostando leggermente il regolatore verso la scritta caffè latte si ottiene una schiuma più compatta. Spostando invece verso la scritta cappuccino si ottiene una schiuma meno densa.

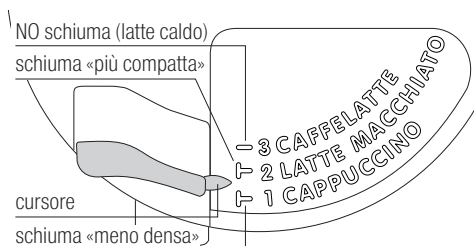

- Togliere l'erogatore acqua calda (fig. 6) ed agganciare il contenitore del latte all'ugello (fig. 25).
- Spostare il tubo erogazione latte come indicato in fig. 26 e posizionare la tazza sufficientemente grande sotto le fuoriuscite dell'erogatore caffè e sotto il tubo erogazione latte.
- Premere l'icona  (B8). La macchina visualizza il messaggio: "CAPPUCCINO" e dopo qualche secondo, il latte schiumato fuoriesce dal tubo erogazione latte e riempie la tazza sottostante. (La fuoriuscita del latte si interrompe automaticamente).
- La macchina eroga il caffè.
- Il cappuccino è ora pronto: zuccherare a piacere, e se si desidera, cospargere la schiuma con un po' di cacao in polvere.

NOTA 1: Durante la preparazione del cappuccino è possibile interrompere la fuoriuscita del latte schiumato oppure del caffè, premendo l'icona  (B8).

NOTA 2: Se, durante l'erogazione del latte schiumato, il conte-



nitore si svuota del tutto, sganciarlo e aggiungerci del latte. Poi ri-agganciarlo e premere l'icona  (B8) per richiedere nuovamente un cappuccino.

NOTA 3: Per garantire la completa pulizia e igiene del montalatte, una volta ultimati i cappuccini, procedere alla pulizia dei condotti interni del coperchio contenitore latte. Sul display lampeggia il messaggio "PREMERE TASTO CLEAN!":

- Mettere un recipiente sotto il tubo erogazione latte (fig. 26).
- Premere e tenere premuto il pulsante clean (C3) posto sul coperchio stesso, per almeno 5 secondi, (fig. 26), per avviare la funzione di pulizia. La macchina visualizza il messaggio "PULIZIA IN CORSO" con sotto la barra progressiva. Si consiglia di non rilasciare il pulsante CLEAN finché la barra non è completa e non è quindi terminata l'intera fase di pulizia. Rilasciando il pulsante CLEAN la funzione si interrompe. Una volta ultimata la pulizia, sganciare il contenitore latte e riporlo in frigo. Non è consigliabile lasciare il latte fuori dal frigorifero per più di 15 minuti.

NOTA 4: Se si desidera modificare le quantità di caffè o di latte schiumato che la macchina eroga automaticamente nella tazza, procedere come descritto nel capitolo "Modifica della quantità di latte e di caffè per il cappuccino".

PREPARAZIONE LATTE SCHIUMATO/LATTE CALDO



- Preparare la macchina come indicato per il cappuccino.
- Riempire il contenitore con circa 100 ml. di latte per ogni latte schiumato o con circa 300 ml. di latte per ogni latte caldo che si vuole preparare (fig. 23).
- Prima di agganciare il contenitore del latte all'ugello, posizionare il cursore montalatte tra le scritte CAPPUCCINO e CAFFÈ LATTE stampigliate sul coperchio del contenitore latte.
- Se la schiuma non è soddisfacente spostare leggermente il cursore fino ad ottenere il tipo di schiuma desiderato. Selezionare la funzione latte schiumato premendo 2 volte una delle icone  (B8),  (B9) (fig. 18). Selezionare la funzione latte caldo premendo 2 volte l'icona  (B10) (fig. 32).

La quantità di latte schiumato erogata è uguale a quella della bevanda selezionata (cappuccino: schiuma "meno densa", latte macchiato: schiuma "più compatta" o caffè latte: no schiuma). Non è possibile quindi programmare direttamente la quantità di latte schiumato.

MODIFICA DELLA QUANTITÀ DI LATTE E DI CAFFÈ PER IL CAPPUCCINO



La macchina è stata preimpostata in fabbrica per erogare delle quantità standard di caffè o latte. Se si desidera modificare que-

ste quantità, procedere nel seguente modo:

1. Preparare la macchina come indicato per il cappuccino.
2. Posizionare una tazza sotto i beccucci dell'erogatore caffè e sotto il tubo erogazione latte.
3. Mantenere premuta l'icona  (B8) fino a quando sul display compare la scritta "LATTE PER CAPPUCCINO PROGRAMMA QUANTITÀ".
4. Rilasciare l'icona. La macchina inizia ad erogare il latte.
5. Appena si raggiunge la quantità desiderata di latte in tazza, ripremere l'icona  (B8).
6. Dopo alcuni secondi, la macchina inizia ad erogare il caffè nella tazza e sul display appare il messaggio "CAFFÈ PER CAPPUCCINO PROGRAMMA QUANTITÀ".
7. Appena il caffè in tazza raggiunge la quantità desiderata, ripremere l'icona  (B8). L'erogazione di caffè si interrompe.



A questo punto la macchina è riprogrammata secondo le nuove quantità di latte e di caffè.

PREPARAZIONE DEL LATTE MACCHIATO O DEL CAFFÈ LATTE

- Preparare la macchina come indicato per il cappuccino.
- Riempire il contenitore con circa 100 ml. di latte per ogni latte schiumato o con circa 300 ml. di latte per ogni latte caldo che si vuole preparare (fig. 23).
- Prima di agganciare il contenitore del latte all'ugello, posizionare il cursore montalatte tra le scritte CAPPUCCINO e CAFFÈ LATTE stampigliate sul coperchio del contenitore latte. Se la schiuma non è soddisfacente spostare leggermente il cursore fino ad ottenere il tipo di schiuma desiderato.
- Premere l'icona  (B9) per erogare un latte macchiato.
oppure
- Premere l'icona  (B10) per erogare un caffèlatte e dopo qualche secondo, il latte schiumato fuoriesce dal tubo erogazione latte e riempie la tazza sottostante. (La fuoriuscita del latte si interrompe automaticamente). Terminata l'erogazione del latte la macchina prepara il caffè.

MODIFICA DELLA QUANTITÀ DI CAFFÈ E DI LATTE PER IL LATTE MACCHIATO / CAFFÈ LATTE

La macchina è stata pre-impostata in fabbrica per erogare automaticamente delle quantità di caffè o latte standard. Se si desidera modificare queste quantità, procedere nel seguente modo:

1. Preparare la macchina come indicato per il latte macchiato o caffè latte.
2. Posizionare una tazza grande sotto i beccucci dell'erogatore caffè e sotto il tubo erogazione latte.
3. Premere l'icona relativo alla preparazione che si desidera modificare; latte macchiato  (B9) o caffè latte  (B10)

per almeno 8 secondi fino a quando la macchina visualizza il messaggio "LATTE PER MACCHIATO PROGRAMMA QUANTITÀ" oppure "LATTE PER CAFFÈ LATTE PROGRAMMA QUANTITÀ".

4. Dopodiché rilasciare l'icona. La macchina inizia ad erogare il latte.
5. Appena si raggiunge la quantità di latte desiderata, per memorizzarla ripremere l'icona selezionata precedentemente e l'erogazione di latte si interrompe.
6. Dopo alcuni secondi, la macchina eroga il caffè nella tazza e visualizza il messaggio: "CAFFÈ PER MACCHIATO PROGRAMMA QUANTITÀ" oppure "CAFFÈ PER CAFFÈ LATTE PROGRAMMA QUANTITÀ".
7. Appena si raggiunge la quantità di caffè desiderata, per memorizzarla ripremere l'icona selezionata precedentemente e l'erogazione di caffè si interrompe e conferma la memorizzazione dei nuovi parametri.

PULIZIA

Pulizia della macchina

Per la pulizia della macchina non usare solventi o detergenti abrasivi. È sufficiente un panno umido e morbido. Tutti i componenti della macchina non devono essere MAI lavati in lavastoviglie. Le seguenti parti della macchina devono essere pulite periodicamente:

- Contenitore dei fondi di caffè (A4).
- Vaschetta raccogli gocce (A14).
- Serbatoio dell'acqua (A12).
- Beccucci dell'erogatore caffè (A13).
- Imbuto per introduzione del caffè pre-macinato (A21).
- L'interno della macchina, accessibile dopo aver aperto lo sportello di servizio (A2).
- L'infusore (A5).

Pulizia del contenitore dei fondi di caffè

Quando sul display compare la scritta "SVUOTARE CONTENITORE FONDI!", è necessario svuotarlo e pulirlo. Per eseguire la pulizia:

- aprire lo sportello di servizio sulla parte anteriore (fig. 16), estrarre quindi la vaschetta raccogli gocce (fig. 17), e pulirla.
- Pulire accuratamente il contenitore dei fondi.



Attenzione! quando si estrae la vaschetta raccogli gocce è obbligatorio svuotare sempre il contenitore fondi caffè.

Pulizia della vaschetta raccogli gocce



Attenzione! Se la vaschetta raccogli gocce non viene svuotata, l'acqua può traboccare. Questo può danneggiare la macchina.

La vaschetta raccogli gocce è provvista di un indicatore galleg-

giante (di colore rosso) del livello dell'acqua contenuta (fig. 28). Prima che questo indicatore cominci a sporgere dal vassoio poggiatezze, è necessario svuotare la vaschetta e pulirlo.

Per rimuovere la vaschetta:

1. Aprire lo sportello di servizio (fig. 16).
2. Estrarre la vaschetta raccogli gocce ed il contenitore dei fondi di caffè (fig. 17).
3. Pulire la vaschetta raccogli gocce ed il contenitore fondi (A4).
4. Reinscrivere la vaschetta con il contenitore dei fondi di caffè (A4).
5. Chiudere lo sportello di servizio.

Pulizia del serbatoio acqua

1. Pulire periodicamente (circa una volta al mese) il serbatoio acqua (A12) con un panno umido e un po' di detersivo delicato.
2. Rimuovere accuratamente i residui di detersivo.

Pulizia dei beccucci erogatore

1. Pulire i beccucci periodicamente, servendosi di una spugna (fig. 29).
2. Controllare periodicamente che i fori dell'erogatore caffè non siano otturati. Se necessario, rimuovere i depositi di caffè con uno stuzzicadenti (fig. 27).

Pulizia dell'imbuto per l'introduzione del caffè pre-macinato

Controllare periodicamente (circa una volta al mese) che l'imbuto per l'introduzione del caffè pre-macinato non sia otturato (fig. 21).



Pericolo! Prima di eseguire qualsiasi operazione di pulizia, la macchina deve essere spenta premendo l'interruttore generale (A23) e scollegata dalla rete elettrica.

Non immergere mai la macchina nell'acqua.

Pulizia dell'interno della macchina

1. Controllare periodicamente (circa una volta alla settimana) che l'interno della macchina non sia sporco. Se necessario, rimuovere i depositi di caffè con una spugna.
2. Aspirare i residui con un aspirapolvere (fig. 30).

Pulizia dell'infusore

L'infusore dev'essere pulito almeno una volta al mese.



Attenzione! L'infusore (A5) non può essere estratto quando la macchina è accesa. Non tentare di togliere l'infusore con forza.

1. Assicurarsi che la macchina abbia eseguito correttamente lo spegnimento (vedi "Spegnimento").
2. Aprire lo sportello di servizio (fig. 16).
3. Estrarre la vaschetta raccogli gocce ed il contenitore dei fondi (fig. 17).
4. Premere verso l'interno i due tasti di sgancio gialli e contemporaneamente estrarre l'infusore verso l'esterno (fig. 31).

! **Attenzione!** Pulire l'infusore senza usare detersivi perché l'interno del pistone è trattato con un lubrificante che verrebbe asportato dal detersivo.

5. Immergere per circa 5 minuti l'infusore in acqua e poi risciacquarlo.
6. Dopo la pulizia, reinserire l'infusore (A5) infilandolo nel supporto e sul perno in basso;

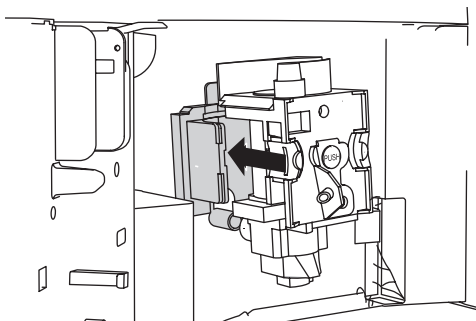

quindi premere sulla scritta PUSH fino a sentire il clic di aggancio.

i **Nota Bene:** Se l'infusore è difficile da inserire, è necessario (prima dell'inserimento) portarlo alla giusta dimensione premendolo con forza contemporaneamente dalla parte inferiore e superiore come indicato in figura.

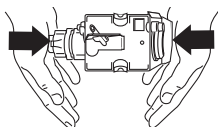

7. Una volta inserito, assicurarsi che i due tasti di sgancio gialli siano scattati verso l'esterno.

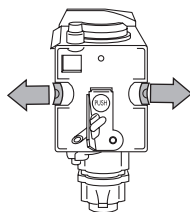

8. Reinsерire la vaschetta raccogli gocce con il contenitore fondi.
9. Chiudere lo sportello di servizio.

Pulizia del contenitore latte

! **Attenzione!** Pulire sempre i condotti interni del contenitore latte (C) dopo aver preparato il latte. Se il contenitore contiene ancora del latte, non lasciarlo a lungo fuori dal frigorifero. Pulire il contenitore dopo ogni preparazione del latte come descritto alla nota 3 del cap. "Preparazione del Cappuccino". È possibile lavare in lavastoviglie tutti i componenti, posizionandoli però sul cestello superiore della lavastoviglie.

1. Ruotare il coperchio del contenitore latte in senso orario e sfilarlo.
2. Sfilare il tubo erogazione e il tubo di pescaggio.

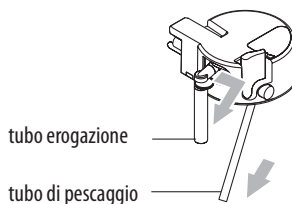

3. Sfilare il cursore tirandolo verso l'esterno.
4. Lavare accuratamente tutti i componenti con acqua calda e detersivo delicato. Prestare una particolare attenzione che all'interno dei fori e sul canalino situato sulla punta sottile del cursore non rimangano residui di latte.
5. Verificare anche che il tubo pescaggio e il tubo erogazione non siano otturati da residui di latte.
6. Rimontare il cursore, il tubo erogazione e il tubo pescaggio latte.
7. Riapplicare il coperchio del contenitore latte.

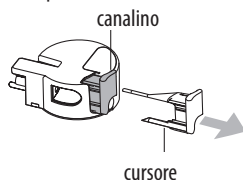

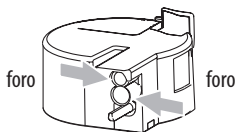





IMPOSTAZIONE DEL MENU'

Si accede al menù programmazione premendo l'icona  (B7) (fig. 15); le voci selezionabili dal menù sono: Risciacquo, Imposta lingua, Risparmio energetico, Regola ora, Autoaccensione, Autospegnimento, Imposta temperatura, Durezza acqua, Contrasto, Statistica, Valori di fabbrica, Decalcificazione.





Risciacquo



Questa funzione serve per ottenere un caffè più caldo. Operare come segue:

- Se, appena accesa la macchina, si richiede una tazza piccola di caffè (inferiore a 60 ml), usare l'acqua calda del risciacquo per pre-riscaldare la tazza.
- Se invece dall'ultimo caffè fatto, sono trascorsi più di 2/3 minuti, prima di richiedere un altro caffè è necessario pre-riscaldare l'infusore premendo prima l'icona  (B7) per entrare nel menù e poi le icone  e  (B5 e B6) fino a selezionare la funzione "RISCIACQUO". Premere l'icona  (B4). Il display visualizza "RISCIACQUO PREMERE ✓".
Premere ancora l'icona  (B4). Lasciare poi defluire l'acqua nella vaschetta raccogliogocce sottostante, oppure utilizzare questa acqua per riempire (e poi svuotare) la tazzina che si utilizzerà poi per il caffè in modo da pre-riscaldarla.

Imposta lingua

Se si desidera modificare la lingua del display, procedere come segue:

1. Premere l'icona  (B7) per entrare nel menù programmazione;
2. Premere le icone  e  (B5 e B6) finché appare sul display la scritta "IMPOSTA LINGUA";
3. Premere l'icona  (B4);
4. Premere le icone  e  (B5 e B6) finché la lingua desiderata è visualizzata sul display;
5. Premere l'icona  (B4) per confermare;
6. Premere quindi l'icona  (B7) per uscire dal menù.

In alternativa tenere premuta l'icona  (B7) per 10 secondi. Le lingue cominceranno a scorrere. Tenere premuta l'icona  (B4) per 5 secondi per confermare.

Risparmio energetico

Con questa funzione è possibile attivare o disattivare la modalità di risparmio energetico. Quando la funzione è attiva, garantisce

un minor consumo energetico, in accordo con le normative europee vigenti. Per attivare o disattivare la funzione, procedere come segue:

1. Premere l'icona  (B7) per entrare nel menù programmazione;
2. Premere le icone  e  (B5 e B6) finché appare sul display la scritta "RISPARMIO ENERGETICO";
3. Premere l'icona  (B4); sul display compare la scritta "DISATTIVA?" (o "ATTIVA?" se la funzione è già stata disattivata);
4. Premere l'icona  (B4) per disattivare o attivare la funzione o premere l'icona  (B7) per uscire dal menù.













Nota Bene:

- In modalità di "RISPARMIO ENERGETICO ATTIVATO" all'erogazione della bevanda richiesta la macchina potrebbe richiedere alcuni secondi di attesa: questa attesa è segnalata dal messaggio "PREPARAZIONE IN CORSO".

Regola ora

Se si desidera regolare l'ora sul display, procedere come segue:

1. Premere l'icona  (B7) per entrare nel menù programmazione;
2. Premere le icone  e  (B5 e B6) finché appare sul display la scritta "REGOLA ORA";
3. Premere l'icona  (B4): sul display lampeggiano le ore;
4. Premere le icone  e  (B5 e B6) per modificare le ore;
5. Premere l'icona  (B4) per confermare: sul display lampeggiano i minuti;
6. Premere le icone  e  (B5 e B6) per modificare i minuti;
7. Premere l'icona  (B4) per confermare;
8. Premere quindi l'icona  (B7) per uscire dal menù programmazione.

Autoaccensione



E' possibile impostare l'ora di autoaccensione in modo da trovare l'apparecchio pronto all'uso all'ora desiderata (per esempio al mattino) e poter subito fare il caffè.











Nota Bene:







Perché questa funzione si attivi, è **necessario che l'ora sia impostata correttamente.**

Per attivare l'autoaccensione, procedere come segue:

1. Premere l'icona  (B7) per entrare nel menù programmazione;
2. Premere le icone  e  (B5 e B6) finché appare sul display la scritta "AUTOACCENSIONE";









3. Premere l'icona  (B4): sul display compare la scritta "ATTIVA?";
4. Premere l'icona  (B4): sul display lampeggiano le ore;
5. Premere le icone  e  (B5 e B6) per scegliere le ore;
6. Premere l'icona  (B4) per confermare: sul display lampeggiano i minuti;
7. Premere le icone  e  (B5 e B6) per modificare i minuti;
8. Premere l'icona  (B4) per confermare: sul display, sotto la voce "AUTOACCESIONE", compare la scritta "ATTIVATA".
9. Premere quindi l'icona  (B7) per uscire dal menù.

Per disattivare la funzione:

1. Premere l'icona  (B7) per entrare nel menù programmazione;
2. Premere le icone  e  (B5 e B6) affinché appare sul display la scritta "AUTOACCENSIONE";
3. Premere l'icona  (B4): sul display compare la scritta "DISATTIVA?";
4. Premere l'icona  (B4) per confermare; compare la scritta "DISATTIVATA".
5. Premere quindi l'icona  (B7) per uscire dal menù.

Autospegnimento (Stand by)





La macchina è preimpostata per eseguire l'autospegnimento dopo 30 minuti di inutilizzo. È possibile modificare quest'intervallo di tempo per fare in modo che l'apparecchio si spenga dopo 15 o 30 minuti oppure dopo 1, 2 o 3 ore. Per riprogrammare l'autospegnimento, procedere come segue:





1. Premere l'icona  (B7) per entrare nel menù programmazione;
2. Premere le icone  e  (B5 e B6) affinché appare sul display la scritta "AUTOSPEGNIMENTO";
3. Premere l'icona  (B4);
4. Premere le icone  e  (B5 e B6) affinché compare la selezione desiderata (15 o 30 minuti, oppure dopo 1, 2 o 3 ore);
5. Premere l'icona  (B4) per confermare;
6. Premere quindi l'icona  (B7) per uscire dal menù.

L'autospegnimento è così riprogrammato.

Imposta temperatura







Se si desidera modificare la temperatura dell'acqua con cui viene erogato il caffè, procedere come segue:

1. Premere l'icona  (B7) per entrare nel menù programmazione;
2. Premere le icone  e  (B5 e B6) affinché appare sul display la scritta "IMPOSTA TEMPERATURA";
3. Premere l'icona  (B4);

4. Premere le icone  e  (B5 e B6) affinché la selezione della temperatura desiderata è visualizzata sul display (I = bassa; IIII = alta);
5. Premere l'icona  (B4) per confermare;
6. Premere quindi l'icona  (B7) per uscire dal menù.







Durezza acqua

Volendo è possibile allungare questo periodo di funzionamento e quindi rendere meno frequente l'operazione di decalcificazione programmando la macchina in base al reale contenuto di calcare presente nell'acqua utilizzata. Procedere nel seguente modo:

- Dopo aver tolto dalla propria confezione, la striscia reattiva "Total hardness test" (allegata a pag. 2), immergerla completamente nell'acqua per qualche secondo. Poi estrarla e attendere 30 secondi circa (fino a quando cambia colore e si formano dei quadratini rossi).
- Accendere la macchina premendo il tasto accensione/stand-by (A7).
- Premere l'icona  (B7) per entrare nel menù e poi premere le icone  e  (B5 e B6) affinché la macchina visualizza il messaggio "DUREZZA ACQUA".
- Premere l'icona  (B4).
- Premere le icone  e  (B5 e B6) fino a selezionare il numero corrispondente a quanti sono i quadratini rossi che si sono formati sulla striscia reattiva (esempio, se sulla striscia reattiva si sono formati 3 quadratini rossi è necessario selezionare III).
- Premere l'icona  (B4) per confermare il dato. Ora la macchina è programmata per dare l'avviso di eseguire la decalcificazione quando è effettivamente necessaria.







Contrasto

Se si desidera aumentare o diminuire il contrasto del display, procedere come segue:

- Premere l'icona  (B7) per entrare nel menù e poi premere le icone  e  (B5 e B6) affinché la macchina visualizza il messaggio "CONTRASTO".
- Premere l'icona  (B4).
- Premere le icone  e  (B5 e B6) affinché il livello di contrasto desiderato è visualizzato sul display: (I = basso; IIIII = alto)
- Premere l'icona  (B4) per confermare.
- Premere una volta l'icona  (B7) per uscire da questa funzione, oppure premere due volte l'icona  (B7) per uscire dal menù.





Statistica

Con questa funzione si visualizzano i dati statistici della macchina. Per visualizzarli, procedere come segue:

1. Premere l'icona  (B7) per entrare nel menù programmazione;
2. Premere le icone  e  (B5 e B6) finché appare sul display la scritta "STATISTICA";
3. Premere l'icona  (B4);
4. Premendo le icone  e  (B5 e B6), è possibile verificare:
 - quanti caffè sono stati erogati;
 - quante bevande latte sono state erogate;
 - quante decalcificazioni sono state effettuate;
 - quanti litri d'acqua sono stati complessivamente erogati;
5. Premere quindi 2 volte l'icona  (B7) per uscire dal menù.

Valori di fabbrica (reset)

Con questa funzione si ripristinano tutti i settaggi del menù e tutte le programmazioni delle quantità ritornando ai valori di fabbrica (tranne la lingua, che rimane quella già impostata). Per ripristinare i valori di fabbrica, procedere come segue:

1. Premere l'icona  (B7) per entrare nel menù;
2. Premere le icone  e  (B5 e B6) finché appare sul display la scritta "VALORI DI FABBRICA";
3. Premere l'icona  (B4);
4. Il display visualizza la scritta "CONFERMA?";
5. Premere l'icona  (B4) per confermare e uscire.

Decalcificazione

Decalcificare la macchina quando sul display appare (lampeggiante) il messaggio "DECALCIFICARE".





Attenzione!

Il decalcificante contiene acidi che possono irritare la pelle e gli occhi. E' assolutamente necessario osservare le avvertenze di sicurezza del produttore, riportate sul contenitore del decalcificante, e le avvertenze relative alla condotta da adottare in caso di contatto con la pelle, gli occhi.



Nota Bene:

Utilizzare esclusivamente decalcificante consigliato dal costruttore. Non utilizzare assolutamente decalcificanti a base solfaminica o acetica, in tal caso la garanzia non è valida. Inoltre la garanzia non è valida se la decalcificazione non è regolarmente eseguita.





1. Accendere la macchina.
2. Entrare nel menù programmazione premendo l'icona  (B7). Premere le icone  e  (B5 e B6) finché appare sul display la scritta "DECALCIFICAZIONE";

3. Premere l'icona  (B4) e sul display appare la scritta "CONFERMA?".
4. Prima di confermare svuotare completamente il serbatoio acqua (A12). Versare nel serbatoio acqua il decalcificante diluito con acqua (rispettando le proporzioni indicate sulla confezione di decalcificante) e reinsertirlo.



Pericolo Scottature!

Dall'erogatore acqua calda e dall'erogatore di caffè fuoriesce acqua calda contenente acidi. Prestare attenzione di non venire in contatto con spruzzi d'acqua.

5. Posizionare sotto l'erogatore acqua calda e l'erogatore caffè un contenitore vuoto avente capacità minima pari 1,5L.
 6. Confermare premendo l'icona  (B4). Sul display appare la scritta "INSERIRE DECALCIFICANTE, PREMERE ✓"
 7. Una volta confermato con  , sul display appare il messaggio "DECALCIFIC. IN CORSO". Il programma di decalcificazione si avvia ed il liquido decalcificante esce una prima parte dall'erogatore caffè ed una seconda parte dall'erogatore acqua. Il programma di decalcificazione esegue automaticamente tutta una serie di risciacqui ad intervalli, per rimuovere i residui di calcare dall'interno della macchina da caffè.
- Dopo circa 30 minuti, sul display appare il messaggio "RISCIACQUO RIEMPIRE SERBATOIO".
8. L'apparecchio adesso è pronto per un processo di risciacquo con acqua fresca. Estrarre il serbatoio acqua, svuotarlo, sciacquarlo con acqua corrente, riempirlo con acqua pulita e reinsertirlo: il display visualizza "RISCIACQUO PREMERE ✓".
 9. Svuotare il contenitore utilizzato per raccogliere la soluzione decalcificante e riposizionarlo sotto l'erogatore caffè.
 10. Premere l'icona  (B4) per iniziare il primo risciacquo. L'acqua calda esce dall'erogatore caffè e sul display appare il messaggio "RISCIACQUO ATTENDERE PREGO". Terminato il primo risciacquo, sul display appare il messaggio "RISCIACQUO RIEMPIRE SERBATOIO". Riempire nuovamente il serbatoio e premere l'icona  (B4). Questa volta mettere il recipiente sotto l'erogatore acqua calda.
 11. Quando il serbatoio acqua è completamente svuotato, sul display appare il messaggio "RISCIACQUO COMPLETO PREMERE ✓".
 12. Premere l'icona  (B4): l'apparecchio si spegne automaticamente.



Nota Bene: Se il ciclo di decalcificazione non dovesse terminare correttamente (es. mancanza erogazione energia elettrica), eseguire nuovamente il ciclo dall'inizio.

SPENNIMENTO DELL'APPARECCHIO

Ogni volta che si spegne l'apparecchio, viene eseguito un risciacquo automatico, che non può essere interrotto.



Pericolo Scottature! Durante il risciacquo, dai beccucci dell'erogatore del caffè fuoriesce un po' di acqua calda. Prestare attenzione di non venire in contatto con spruzzi d'acqua. Per spegnere l'apparecchio, premere il tasto accensione/stand-by (A7). L'apparecchio esegue il risciacquo e poi si spegne.



Nota Bene: Se l'apparecchio non viene utilizzato per periodi prolungati, premere anche l'interruttore generale ON/OFF (A23), posto sul retro dell'apparecchio, in posizione 0.

DATI TECNICI

Tensione: 220-240 V ~ 50/60 Hz max. 10A

Potenza assorbita: 1350W

Pressione: 15 bar

Capacità serbatoio acqua: 1,8 litri

Dimensioni LxHxP: 594x454x412 mm

594x378x412 mm

544x375x412 mm

Peso: 26 kg





L'apparecchio è conforme alle seguenti direttive CE:

- Direttiva Bassa Tensione 2006/95/CE e successivi emendamenti.
- Direttiva EMC 2004/108/CE e successivi emendamenti.
- Regolamento Europeo Stand-by 1275/2008

I materiali e gli oggetti destinati al contatto con prodotti alimentari sono conformi alle prescrizioni del regolamento Europeo (CE) N°1935/2004.

MESSAGGI VISUALIZZATI SUL DISPLAY

MESSAGGIO VISUALIZZATO	POSSIBILE CAUSA	RIMEDIO
RIEMPIRE SERBATOIO!	Il serbatoio dell'acqua è vuoto oppure è male inserito.	Riempire il serbatoio dell'acqua e/o inserirlo correttamente, premendolo a fondo.
MACINATO TROPPO FINE REGOLARE MACININO! (alternato) PREMERE ✓	La macinatura è troppo fine e quindi il caffè fuoriesce troppo lentamente.	Ruotare la manopola di regolazione macinatura di uno scatto verso il numero 7.
MACINATO TROPPO FINE REGOLARE MACININO! (alternato) PREMERE ✓ (e successivamente) RIEMPIRE SERBATOIO!	Il serbatoio è stato disinserto durante l'erogazione. C'è dell'aria nel circuito idraulico.	Inserire il serbatoio e premere l'icona  (B4). Il display visualizza "ACQUA CALDA PREMERE ✓". Premere ancora l'icona  (B4). La macchina ritorna in modalità di pronta all'uso.
SVUOTARE CONTENITORE FONDI!	Il contenitore dei fondi (A4) di caffè è pieno o sono trascorsi più di tre giorni dall'ultima erogazione (tale operazione garantisce una corretta igiene della macchina).	Svuotare il contenitore dei fondi ed eseguire la pulizia, poi reinserirlo. Importante: quando si estrae la vaschetta raccogli-gocce è obbligatorio svuotare sempre il contenitore fondi caffè anche se è riempito poco. Se questa operazione non è effettuata può succedere che, quando si fanno i caffè successivi, il contenitore fondi si riempia più del previsto e che la macchina si intasi.
INSERIRE CONTENITORE FONDI!	Dopo la pulizia non è stato inserito il contenitore dei fondi.	Aprire lo sportello di servizio e inserire il contenitore dei fondi.
INTRODURRE CAFFÈ PRE-MACINATO!	È stata selezionata la funzione "caffè pre-macinato", ma non è stato versato il caffè pre-macinato nell'imbuto. L'imbuto (A21) è ostruito.	Estrarre la macchina ed introdurre il caffè pre-macinato nell'imbuto. Svuotare l'imbuto con l'aiuto di un coltello come descritto nel paragrafo "pulizia dell'imbuto per l'introduzione del caffè pre-macinato".
DECALCIFICARE! (alternato) CAFFÈ NORMALE	Indica che è necessario decalcificare la macchina.	E' necessario eseguire al più presto il programma di decalcificazione descritto nel cap. "Decalcificazione".
RIDURRE DOSE CAFFÈ!	È stato utilizzato troppo caffè.	Selezionare un gusto più leggero oppure ridurre la quantità di caffè pre-macinato e poi richiedere nuovamente l'erogazione di caffè.
RIEMPIRE CONTENITORE CHICCHI!	I chicchi di caffè sono finiti.	Riempire il contenitore chicchi.
INSERIRE GRUPPO INFUSORE!	Dopo la pulizia non è stato reinserito l'infusore.	Inserire l'infusore come descritto nel cap. "Pulizia dell'infusore".
CHIUDERE SPORTELLO!	Lo sportello di servizio è aperto.	Chiudere lo sportello di servizio.
ALLARME GENERICO!	L'interno della macchina è molto sporco.	Pulire accuratamente la macchina come descritto nel par. "pulizia e manutenzione". Se dopo la pulizia, la macchina visualizza ancora il messaggio, rivolgersi ad un centro di assistenza.
CIRCUITO VUOTO RIEMPIRE CIRCUITO (alternato) ACQUA CALDA PREMERE ✓	Il circuito idraulico è vuoto	Premere l'icona  (B4) e far defluire l'acqua dall'erogatore (A10) finché l'erogazione è regolare

RISOLUZIONE DEI PROBLEMI

In basso sono elencati alcuni possibili malfunzionamenti. Se il

problema non può essere risolto nel modo descritto, si deve contattare l'Assistenza Tecnica.

PROBLEMA	POSSIBILE CAUSA	RIMEDIO
Il caffè non è caldo	Le tazze non sono state pre-riscaldate. L'infusore si è raffreddato perché sono trascorsi 2/3 minuti dall'ultimo caffè. La temperatura impostata non è sufficiente.	Riscaldare le tazze risciacquandole con dell'acqua calda. Prima di fare il caffè riscaldare l'infusore selezionando la funzione RISCIAQUO all'interno del menù. Modificare la temperatura impostata (vedi paragrafo "Modifica della temperatura del caffè").
Il caffè ha poca crema	Il caffè è macinato troppo grosso. La miscela del caffè non è adatta.	Ruotare la manopola di regolazione macinatura di uno scatto verso il numero 1 in senso antiorario mentre il macinacaffè è in funzione (fig. 14). Utilizzare una miscela di caffè per macchine da caffè espresso.
Il caffè fuoriesce troppo lentamente oppure a gocce	Il caffè è macinato troppo fine.	Ruotare la manopola di regolazione macinatura di uno scatto verso il numero 7 in senso orario, mentre il macinacaffè è in funzione (fig. 14). Procedere uno scatto alla volta fino ad ottenere un'erogazione soddisfacente. L'effetto è visibile solo dopo l'erogazione di 2 caffè.
Il caffè fuoriesce troppo velocemente	Il caffè è macinato troppo grosso.	Ruotare la manopola di regolazione macinatura di uno scatto verso il numero 1 in senso antiorario mentre il macinacaffè è in funzione (fig. 14). Attenzione a non ruotare troppo la manopola di regolazione macinatura altrimenti, quando si richiedono due caffè, l'erogazione può avvenire a gocce. L'effetto è visibile solo dopo l'erogazione di 2 caffè.
Il caffè non esce da uno oppure entrambi i beccucci dell'erogatore	I beccucci sono otturati.	Pulire i beccucci con uno stuzzicadenti (fig. 27).
Il caffè non esce dai beccucci dell'erogatore, ma lungo lo sportello di servizio (A2).	I fori dei beccucci sono otturati da polvere di caffè secca. Il convogliatore caffè (A3) all'interno dello sportello di servizio si è bloccato.	Pulire i beccucci con uno stuzzicadenti, una spugna o uno spazzolino da cucina con setole dure (fig. 27-29). Pulire accuratamente il convogliatore caffè (A3), soprattutto in prossimità delle cerniere.
Dall'erogatore non fuoriesce caffè ma acqua.	Il caffè macinato è rimasto bloccato nell'imbuto (A21)	Pulire l'imbuto (A21) con una forchetta di legno o plastica, pulire l'interno della macchina.
Il latte non esce dal tubo erogazione (C5).	Il tubo di pescaggio non è stato inserito oppure è inserito male.	Inserire bene il tubo di pescaggio (C4) nel gommino del coperchio del contenitore latte (fig. 24).
Il latte è schiumato poco	Il coperchio del contenitore latte è sporco. Il cursore latte è mal posizionato.	Pulire il coperchio del latte come descritto nel par. "Pulizia del contenitore latte". Regolare secondo le indicazioni del paragrafo "Preparazione cappuccino".

PROBLEMA	POSSIBILE CAUSA	RIMEDIO
Il latte ha bolle grandi oppure esce a spruzzi dal tubo erogazione latte	Il latte non è sufficientemente freddo o non è parzialmente scremato. Il cursore montalatte è mal regolato. Il coperchio del contenitore latte è sporco.	Utilizzare preferibilmente latte totalmente scremato, oppure parzialmente scremato, a temperatura di frigorifero (circa 5°C). Se il risultato non è ancora quello desiderato, provare a cambiare marca di latte. Spostare leggermente il cursore verso la scritta "CAFFÈ LATTE" (vedi par. "Preparazione del cappuccino"). Pulire il coperchio del latte come descritto nel paragrafo "Pulizia del contenitore latte".

SERVICE & SUPPORT

Le informazioni sulla garanzia V-ZUG sono riportate sul sito www.vzug.com → Assistenza → Informazioni sulla garanzia. Vi preghiamo di leggerle attentamente.

Registrate subito il vostro apparecchio V-ZUG online, seguendo il percorso www.vzug.com → Assistenza → Registrazione garanzia. In questo modo potrete beneficiare della migliore assistenza in caso di guasto già durante il periodo di garanzia dell'apparecchio. Per registrarsi sono necessari il numero di fabbricazione (FN) e la denominazione dell'apparecchio. Queste informazioni sono riportate sulla targhetta dei dati dell'apparecchio.

I dati del mio apparecchio:

FN: _____

Apparecchio: _____

Vi preghiamo di tenere sempre pronti questi dati dell'apparecchio quando contattate V-ZUG. Grazie.

Il suo ordine di riparazione

Alla pagina web www.vzug.com → Assistenza → Numero assistenza è disponibile il numero di telefono del servizio di assistenza V-ZUG più vicino.

Aspetti tecnici, accessori, proroga della garanzia

V-ZUG è a vostra disposizione per richieste generali di tipo amministrativo e tecnico, accetta i vostri ordini per accessori e ricambi o vi informa sui contratti di servizio avanzati.

Hartelijk dank dat u voor een van onze producten hebt gekozen. Uw toestel voldoet aan de hoogste eisen en de bediening is eenvoudig. Neemt u niettemin de tijd om deze bedieningshandleiding te lezen. Op die manier raakt u vertrouwd met uw toestel en kunt u het optimaal en zonder storingen gebruiken.

Volg de veiligheidsvoorschriften op.

Wijzigingen

Tekst, afbeeldingen en gegevens komen overeen met de technische conditie van het toestel ten tijde van het ter perse gaan van deze bedieningshandleiding. Wijzigingen in de zin van verdere ontwikkeling blijven voorbehouden.

Toepassingsgebied

De productfamilie (modelnummer) komt overeen met de eerste cijfers op het serviceplaatje. Deze bedieningshandleiding geldt voor:

Type	Productfamilie	Maatsysteem
CCSHSL	25001	55-381
CCSHSL60	25002	60-381
CCSXSL60	25003	60-450

NL

Variations depending on the model are noted in the text.

INHOUDSOPGAVE

INLEIDING.....	7	REINIGEN.....	17
Symbolen die in deze instructies worden gebruikt.....	7	De machine reinigen.....	17
Letters tussen haakjes.....	7	Het koffiedikbakje reinigen.....	17
Storingen zoeken en reparaties.....	7	Het lekbakje reinigen.....	17
VEILIGHEID.....	7	Het waterreservoir reinigen.....	18
Fundamentele veiligheidswaarschuwingen.....	7	De tuiten reinigen.....	18
Correct gebruik.....	8	De trechter voor voorgemalen koffie reinigen.....	18
Instructies.....	8	De binnenzijde van de koffiemachine reinigen.....	18
BESCHRIJVING.....	8	De zetgroep reinigen.....	18
Beschrijving van het apparaat.....	8	Het melkreservoir reinigen.....	18
Beschrijving van het bedieningspaneel.....	9	MENU-INSTELLINGEN.....	19
Beschrijving van melkreservoir en accessoires.....	9	Spoeling.....	19
VOORAFGAANDE CONTROLES.....	9	Taal instellen.....	19
Het apparaat controleren.....	9	Energie besparen.....	19
Het apparaat installeren.....	9	Tijd instellen.....	20
Het apparaat aansluiten.....	9	Automatische inschakeling.....	20
AFDANKEN.....	10	Automatische uitschakeling (stand-by).....	20
INBOUW-INSTALLATIE.....	10	Temperatuur instellen.....	20
HET APPARAAT VOOR DE EERSTE MAAL GEBRUIKEN.....	13	Hardheid water.....	21
INSCHAKELLEN EN OPWARMEN.....	13	Contrast.....	21
KOFFIE MAKEN MET KOFFIEBONEN.....	13	Statistiek.....	21
DE HOEVEELHEID KOFFIE IN DE KOP WIJZIGEN.....	14	Fabriekswaarden (terugzetten).....	21
Hoeveelheid programmeren.....	14	Ontkalken.....	21
DE KOFFIEMAALGRAAD AFSTELLEN.....	14	HET APPARAAT UITSCHAKELLEN.....	22
ESPRESSO MAKEN MET VOORGEMALEN KOFFIE (IN PLAATS VAN BONEN).....	15	TECHNISCHE GEGEVENS.....	22
HEET WATER LEVEREN.....	15	WEERGEGEVEN BERICHTEN.....	23
DE HOEVEELHEID HEET WATER WIJZIGEN.....	15	STORINGEN VERHELPEN.....	24
CAPPUCCINO MAKEN.....	15	SERVICE & SUPPORT.....	25
OPGESCHUIMDE/WARME MELK MAKEN.....	16		
DE HOEVEELHEID MELK EN KOFFIE VOOR CAPPUCCINO WIJZIGEN.....	16		
LATTE MACCHIATO OF CAFFE LATTE MAKEN.....	16		
DE HOEVEELHEID KOFFIE EN MELK VOOR LATTE MACCHIATO/CAFFE LATTE WIJZIGEN.....	17		

INLEIDING

Symbolen die in deze instructies worden gebruikt

Deze symbolen verwijzen naar belangrijke waarschuwingen.

Wanneer u de instructies niet in acht neemt, kan dat een elektrische schok, ernstig letsel, brandwonden, brand of schade aan het apparaat tot gevolg hebben.



Gevaar!

Wanneer u de waarschuwing niet in acht neemt, kan dat tot levensbedreigend letsel leiden als gevolg van een elektrische schok.



Belangrijk!

Wanneer u de waarschuwing niet in acht neemt, kan dat letsel of schade aan het apparaat tot gevolg hebben.



Gevaar voor brandwonden!

Wanneer u de waarschuwing niet in acht neemt, kan dat brandwonden of verbrandingen tot gevolg hebben.



Opmerking:

Dit symbool verwijst naar belangrijk advies of informatie voor de gebruiker.

Letters tussen haakjes

De letters tussen haakjes verwijzen naar de legenda in de Beschrijving van het Apparaat op pagina 3.

Storingen zoeken en reparaties

In geval van problemen dient u de informatie in de paragrafen 'Weergegeven berichten' en 'Storingen zoeken' te volgen.

Kunt u hiermee het probleem niet oplossen, neem dan contact op met de Klantenservice. Neem voor reparaties uitsluitend contact op met de Klantenservice.

VEILIGHEID

Fundamentele veiligheidswaarschuwingen

Het apparaat is niet bedoeld voor gebruik door personen (inclusief kinderen) met verminderde fysieke, zintuiglijke of mentale vermogens, of gebrek aan ervaring en kennis, tenzij dit gebeurt onder toezicht of na instructie over het gebruik van het apparaat door een persoon die verantwoordelijk is voor hun veiligheid.

Kinderen moeten onder zodanig toezicht

staan dat ze niet met het apparaat kunnen spelen.

Reiniging en onderhoud mogen niet zonder toezicht uitgevoerd worden door kinderen.

Dompel het apparaat nooit in water.

Dit apparaat is uitsluitend bedoeld voor huishoudelijk gebruik. Het is niet bedoeld om gebruikt te worden in: personeelskeukens in winkels, kantoren en andere werkomgevingen; boerderijen; door klanten in hotels, motels en andere residentiële omgevingen; pensions.

Als de stekker of de voedingskabel beschadigd is, mag deze alleen door de klantenservice vervangen worden om elk risico te vermijden.

ALLEEN VOOR EUROPESE MARKTEN:

Dit apparaat kan gebruikt worden door kinderen vanaf 8 jaar als zij onder toezicht staan of wanneer zij instructies hebben gekregen over hoe het apparaat veilig gebruikt wordt en zij de mogelijke gevaren begrijpen. Reiniging en onderhoud mag niet door kinderen worden uitgevoerd tenzij zij ouder dan 8 jaar zijn en onder toezicht staan. Houd het apparaat en de stroomkabel buiten het bereik van kinderen jonger dan 8 jaar.

De apparaten kunnen worden gebruikt door personen met verminderde fysieke, zintuiglijke of mentale vermogens, of gebrek aan ervaring en kennis als zij onder toezicht staan of instructies hebben gekregen over

het veilige gebruik van het apparaat en de mogelijke gevaren begrijpen.

Kinderen mogen niet met het apparaat spelen.

Trek altijd de stekker uit het stopcontact wanneer het apparaat niet in gebruik is of voorafgaand aan een reiniging.



Oppervlakken die met dit symbool zijn gemarkeerd, worden warm tijdens gebruik (het symbool is alleen aanwezig bij bepaalde modellen).



Gevaar! Dit is een elektrisch apparaat; daarom is het van belang de volgende veiligheidswaarschuwingen in acht te nemen:

- Raak het apparaat nooit met vochtige handen aan.
- Raak de stekker nooit met vochtige handen aan.
- Zorg ervoor dat de wandcontactdoos te allen tijde vrij toegankelijk is, zodat het apparaat indien nodig losgekoppeld kan worden.
- Koppel het apparaat alleen los door de stekker uit te trekken. Trek nooit aan de voedingskabel, anders kan die beschadigd worden.
- Om het apparaat helemaal los te koppelen zet u de hoofdschakelaar (A23) aan de zijkant van het apparaat in de stand 0.
- Probeer in geval van een defect het apparaat niet zelf te repareren.
Schakel het apparaat met de hoofdschakelaar (A23) uit, koppel het los van de wandcontactdoos en neem contact op met de Klantenservice.



Belangrijk! Houd alle verpakkingsmateriaal (plastic zakken, polystyreen schuim) uit de buurt van kinderen.



Gevaar voor brandwonden! Dit apparaat produceert heet water en daarbij kan stoom ontstaan.

Vermijd contact met spatten heet water of stoom. Gebruik de bedieningsknoppen en -hendels.



Belangrijk! Houd de koffiemachine niet vast wanneer deze uit de kast is genomen.

Plaats geen vloeistoffen of ontvlambare of bijtende stoffen bovenop het apparaat. Plaats de accessoires om koffie te maken (bijvoorbeeld het maatschepje) in de speciale houder. Plaats geen instabiele voorwerpen op het apparaat, of grote voorwerpen die de bediening van het apparaat kunnen hinderen.



Belangrijk! Gebruik het apparaat niet wanneer het naar buiten getrokken is. Controleer of het apparaat uitgeschakeld is alvorens het naar buiten te trekken. De enige uitzondering is het afstellen van de koffiemolen. Dit moet gebeuren wanneer de machine naar buiten getrokken is (zie de paragraaf 'Koffiemolen afstellen').



Opmerking: Gebruik uitsluitend originele of door de fabrikant aanbevolen accessoires en vervangingsonderdelen.

Correct gebruik

Dit apparaat is ontworpen en vervaardigd voor het maken van koffie en hete dranken. Elk ander gebruik moet als onjuist worden beschouwd.

Dit apparaat is niet geschikt voor commercieel gebruik.

De fabrikant is niet aansprakelijk voor schade als gevolg van onjuist gebruik van het apparaat.

Dit apparaat kan worden geïnstalleerd boven een ingebouwde oven indien deze is voorzien van een koelventilator aan de achterzijde (maximum vermogen van magnetron: 3 kW).

Instructies

Lees deze instructies aandachtig door alvorens het apparaat te gebruiken.

- Bewaar deze instructies.
- Wanneer u deze instructies niet in acht neemt, kan dat brandwonden of schade aan het apparaat tot gevolg hebben. De fabrikant is niet aansprakelijk voor schade als gevolg van het niet in acht nemen van deze instructies.



Opmerking: Het apparaat heeft een koelventilator.

Deze wordt ingeschakeld zodra koffie, stoom of heet water wordt afgegeven.

Na enkele minuten wordt de ventilator automatisch uitgeschakeld.



Belangrijk! Schakel de machine niet uit tijdens het ontkalken.

BESCHRIJVING

Beschrijving van het apparaat





(pagina 3 - A)

- A1. Plateau voor koffiekop
- A2. Serviceklepje
- A3. Koffiegeleider
- A4. Koffiedikbakje
- A5. Zetgroep
- A6. Lampjes van koffiekopplateau
- A7. Aan/stand-by-knop
- A8. Bedieningspaneel

- A9. Plateau
- A10. Heet water- en stoommondstuk
- A11. IEC stekker
- A12. Waterreservoir
- A13. Koffietuit (verstelbare hoogte)
- A14. Lekbakje
- A15. Klep van bonenreservoir
- A16. Bonenreservoir
- A17. Stelknop voor maalgraad
- A18. Klepje van trechter voor voorgemalen koffie
- A19. Maatschepje
- A20. Houder voor maatschepje
- A21. Trechter voor voorgemalen koffie
- A22. Voedingskabel
- A23. Hoofdschakelaar
- A24. Veiligheidsraster

Beschrijving van het bedieningspaneel

(pagina 3 - B)

- B1. Display: begeleidt de gebruiker bij de bediening van het apparaat.
- B2.  symbool voor het kiezen van de koffiesmaak
- B3.  symbool voor het kiezen van het type koffie (espresso, kop koffie, long koffie)
- B4.  symbool voor het maken van één kop koffie en bevestigen van de gekozen functie
- B5.  symbool voor het maken van twee koppen koffie en achteruit scrollen door het menu om de verschillende functies weer te geven
- B6.  symbool voor heetwaterafgifte en vooruit door het menu te scrollen om de verschillende functies weer te geven
- B7.  symbool om de instelfunctie van de menuparameters te activeren of deactiveren en de gekozen functie te verlaten
- B8.  symbool om cappuccino / opgeschuimde melk te maken
- B9.  symbool om macchiato / opgeschuimde melk te maken
- B10.  symbool om cafe latte / opgeschuimde melk (hete melk te maken)

Beschrijving van melkreservoir en accessoires

(pagina 3 - C)

- C1. Schuimregelaar
- C2. Hendel van melkreservoir
- C3. REINIGEN knop
- C4. Melkinlaatbuis
- C5. Opgeschuimde-melktuit
- C6. Melkschuimer
- C7. Heetwatertuit

VOORAFGAANDE CONTROLES

Het apparaat controleren

Controleer na het verwijderen van de verpakking of het apparaat compleet en onbeschadigd is, en of alle accessoires aanwezig zijn.

Gebruik het apparaat niet indien het zichtbare beschadigingen vertoont.

Neem contact op met de Klantenservice.

Het apparaat installeren



Belangrijk!

- De installatie moet worden uitgevoerd door een gekwalificeerde vakman conform de wettelijke eisen die in het land van installatie van kracht zijn (zie paragraaf 'Inbouw-installatie').
- De verpakkingsmaterialen (plastic zakken, polystyreen schuim, enz.) moeten buiten het bereik van kinderen worden gehouden.
- Installeer het apparaat nooit in ruimten waar de temperatuur tot 0°C of lager kan dalen.
- Stel zo snel mogelijk de waterhardheid in volgens de instructies in de paragraaf 'Hardheid water'.

NL

Het apparaat aansluiten



Gevaar!

Controleer of de netspanning overeenkomt met de waarde die is aangegeven op het plaatje aan de onderzijde van het apparaat.

Sluit het apparaat aan op een correct geaarde en correct geïnstalleerde contactdoos met een minimum stroomsterkte van slechts 10A.

Komt de stekker aan het apparaat niet overeen met de contactdoos, laat deze dan door een gekwalificeerde vakman vervangen.

Om te voldoen aan de veiligheidsrichtlijnen moet een omni-polaire schakelaar met een minimum contactafstand van 3 mm worden geïnstalleerd.

Gebruik niet meerdere stekkers of verlengkabels.



Belangrijk!

De netvoeding moet van veiligheidszekeringen zijn voorzien conform de installatierichtlijnen van het betreffende land.

AFDANKEN



Conform de Europese Richtlijn 2002/96/EG mag het apparaat niet afgedankt worden met het huishoudelijke afval, maar moet het naar een erkend afvalverwerkingscentrum worden gebracht.

INBOUW-INSTALLATIE

Controleer de minimumafmetingen die vereist zijn voor een correcte installatie van het apparaat.

De koffiemachine moet worden geïnstalleerd in een kast die stevig aan de wand bevestigd moet worden met behulp van in de handel verkrijgbare bevestigingsbeugels.



Belangrijk!

- Belangrijk: alle installatie- en onderhoudswerkzaamheden moeten worden uitgevoerd terwijl het apparaat losgekoppeld is van de netvoeding.
- Keukenmeubilair dat in direct contact is met het apparaat moet warmtebestendig zijn tot een temperatuur van tenminste 65°C.
- Laat voor voldoende ventilatie ruimte aan de onderzijde van de kast (zie afmetingen in afbeelding).

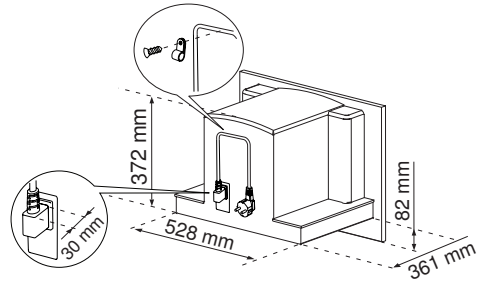

H 454 MM

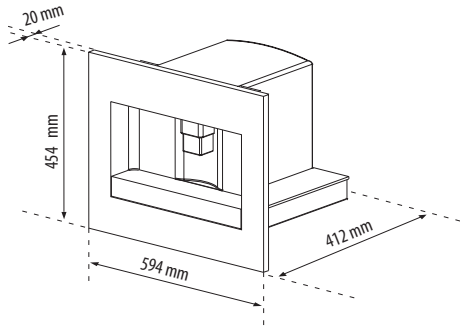

H 378 MM

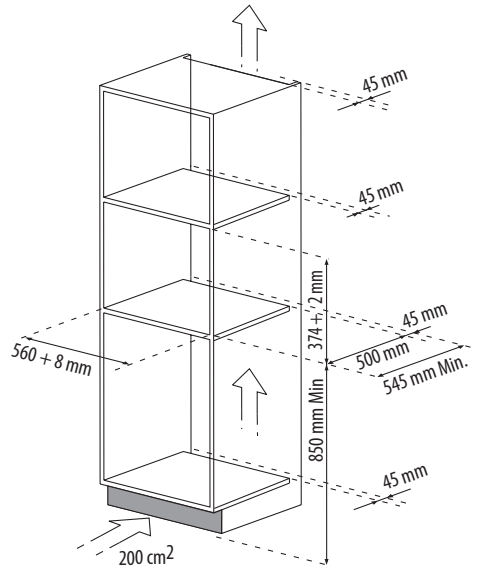
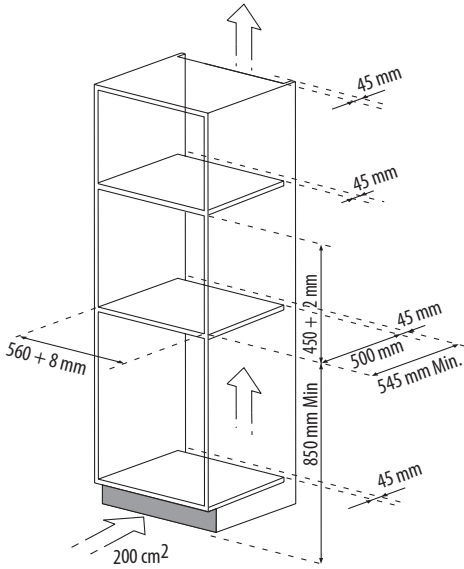
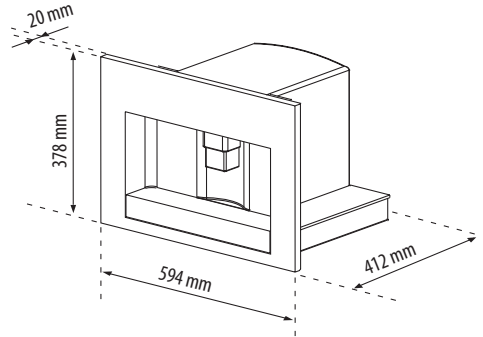

NL

H 375 MM

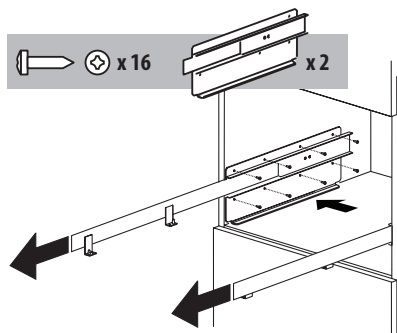
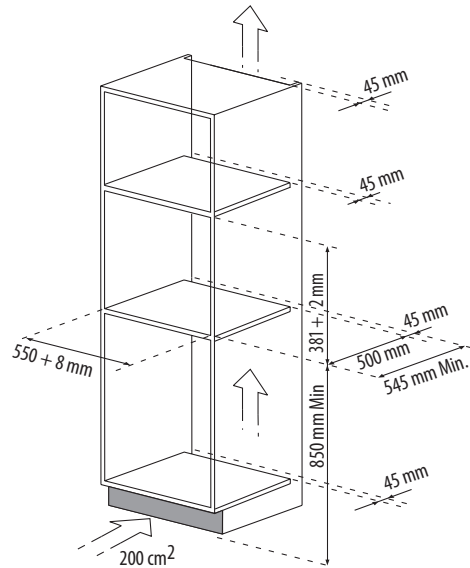
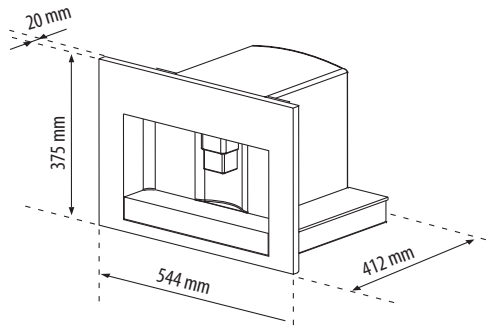

Plaats de rails aan de zijkanten van de kast, zoals aangegeven in de afbeelding. Bevestig de rails met de meegeleverde schroeven en trek de rails vervolgens volledig uit.

Wordt de koffiemachine boven een verwarmingslade aangebracht, gebruik dan het bovenvlak hiervan als referentie voor

het positioneren van de rails.

In dit geval is er geen oppervlak om de rails op te laten rusten.

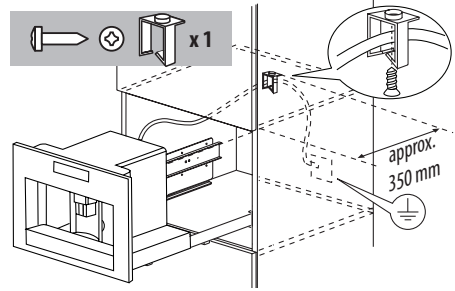

Bevestig de netkabel met de klem.

De voedingskabel moet voldoende lang zijn om het apparaat uit de kast naar buiten te kunnen trekken, zodat het koffiebonenreservoir kan worden gevuld.

Het apparaat moet conform de wettelijke regels worden geaard. Elektrische aansluitingen moeten door een gekwalificeerde elektricien volgens de instructies worden uitgevoerd.

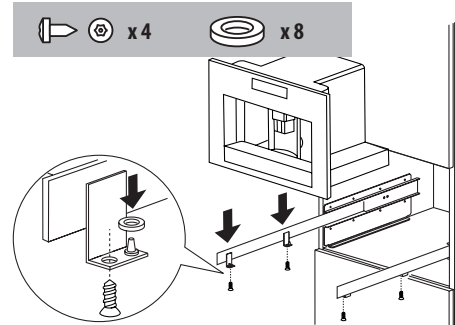

Plaats het apparaat op de rails, en zorg er daarbij voor dat de pennen correct in de gaten vallen, en bevestig het apparaat vervolgens met de meegeleverde schroeven.

Moet de hoogte van het apparaat worden aangepast, gebruik daarvoor dan de meegeleverde vulringen.

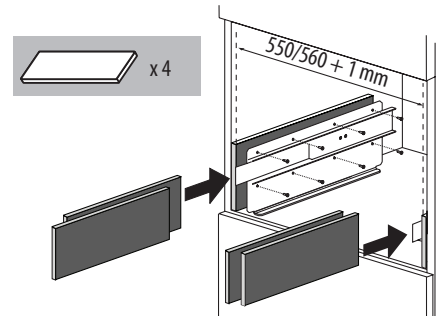

Indien nodig kan het apparaat uitgelijnd worden door het plaatsen van de meegeleverde vulstukken onder of aan de zijkanten van de steun.

HET APPARAAT VOOR DE EERSTE MAAL GEBRUIKEN

- Tijdens fabriekstests van het apparaat is koffie gebruikt en het is dan ook volkomen normaal dat er sporen van koffie in de molen worden aangetroffen.
 - Stel zo snel mogelijk de waterhardheid in volgens de instructies in de paragraaf 'Hardheid water'.
1. Sluit het apparaat op de netvoeding aan en zet de hoofdschakelaar (A23) in stand I.
 2. Op het apparaat verschijnt "VUL RESERVOIR" in diverse talen. Verwijder het waterreservoir (afb. 4), spoel het uit en vul het met vers water tot aan de MAX-markering. Breng het reservoir op zijn plaats en druk het tot de aanslag.
 3. Kies de taal (de talen passeren met intervallen van ongeveer 3 seconden):
Wanneer het bericht "DRUK OP ✓ VOOR HET NEDERLANDS INSTELLEN" wordt weergegeven, drukt u 3 seconden lang op het -symbool (B4) (afb. 3), totdat "NEDERLANDS INGESTELD" wordt weergegeven. Hebt u de verkeerde taal ingesteld, volg dan de instructies in de paragraaf 'Taal instellen'. Is uw taal niet beschikbaar, kies dan een andere weergegeven taal (de instructies verwijzen naar Engels).
Volg de weergegeven instructies:
 4. Plaats een kop onder de heetwatertuit (afb. 5).
(Indien de heetwatertuit niet correct is aangebracht, geeft het apparaat "PLAATS WATERAFGIFTEGROEP" weer. Breng de tuit aan zoals aangegeven in afbeelding 6. Op de machine verschijnt "HEET WATER DRUK OP ✓". Druk op het -symbool (B4), er komt een beetje water uit de tuit.
 5. Vervolgens geeft de machine "UITSCHAKELEN BEZIG, EVEN WACHTEN" weer en wordt uitgeschakeld.
 6. Trek het apparaat met behulp van de hendels naar buiten (afb. 7).

Open het klepje en vul het reservoir met koffiebonen, sluit vervolgens het klepje en druk het apparaat naar binnen.

De koffiemachine is nu gereed voor normaal gebruik.



Belangrijk! Vul het apparaat nooit met voorgemalen koffie, gevriesdroogde koffie, gekarameliseerde bonen of iets anders dat het apparaat zou kunnen beschadigen.



Opmerking: Wanneer u het apparaat voor het eerst gebruikt, dient u 4-5 koppen koffie en 4-5 koppen cappuccino te maken voordat het apparaat bevredigende resultaten geeft.



Opmerking: Telkens als u de koffiemachine met de hoofdschakelaar (A23) inschakelt, voert deze een ZELFDIAGNOSE-cyclus uit en wordt dan uitgeschakeld.

Om het apparaat weer in te schakelen, drukt u op de AAN/stand-by-knop (A7) (afb. 1)

INSCHAKELEN EN OPWARMEN

Telkens wanneer het apparaat wordt ingeschakeld, voert het een automatische voorverwarmings- en spoelcyclus uit die niet onderbroken kan worden.

Het apparaat is pas gereed voor gebruik nadat deze cyclus is voltooid.





Gevaar voor brandwonden! Tijdens het spoelen stroomt een beetje heet water uit de koffietuiten.

Om het apparaat in te schakelen, drukt u op de AAN/stand-by-knop (A7) (afb. 1) Het bericht "OPWARMING, EVEN WACHTEN" wordt weergegeven.

Wanneer het opwarmen voltooid is, verandert het bericht in "SPOELEN".

Het apparaat is op temperatuur wanneer het bericht "KOFFIE STANDAARD" wordt weergegeven.

KOFFIE MAKEN MET KOFFIEBONEN

1. Het apparaat is vooraf ingesteld op het maken van koffie met een standaard smaak. U kunt koffie kiezen met een extra milde, milde, standaard, krachtige en extra krachtige smaak. Ook is er een optie voor voorgemalen koffie. De gewenste smaak kiest u door enkele malen op het symbool  (B2) (afb. 8) te drukken. De gewenste koffiesmaak wordt weergegeven.
2. Plaats 1 kop onder de tuiten om 1 kop koffie (afb. 9) te maken, of 2 koppen voor 2 koppen koffie (afb. 9).
Laat de tuiten zover mogelijk tot aan de kop zakken voor romiger koffie (afb. 10).
3. Druk op het symbool  (B3) (afb. 11) om het type koffie te kiezen (espresso, kop koffie, long koffie).
Druk nu op het symbool  (B4) (afb. 12) als u één kop koffie wilt maken en op het symbool  (B5) (afb. 13) als u twee koppen koffie wilt maken. Het apparaat maalt nu de bonen en begint met de koffie-afgifte in de kop.
Zodra de ingestelde hoeveelheid koffie is afgegeven, stopt de machine de afgifte automatisch en stoot ze het verbruikte koffiedik in het koffiedikbakje uit.
4. Na enkele seconden is het apparaat opnieuw gereed voor gebruik.

5. Om het apparaat uit te schakelen, drukt u op de AAN/stand-by-knop (A7) (afb. 1).
(Alvorens het apparaat wordt uitgeschakeld, voert het een automatische spoelcyclus uit. Wees voorzichtig en voorkom verbrandingen).

OPMERKING 1: Verloopt de koffie-afgifte druppelsgewijs of wordt geen koffie afgegeven, raadpleeg dan de paragraaf 'De koffiemaalgraad afstellen'.

OPMERKING 2: Verloopt de koffie-afgifte te snel en is het schuim niet bevredigend, raadpleeg dan de paragraaf 'De koffiemolen afstellen'.

OPMERKING 3: Tips voor hetere koffie:

- Ga te werk zoals beschreven in de paragraaf 'Menu-instellingen', functie 'spoelen'.
- Gebruik geen overmatig dikke koppen, tenzij deze voorverwarmd zijn, omdat deze teveel warmte absorberen.
- Spoel de koppen met heet water om deze voor te verwarmen.

OPMERKING 4: De afgifte van koffie kan op elk gewenst moment worden onderbroken door het eerder gekozen symbool, dat verlicht blijft terwijl het proces wordt uitgevoerd, opnieuw in te drukken.

OPMERKING 5: Is de afgifte voltooid, dan kunt u een grotere hoeveelheid koffie in de kop laten stromen door het eerder gekozen symbool binnen 3 seconden nadat de afgifte is gestopt, ingedrukt te houden.

OPMERKING 6: Wanneer het apparaat "VUL RESERVOIR" weergeeft, dient u het reservoir met water te vullen, anders geeft het apparaat geen koffie af. (Het is normaal dat er nog een beetje water in het reservoir aanwezig is).

OPMERKING 7: Na ongeveer 14 enkele (of 7 dubbele) koppen koffie geeft het apparaat "KOFFIEDIKBAKJE LEEGMAKEN" weer. Ook als het koffiedikbakje niet vol is, verschijnt het bericht over het leeg maken 72 uur nadat de eerste koffie is afgeleverd.

Om ervoor te zorgen dat de 72 uur correct worden berekend, mag de machine nooit uitgeschakeld worden terwijl de hoofdschakelaar in de stand 0 staat.

Voor het reinigen opent u het serviceklepje aan de voorzijde van het apparaat door aan de tuit (afb. 16) te trekken, het lekbakje (fig. 17) te verwijderen en het te reinigen.

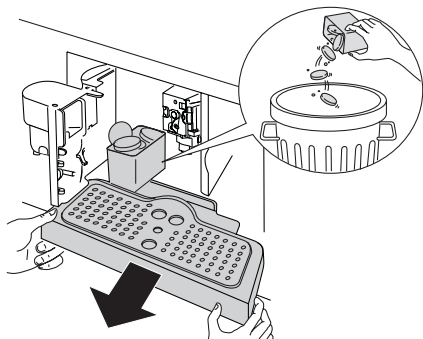

Verwijder het lekbakje voor het reinigen altijd volledig.



Belangrijk! Wanneer het lekbakje wordt verwijderd, MOET altijd ook het koffiedikbakje worden leeggemaakt. Gebeurt dit niet, dan kan de machine verstopt raken.

OPMERKING 8: Verwijder nooit het waterreservoir wanneer de machine met koffie-afgifte bezig is.

Wortd dit reservoir verwijderd, dan kan geen koffie gemaakt worden en zal het apparaat enkele berichten weergeven (zie pagina 21).

DE HOEVEELHEID KOFFIE IN DE KOP WIJZIGEN

Het apparaat is in de fabriek afgesteld om een standaard hoeveelheid koffie te maken.

Om de hoeveelheid koffie te wijzigen, drukt u meermaals op het symbool  (B3) (afb. 11) tot het bericht dat overeenkomt met de gewenste hoeveelheid koffie wordt weergegeven:

Overeenkomende	hoeveelheid koffie (ml)
ESPRESSO	≈ 30
KOP KOFFIE	≈ 110
LONG KOFFIE	≈ 150

Hoeveelheid programmeren

Om de af te geven hoeveelheid koffie te wijzigen, gaat u als volgt te werk:

1. Plaats een kop onder de melktuiten (afb. 9).
2. Houd het  symbool (B4) (fig. 12) ingedrukt totdat het bericht "HOEV. PROGRAMMEREN" wordt weergegeven en de koffie-afgifte begint.. Laat vervolgens het symbool los.
3. Zodra de koffie in de kop het gewenste niveau bereikt, drukt u opnieuw op hetzelfde symbool.

De ingestelde hoeveelheid is nu geprogrammeerd.

DE KOFFIEMAALGRAAD AFSTELLEN

De koffiemaalgraad is in de fabriek vooraf ingesteld en hoeft niet opnieuw afgesteld te worden.

Vindt u echter na het maken van de eerste paar koppen koffie dat de afgifte te snel of te traag (druppelsgewijs) verloopt, dan kan dit worden gecorrigeerd door de stelknop voor de maalgraad (afb. 14) te verstellen.



Belangrijk! De stelknop voor de maalgraad mag alleen worden verdraaid wanneer de koffiemolen in werking is.

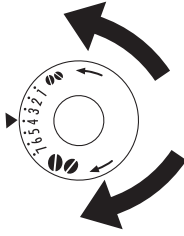

Voor tragere afgifte en romiger koffie draait u de stelknop één klik linksom (fijnere voorgemalen koffie).

Voor snellere afgifte (niet druppelsgewijs) draait u de stelknop één klik rechtsom (grovere voorgemalen koffie).

ESPRESSO MAKEN MET VOORGEMALEN KOFFIE (IN PLAATS VAN BONEN)

- Druk op het symbool ☉ (B2) (afb. 8) en kies de functie voorgemalen koffie.
- Trek de machine naar buiten met behulp van de hendels (afb. 7).
- Til de middelste klep op, plaats een maatschepje voorgemalen koffie in de trechter (afb. 19), druk het apparaat naar binnen en ga vervolgens verder zoals beschreven in de paragraaf 'Koffie maken met koffiebonen'.
Opmerking: U kunt slechts één type koffie per keer maken door op het symbool ☪ (B4) (afb. 12) te drukken.
- Nadat u de machine met voorgemalen koffie hebt gebruikt, gaat u terug naar koffie maken met bonen door de voorgemalen koffie functie uit te schakelen; hiervoor drukt u opnieuw op het symbool ☉ (B2) (afb. 8).

OPMERKING 1: Schenk nooit voorgemalen koffie in de machine wanneer deze is uitgeschakeld omdat de koffie zich dan in het binnenwerk van de machine kan verspreiden.

OPMERKING 2: Voeg nooit meer dan 1 maatschepje toe, omdat het apparaat anders geen koffie zal maken.

OPMERKING 3: Gebruik alleen het meegeleverde maatschepje.

OPMERKING 4: Schenk uitsluitend voorgemalen koffie voor espressomachines in de trechter.

OPMERKING 5: Wordt meer dan één maatschepje voorgemalen koffie gebruikt en raakt de trechter verstopt, druk de koffie dan naar beneden met behulp van een mes (afb. 21). Verwijder en reinig vervolgens de zetgroep en de machine zoals beschreven in de paragraaf 'Zetgroep reinigen'.

HEET WATER LEVEREN

- Controleer of de watertuit op zijn plaats zit (afb. 6).
- Plaats een reservoir onder de tuit.
- Druk op het symbool ☼ (B6) (fig. 20).

Het bericht "HEET WATER" wordt weergegeven en er stroomt heet water uit de heetwatertuit in het reservoir eronder.

De machine mag niet langer dan 2 minuten aan één stuk heet water leveren.

Om de stroom te onderbreken, drukt u op het symbool ☼ (B6).

Het apparaat stopt de afgifte zodra de ingestelde hoeveelheid is bereikt.

DE HOEVEELHEID HEET WATER WIJZIGEN

Het apparaat is in de fabriek afgesteld om automatisch ca. 300 ml af te geven.

Ga als volgt te werk om deze hoeveelheid aan te passen:

1. Plaats een reservoir onder de tuit.
2. Druk opnieuw op het ☼-symbool (B6) totdat "HEET WATER HOEV. PROGRAMMËREN" wordt weergegeven en laat vervolgens het ☼-symbool los.
3. Wanneer het heet water in de kop het gewenste niveau bereikt, drukt u opnieuw op het symbool ☼ (B6).

De machine is nu geheerprogrammeerd met de nieuwe hoeveelheid.

CAPPUCCINO MAKEN

- Kies de smaak van de koffie die u wilt gebruiken om cappuccino te maken door op het symbool ☉ (B2) te drukken.
- Verwijder het deksel van het melkreservoir.
- Vul het reservoir met circa 100 ml melk voor elke kop cappuccino die u wilt maken (afb. 23).
Vul nooit melk tot boven de MAX markering op het reservoir (deze komt overeen met ongeveer 750 ml).
Het beste kunt u magere of halfvolle melk op koelkasttemperatuur (ca. 5°C) gebruiken.

- Controleer of de inlaatbuis correct in de rubber ring steekt (afb. 24) en plaats vervolgens het deksel op het melkreservoir.

Plaats de schuimregelaar tussen de woorden cappuccino en caffè latte die op het deksel van het melkreservoir zijn afgedrukt.

De schuimkwaliteit kan worden aangepast door de regelaar in de richting van het woord "caffè latte" voor dikker schuim (hete melk) te verplaatsen. Door de regelaar in de richting van het woord "cappuccino" te verplaatsen, krijgt u minder dik schuim.

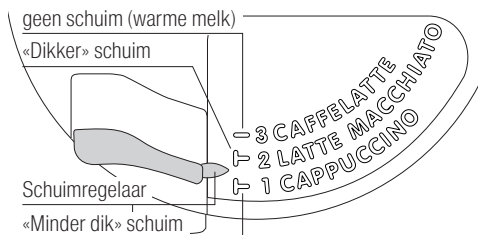

- Verwijder de heetwatertuit (afb. 6) en bevestig het melkreservoir aan het mondstuk (afb. 25).
- Plaats de melkbuis zoals aangegeven in afb. 26 en plaats vervolgens een voldoende grote kop onder de koffie- en melktuiten.
- Druk op het symbool ☕ (B8). “CAPPUCCINO” wordt weergegeven en na enkele seconden stroomt opgeschuimde melk uit de melktuit in de kop eronder. (De afgifte stopt automatisch).
- Het apparaat geeft koffie af.
- De cappuccino is nu gereed. Breng de koffie met suiker/zoetstof op smaak en besprenkel het schuim indien gewenst met wat cacao-poeder.

OPMERKING 1: Tijdens het maken van cappuccino, kan de stroom opgeschuimde melk of koffie onderbroken worden door op het symbool ☕ (B8) te drukken.

OPMERKING 2: Indien de melk in het reservoir op raakt terwijl opgeschuimde melk wordt geleverd, verwijdert u het reservoir en voegt u melk toe.

Bevestig het reservoir en druk op het symbool ☕ (B8) om opnieuw een cappuccino te verzoeken.

OPMERKING 3: Om volledige reinheid en hygiëne van de melkschuimer te waarborgen, dient u de kanalen in het deksel van het melkreservoir altijd te reinigen nadat cappuccino is gemaakt. “DRUK OP CLEAN” knippert in de display.

- Plaats een reservoir onder de melktuit (afb. 26).
- Druk op de knop CLEAN op het deksel (C3) en houd deze tenminste 5 seconden lang ingedrukt (afb. 26) om de reinigingsfunctie op te starten.

Het apparaat geeft het bericht “SCHOONMAKEN BEZIG” boven de voortgangsbalk weer. Laat de knop CLEAN niet los voordat de balk ingevuld is, ten teken dat het reinigen voltooid is. Wanneer de knop CLEAN wordt losgelaten, stopt de functie. Verwijder na het reinigen het melkreservoir en plaats het in de koelkast. De melk mag niet langer dan 15 minuten buiten de koelkast gehouden worden.

OPMERKING 4: Om de hoeveelheid koffie of opgeschuimde melk te wijzigen die het apparaat automatisch in de kop afgeeft, dient u te werk te gaan zoals beschreven in de paragraaf ‘De hoeveelheid melk en koffie voor cappuccino wijzigen’.

OPGESCHUIMDE/WARME MELK MAKEN

- Bereid het apparaat voor zoals beschreven voor het maken van cappuccino.
- Vul het reservoir met circa 100 ml melk voor elke portie opgeschuimde melk of 300 ml melk voor elke kop hete melk die u wilt maken (afb. 23).
- Plaats, voordat u het melkreservoir aan het mondstuk bevestigt, de schuimregelaar tussen de woorden CAPPUCCINO en CAFFE LATTE op het klepje van het melkreservoir.
- Indien het schuim niet naar tevredenheid is, verplaatst u de regelaar enigszins totdat het schuim de gewenste dikte heeft.

Kies de functie voor opgeschuimde melk door tweemaal op

☕ (B8) of ☕ (B9) (afb. 18) te drukken.

Kies de functie voor hete melk door tweemaal op ☕ (B10) (afb. 32) te drukken.

De kwaliteit van de geleverde opgeschuimde melk is gelijk aan die van de geselecteerde drank (cappuccino: minder schuim, latte macchiato: minder schuim en caffee latte: geen schuim/warme melk) De hoeveelheid opgeschuimde melk kan niet rechtstreeks worden ingesteld.

DE HOEVEELHEID MELK EN KOFFIE VOOR CAPPUCCINO WIJZIGEN



Het apparaat is in de fabriek afgesteld om automatisch standaard hoeveelheden koffie en melk te leveren.

Ga als volgt te werk om deze hoeveelheden te wijzigen:

1. Bereid het apparaat voor zoals beschreven voor het maken van cappuccino.
2. Plaats een kop onder de koffietuiten en de melktuit.
3. Houd het ☕-symbool (B8) ingedrukt totdat het bericht ‘Melk Voor CAPPUCCINO Hoev. programmeren’ WORDT WEERGEGEVEN.
4. Laat het symbool los. Het apparaat begint met de melkafgifte.
5. Is de gewenste hoeveelheid melk in de kop afgegeven, druk dan opnieuw op het symbool ☕ (B8).
6. Na enkele seconden begint het apparaat met de koffieafgifte in de kop en wordt het bericht “KOFFIE VOOR CAPPUCCINO HOEV. PROGRAMMEREN” weergegeven.
7. Is de gewenste hoeveelheid koffie in de kop afgegeven, druk dan opnieuw op het symbool ☕ (B8). De koffieafgifte stopt.

De machine is nu geherprogrammeerd met de nieuwe hoeveelheden voor melk en koffie.



LATTE MACCHIATO OF CAFFE LATTE MAKEN

- Bereid het apparaat voor zoals beschreven voor het maken van cappuccino.
- Vul het reservoir met circa 100 ml melk voor elke portie LATTE MACCHIATO of 300 ml melk voor elke CAFFE LATTE die u wilt maken (afb. 23).
- Plaats, voordat u het melkreservoir aan het mondstuk bevestigt, de schuimregelaar tussen de woorden CAPPUCCINO en CAFFE LATTE op het klepje van het melkreservoir. Indien het schuim niet naar tevredenheid is, verplaatst u de regelaar enigszins totdat het schuim de gewenste dikte heeft.
- Druk op het symbool  (B9) om een latte macchiato te verzoeken.
of
- Druk op het  symbool (B10) om een caffe latte te verzoeken. Na enkele seconden stroomt opgeschuimde melk uit de melktuit in de kop eronder. (De afgifte stopt automatisch). De melk-afgifte stopt en het apparaat begint met de koffie-afgifte.

DE HOEVEELHEID KOFFIE EN MELK VOOR LATTE MACCHIATO/CAFFE LATTE WIJZIGEN

Het apparaat is in de fabriek afgesteld om automatisch standaard hoeveelheden koffie en melk te leveren.

Ga als volgt te werk om deze hoeveelheden te wijzigen:

1. Bereid het apparaat voor, zoals beschreven, om latte macchiato of caffe latte te maken.
2. Plaats een glas (of een grote kop) onder de koffietuiten en de melktuit.
3. Druk tenminste 8 seconden lang op het symbool dat overeenkomt met de bereiding die u wenst aan te passen, latte macchiato  (B9) of caffe latte  (B10) totdat het apparaat het bericht "MELK VOOR MACCHIATO HOEV. PROGRAMMEREN" of "MELK VOOR CAFFE LATTE HOEV. PROGRAMMEREN" weergeeft.
4. Laat vervolgens het symbool los. Het apparaat begint met de melkafgifte.
5. Is eenmaal de gewenste hoeveelheid melk afgegeven, druk dan op het symbool dat eerder is gekozen. De melkafgifte stopt en de hoeveelheid wordt in het geheugen opgeslagen.
6. Na enkele seconden begint het apparaat met de koffie-afgifte in de kop en wordt "KOFFIE VOOR MACCHIATO HOEV. PROGRAMMEREN" of "KOFFIE VOOR CAFFE LATTE HOEV. PROGRAMMEREN" weergegeven.
7. Is eenmaal de gewenste hoeveelheid koffie afgegeven, druk dan op het symbool dat eerder is gekozen. De koffie-afgifte stopt en de hoeveelheid wordt in het geheugen opgeslagen.

REINIGEN

De machine reinigen

Gebruik geen oplosmiddelen of schurende schoonmaakmiddelen om de koffiemachine te reinigen. Een zachte vochtige doek is voldoende.

Reinig onderdelen van de koffiemachine NOOIT in een vaatwasmachine.

De volgende onderdelen van de machine moeten regelmatig worden gereinigd:

- koffiedikbakje (A4),
- lekbakje (A14),
- waterreservoir (A12),
- koffietuiten (A13),
- trechter voor voorgemalen koffie (A21),
- in de machine, toegankelijk na het openen van het serviceklepje (A2),
- zetgroep (A5).

Het koffiedikbakje reinigen

Wanneer "KOFFIEDIKBAKJE LEEGMAKEN" wordt weergegeven, moet het koffiedikbakje leeggemaakt en gereinigd worden.

Ga voor het reinigen als volgt te werk:

- open het serviceklepje aan de voorzijde van het apparaat (afb. 16) trek het lekbakje (fig. 17) naar buiten en reinig het.
- Reinig het koffiedikbakje grondig.



Belangrijk! Wanneer het lekbakje wordt verwijderd, moet altijd ook het koffiedikbakje worden leeggemaakt.

Het lekbakje reinigen



Belangrijk! Indien het lekbakje niet wordt leeggemaakt, kan het water overstromen.

Daardoor kan de machine beschadigd raken.

Het lekbakje is voorzien van een niveau-indicator (rood) die het waterniveau in het lekbakje aangeeft (afb. 28).

Voordat de indicator uit het koffieopplateau uitsteekt, moet het lekbakje leeggemaakt en gereinigd worden.

Ga voor het verwijderen van het plateau als volgt te werk:

1. Open het serviceklepje (afb. 16).
2. Verwijder het lekbakje en het koffiedikbakje (afb. 17).
3. Maak het lekbakje en het koffiedikbakje (A4) leeg en reinig de bakjes.
4. Zet het lekbakje en het koffiedikbakje (A4) weer op hun plaats.
5. Sluit het serviceklepje.

Het waterreservoir reinigen

1. Reinig het waterreservoir (A12) regelmatig (ongeveer eenmaal per maand) met een vochtige doek en wat mild afwasmiddel.
2. Verwijder alle sporen van afwasmiddel.

De tuiten reinigen

1. Reinig de mondstukken regelmatig met een spons (afb. 29).
2. Controleer regelmatig dat de gaatjes in de koffietuit niet verstopt zijn. Verwijder indien nodig koffieresten met een tandenstoker (afb. 27).

De trechter voor voorgemalen koffie reinigen

Controleer regelmatig (ongeveer eenmaal per maand) dat de trechter voor voorgemalen koffie niet verstopt is (afb. 21).



Gevaar! Voordat reinigingswerkzaamheden worden uitgevoerd, moet de machine worden uitgeschakeld door de hoofdschakelaar (A23) te drukken en de stekker uit de contactdoos te trekken.

Dompel de koffiemachine nooit in water.

De binnenzijde van de koffiemachine reinigen

1. Controleer regelmatig (ongeveer eenmaal per week) dat de binnenzijde van het apparaat niet vuil is.
Verwijder indien nodig koffieresten met een spons.
2. Verwijder de resten met een stofzuiger (afb. 30).

De zetgroep reinigen

De zetgroep moet tenminste eenmaal per maand worden gereinigd.



Belangrijk! De zetgroep (A5) mag niet worden verwijderd wanneer het apparaat is ingeschakeld.

Gebruik geen kracht voor het verwijderen van de zetgroep.

1. Zorg ervoor dat de machine correct is uitgeschakeld (zie 'Uitschakelen').
2. Open het serviceklepje (afb. 16).
3. Verwijder het lekbakje en het koffiedikbakje (afb. 17).
4. Druk de beide gele ontgrendelknoppen naar binnen en trek tegelijkertijd de zetgroep naar buiten (afb. 31).



Belangrijk! Gebruik geen afwasmiddel voor het reinigen van de zetgroep. Daardoor wordt het smeermiddel aan de binnenzijde van de zuiger verwijderd.

5. Dompel de zetgroep ongeveer 5 minuten lang in water en spoel deze vervolgens af.

6. Plaats de zetgroep (A5) na het reinigen terug door deze op de inwendige steun en de pen aan de onderzijde te schuiven, druk vervolgens het PUSH symbool volledig in totdat de zetgroep op zijn plaats klikt.

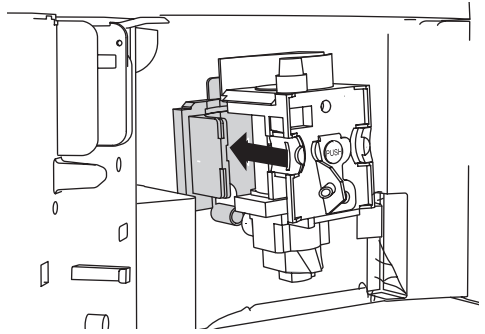

Opmerking: Het aanbrengen van de zetgroep kan moeite kosten. U moet de zetgroep vóór het aanbrengen namelijk eerst op de juiste maat brengen door met kracht de boven- en onderzijde in te drukken; zie onderstaande afbeelding.

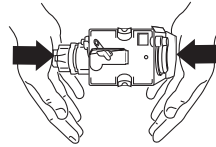

7. Eenmaal op zijn plaats gebracht, moet u controleren of de beide gele stiften zijn vastgeklit.

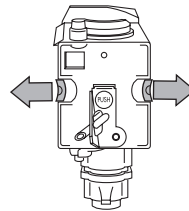

8. Breng het lekbakje en het koffiedikbakje op hun plaats.
9. Sluit het serviceklepje.

Het melkreservoir reinigen



Belangrijk! Reinig de buizen in het melkreservoir (C) altijd alvorens melk te gebruiken.

Indien het reservoir nog melk bevat, dient u het reservoir niet langer dan strikt noodzakelijk uit de koelkast te laten.

Reinig het reservoir telkens als u melk gebruikt, zoals beschreven in Opmerking 3 in de paragraaf 'Cappuccino maken'.

Alle onderdelen zijn vaatwasser veilig, plaats ze in de bovenste mand van de vaatwasser.

1. Draai het deksel van het melkreservoir rechtsom en verwijder het.
2. Verwijder de melktuit en de inlaatbuis.

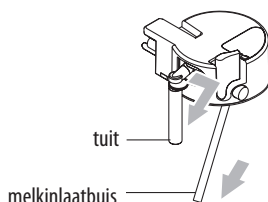

3. Verwijder de schuimregelaar door deze naar buiten te trekken.
4. Was alle onderdelen grondig met heet water en een mild afwasmiddel. Controleer of er melkresten zijn achtergebleven in de gaten en de groef aan het fijne uiteinde van de schuimregelaar.
5. Controleer of de inlaatbuis en tuit niet verstopt zijn met melkresten.
6. Breng de schuimregelaar, de melktuit en de inlaatbuis aan.
7. Breng het deksel van het melkreservoir aan.

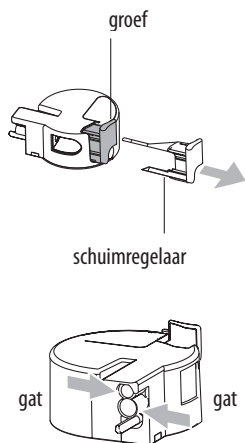







MENU-INSTELLINGEN

Wanneer u het instellingenmenu opent door op het symbool  (B7) (afb. 15) te drukken, zijn de volgende menu-items beschikbaar: Spoeling, Taal instellen, Energiebesparing, Tijd instellen, Automatische inschakeling, Automatische uitschakeling, Temperatuur instellen, Hardheid water, Contrast, Statistiek, Fabriekswaarden, Ontkalken.

Spoeling

Met deze functie kunt u hete koffie zetten.

Ga als volgt te werk:

- Wanneer u na het inschakelen van het apparaat een kleine kop koffie wilt maken (minder dan 60 ml), is het raadzaam de kop voor te verwarmen door deze met heet water te spoelen.
- Indien echter meer dan 2/3 minuten zijn verstreken sinds de laatste kop koffie is gemaakt, moet u, alvorens nieuwe koffie te maken, de zetgroep voorverwarmen door eerst op het symbool  (B7) te drukken om het menu te openen en vervolgens op de symbolen  en  (B5 en B6) om de functie "SPOELING" te kiezen. Druk op het symbool  (B4). "SPOELING DRUK OP  " wordt weergegeven. Druk opnieuw op het symbool  (B4).

Laat het water in het lekbakje stromen of gebruik het water om de kop te vullen (schenk de kop vervolgens leeg) om deze voor te verwarmen.

Taal instellen

Om de taal in de display te wijzigen, gaat u als volgt te werk:

1. Druk op het symbool  (B7) om het instellingenmenu te openen.
2. Druk op de symbolen  en  (B5 en B6) tot "TAAL INSTELLEN" wordt weergegeven.
3. Druk op het symbool  (B4).
4. Druk op de symbolen  en  (B5 en B6) tot de gewenste taal wordt weergegeven.
5. Druk op het symbool  (B4) om te bevestigen.
6. Druk op het symbool  (B7) om het menu te verlaten. Of houd het symbool  (B7) 10 seconden ingedrukt. De talen worden weergegeven. Houd het symbool  (B4) 5 seconden ingedrukt om te bevestigen.



Energie besparen

Gebruik deze functie om de energiespaarmodus te activeren of te deactiveren.

Wanneer deze functie is geactiveerd, vermindert deze het energieverbruik conform Europese regelgeving.

Ga voor het activeren of deactiveren van deze functie als volgt te werk:

1. Druk op het symbool  (B7) om het instellingenmenu te openen.
2. Druk op de symbolen  en  (B5 en B6) tot 'Energiebesparing' wordt weergegeven.

3. Druk op het symbool  (B4). "DEACTIVEREN?" wordt weergegeven (of "ACTIVEREN?" indien de functie reeds is gedeactiveerd).
4. Druk op het symbool  (B4) om de functie in of uit te schakelen of op het symbool  (B7) om het menu te verlaten.



Opmerking: Er kunnen enkele seconden verstrijken tussen "ENERGIESPAARMODUS INGESCHAKELD" en de afgifte van de eerste koffie; "BEREIDING BEZIG" wordt weergegeven.

Tijd instellen

Om de tijd in de display in te stellen, gaat u als volgt te werk:

1. Druk op het symbool  (B7) om het instellingenmenu te openen.
2. Druk op de symbolen  en  (B5 en B6) tot "TIJD INSTELLEN" wordt weergegeven.
3. Druk op het symbool  (B4). De uren knipperen in de display;
4. Druk op de symbolen  en  (B5 en B6) om de uren in te stellen;
5. Druk op het symbool  (B4) om te bevestigen. De minuten knipperen in de display;
6. Druk op de symbolen  en  (B5 en B6) om de minuten in te stellen;
7. Druk op het symbool  (B4) om te bevestigen.
8. Druk op het symbool  (B7) om het instellingenmenu te verlaten.

Automatische inschakeling





U kunt de automatische starttijd zodanig instellen dat het apparaat gereed is op een door u gewenste tijdstip (bijv. in de ochtend) zodat u meteen verse koffie kunt maken.



Opmerking:

Voor deze functie moet de tijd correct worden ingesteld.

Ga voor het activeren van de automatische inschakeling als volgt te werk:

1. Druk op het symbool  (B7) om het instellingenmenu te openen.
2. Druk op de symbolen  en  (B5 en B6) tot "AUTOMATISCH INSCHAKELING" wordt weergegeven.
3. Druk op het symbool  (B4). "ACTIVEREN?" wordt weergegeven;
4. Druk op het symbool  (B4). De uren knipperen in de display;









5. Druk op de symbolen  en  (B5 en B6) om de uren te kiezen;
6. Druk op het symbool  (B4) om te bevestigen. De minuten knipperen in de display;
7. Druk op de symbolen  en  (B5 en B6) om de minuten in te stellen;
8. Druk op het symbool  (B4) om te bevestigen. "GEACTIVEERD" verschijnt onder "AUTOMATISCH INSCHAKELING".
9. Druk op het symbool  (B7) om het menu te verlaten. Ga als volgt te werk om de functie te deactiveren:
 1. Druk op het symbool  (B7) om het instellingenmenu te openen.
 2. Druk op de symbolen  en  (B5 en B6) tot "AUTOMATISCH INSCHAKELING" wordt weergegeven.
 3. Druk op het symbool  (B4). "DEACTIVEREN?" wordt weergegeven;
 4. Druk op het symbool  (B4) om te bevestigen; "GEDEACTIVEERD" verschijnt vervolgens.
 5. Druk op het symbool  (B7) om het menu te verlaten.

Automatische uitschakeling (stand-by)

Het apparaat is in de fabriek zodanig afgesteld dat het wordt uitgeschakeld wanneer het 30 minuten lang niet gebruikt is.

De tijd kan worden gewijzigd zodat het apparaat na 15 of 30 minuten, of na 1, 2 of 3 uur wordt uitgeschakeld.





Ga voor het opnieuw programmeren van de automatische inschakeling als volgt te werk:

1. Druk op het symbool  (B7) om het instellingenmenu te openen.
2. Druk op de symbolen  en  (B5 en B6) tot "AUTOMATISCH UITSCHAKELING" wordt weergegeven.
3. Druk op het symbool  (B4).
4. Druk op de symbolen  en  (B5 en B6) tot de vereiste tijd (15 of 30 minuten of 1, 2 of 3 uren) wordt weergegeven;
5. Druk op het symbool  (B4) om te bevestigen.
6. Druk op het symbool  (B7) om het menu te verlaten. Automatische uitschakeling is geprogrammeerd.

Temperatuur instellen

Ga als volgt te werk om de temperatuur te wijzigen van het water dat wordt gebruikt om koffie te maken:



1. Druk op het symbool  (B7) om het instellingenmenu te openen.
2. Druk op de symbolen  en  (B5 en B6) tot "TEMPERATUUR INSTELLEN" wordt weergegeven.
3. Druk op het symbool  (B4).

4. Druk op de symbolen  en  (B5 en B6) tot de gewenste temperatuur wordt weergegeven (I = laag, IIIII = hoog);
5. Druk op het symbool  (B4) om te bevestigen.
6. Druk op het symbool  (B7) om het menu te verlaten.

Hardheid water

De bedrijfsperiode kan indien gewenst worden verlengd, waardoor ontkalken minder frequent nodig wordt door de machine te programmeren op basis van het werkelijke kalkgehalte van het gebruikte water.



Ga als volgt te werk:

- Neem de 'Totale hardheidstest'-strip (bevestigd op pagina 2) uit de verpakking en dompel deze enkele seconden lang volledig onder in het water.
Neem de strip uit het water en wacht ongeveer 30 seconden (totdat de strip van kleur verandert en rode vierkantjes vertoont).
- Schakel het apparaat in door op de AAN/stand-by-knop (A7) te drukken.
- Druk op het symbool  (B7) om het menu te openen en druk vervolgens op de symbolen  en  (B5 en B6) totdat "HARDHEID WATER" wordt weergegeven.
- Druk op het symbool  (B4);
- Druk op de symbolen  en  (B5 en B6) totdat het getal overeenkomt met het aantal rode vierkantjes op de teststrip (wanneer de teststrip bijvoorbeeld 3 rode vierkantjes vertoont, kiest u "HARDHEID WATER III").
- Druk op het symbool  (B4) om te bevestigen.
De koffiemachine is nu zodanig geprogrammeerd dat deze de ontkalkingswaarschuwing weergeeft wanneer de machine werkelijk ontkalkt moet worden.

Contrast

Om het contrast van het display te verhogen of verlagen, gaat u als volgt te werk:

- Druk op het symbool  (B7) om het menu te openen en druk vervolgens op de symbolen  en  (B5 en B6) totdat "CONTRAST" wordt weergegeven.
- Druk op het symbool  (B4).

Druk op de symbolen  en  (B5 en B6) tot het gewenste contrastniveau wordt weergegeven. (I = laag; IIIII = hoog)

- Druk op het symbool  (B4) om te bevestigen.
- Druk één keer op het symbool  (B7) om de functie te verlaten of twee keer om het menu te verlaten.

Statistiek

Hiermee worden statistische gegevens met betrekking tot de machine weergegeven.





Voor de weergave gaat u als volgt te werk:

1. Druk op het symbool  (B7) om het instellingenmenu te openen.
2. Druk op de symbolen  en  (B5 en B6) tot "STATISTIEK" wordt weergegeven.
3. Druk op het symbool  (B4).
4. Door op de symbolen  en  (B5 en B6) te drukken, kunt u controleren:
 - hoeveel koppen koffie zijn gemaakt;
 - hoeveel melkdranken zijn gemaakt;
 - hoe vaak de machine ontkalkt is.
 - het totaal aantal liter water dat afgegeven is.
5. Druk twee keer op het symbool  (B7) om het menu te verlaten.

Fabriekswaarden (terugzetten)

Hiermee worden alle menu-instellingen en geprogrammeerde hoeveelheden naar de fabriekswaarden teruggezet (met uitzondering van de taal, die onveranderd blijft).

Ga als volgt te werk om de fabriekswaarden in te stellen:

1. Druk op het symbool  (B7) om het menu te openen.
2. Druk op de symbolen  en  (B5 en B6) tot "FABRIEKSWAARDEN" wordt weergegeven.
3. Druk op het symbool  (B4).
4. "√?" wordt weergegeven;
5. Druk op het symbool  (B4) om te bevestigen en af te sluiten.

Ontkalken

Ontkalk de machine wanneer het bericht "ONTKALKEN" in de display knippert.



Belangrijk!

Ontkalker bevat zuren die irritatie aan huid en ogen kunnen veroorzaken.

Het is van essentieel belang om de veiligheidswaarschuwingen van de fabrikant op de verpakking van de ontkalker in acht te nemen, evenals de waarschuwingen met betrekking tot de procedure die gevolgd moet worden in geval van contact met huid en ogen.







Opmerking:

Gebruik uitsluitend de ontkalker die door de fabrikant wordt aanbevolen.

Gebruik onder geen enkel beding een ontkalker op basis van sulfamine of azijnzuur. Het gebruik hiervan maakt de garantie ongeldig.

Indien het apparaat niet zoals hiervoor beschreven wordt ont-
kalkt, wordt de garantie eveneens ongeldig.

1. Schakel de machine in.
2. Open het instellingenmenu door op het symbool  (B7) te drukken. Druk op de symbolen  en  (B5 en B6) tot "ONTKALKEN" wordt weergegeven.
3. Druk op het symbool  (B4) en "BEVESTIGEN?" ver-
schijnt.
4. Alvorens te bevestigen dient u het waterreservoir volledig
leeg te maken (A12).

Schenk de ontkalker verdund met water (neem de verhou-
dingen op de verpakking van de ontkalker in acht) in het
waterreservoir en plaats het waterreservoir terug in het
apparaat.



Gevaar voor brandwonden!

Heet water dat zuur bevat, stroomt uit de heetwatertuit en
koffietuit.

Voorkom contact met waterspatten.

5. Plaats een leeg reservoir met een minimum inhoud van
1,5 liter onder de heetwatertuit en koffietuit.
6. Bevestig met het symbool  (B4). Het bericht "VOEG
ONTKALKER TOE ✓" verschijnt.
7. Nadat u bevestigt door het symbool  in te drukken,
verschijnt het bericht "TOESTEL WORDT ONTKALKT"

Het ontkalkingsprogramma start en de ontkalkingsvloei-
stof wordt eerst afgeleverd van de koffietuit en dan van de
heetwatertuit.

Het ontkalkingsprogramma voert automatisch een aantal
spoelingen en pauzes uit om kalkafzettingen uit het bin-
nenste van de machine te verwijderen.

Na ongeveer 30 minuten wordt het bericht "SPOELING VUL
RESERVOIR" weergegeven.

8. Het apparaat is nu gereed voor doorspoelen met schoon
water. Verwijder het waterreservoir, maak het leeg, spoel
het onder stromend water uit, vul het met schoon water en
breng het aan.
"SPOELEN, DRUK OP ✓" wordt weergegeven.
9. Maak het reservoir dat werd gebruikt voor het opvangen
van de ontkalkingsoplossing leeg en plaats het onder de
koffietuit.
10. Druk op het symbool  (B4) om te beginnen met spoelen.
Heet water stroomt uit de koffietuiten "SPOELEN, EVEN
WACHTEN" wordt weergegeven.
Als het spoelen is afgesloten, verschijnt het bericht "SPOE-

LING VUL RESERVOIR". Vul het waterreservoir en druk op
het symbool  (B4). Plaats het reservoir onder de heet-
watertuit.

11. Wanneer het waterreservoir volledig leeg is, wordt het be-
richt "SPOELING VOLTOOID, DRUK OP OK ✓" weergegeven.
12. Druk op het symbool  (B4). Het apparaat wordt auto-
matisch uitgeschakeld.



Opmerking: Als de ontkalking onderbroken wordt voor
het is voltooid, dan moet het proces opnieuw vanaf het begin
gestart worden.

HET APPARAAT UITSCHAKELLEN

Telkens wanneer het apparaat wordt uitgeschakeld, voert het een
automatische spoelcyclus uit die niet onderbroken kan worden.



Gevaar voor brandwonden! Tijdens het spoelen
stroomt een beetje heet water uit de koffietuiten.

Voorkom contact met waterspatten.

Om het apparaat uit te schakelen, drukt u op de AAN/stand-by
knop (A7).

Het apparaat voert een spoelcyclus uit en wordt vervolgens
uitgeschakeld.



Opmerking: Wordt het apparaat gedurende een langere
periode niet gebruikt, zet dan de hoofdschakelaar aan de achter-
zijde van het apparaat (A23) in de stand 0.

TECHNISCHE GEGEVENS

Spanning: 220-240 V ~ 50/60 Hz max. 10A

Opgenomen vermogen: 1350W

Druk: 15 bar

Inhoud waterreservoir: 1,8 liter

Afmetingen: LxHxD: 594x454x412 mm

594x378x412 mm

544x375x412 mm

Gewicht: 26 kg





Het apparaat voldoet aan de volgende EU richtlijnen:

- Laagspanningsrichtlijn 2006/95/EG en bijbehorende
amendementen;
- EMC-richtlijn 2004/108/EG en bijbehorende amendementen;
- EG-verordening 1275/2008 voor stand-by

Materialen en accessoires die met voedingsmiddelen in contact
komen, voldoen aan de Europese richtlijn (EG) nr. 1935/2004.

WEERGEGEVEN BERICHTEN

WEERGEGEVEN BERICHT	MOGELIJKE OORZAAK	OPLOSSING
VUL RESERVOIR	Het waterreservoir is leeg of verkeerd aangebracht.	Vul het reservoir met water en/of breng het correct aan, druk het zo ver mogelijk naar binnen.
TE FIJN GEMALEN, REGEL MAALGRAAD (afgewisseld met) DRUK OP ✓	De maling is te fijn en de koffie wordt te traag afgeleverd.	Draai de stelknop voor de maalgraad één klik rechtsom naar "7".
TE FIJN GEMALEN, REGEL MAALGRAAD (afgewisseld met) DRUK OP ✓ (en vervolgens) VUL RESERVOIR	Het reservoir is verwijderd tijdens de afgifte. Er bevindt zich lucht in het watercircuit.	Plaats het reservoir en druk op het symbool  (B4). "HEET WATER, DRUK OP ✓" wordt weergegeven. Druk opnieuw op het symbool  . Het apparaat is weer gereed voor gebruik.
KOFFIEDIKBAKJE LEEGMAKEN	Het koffiedikbakje (A4) is te vol of er zijn meer dan drie dagen verstreken sinds u voor het laatst koffie hebt gemaakt (het leegmaken waarborgt correcte hygiëne van de machine).	Maak het koffiedikbakje leeg, reinig het en breng het weer aan. Belangrijk: wanneer het lekbakje wordt verwijderd, MOET ook het koffiedikbakje leeg gemaakt worden, ook al bevat het nauwelijks koffiedik. Gebeurt dit niet, dan kan het koffiedikbakje de volgende keer dat u koffie maakt overvuld raken, waardoor de machine verstopt raakt.
KOFFIEDIKBAKJE PLAATSEN	Na het reinigen is het koffiedikbakje niet op zijn plaats gezet.	Open het serviceklepje en breng het koffiedikbakje aan.
GEBRUIK GEMALEN KOFFIE	De "voorgemalen koffie"-functie is gekozen zonder voorgemalen koffie in de trechter te gieten. De trechter (A21) is verstopt.	Trek het apparaat naar buiten en giet voorgemalen koffie in de trechter. Maak de trechter met behulp van een mes leeg, zoals beschreven in de paragraaf "Trechter voor voorgemalen koffie reinigen".
ONTKALKEN (afgewisseld met) KOFFIE STANDAARD	De machine moet worden ontkalkt.	De ontkalkingsprocedure beschreven in de paragraaf "Ontkalken" moet zo snel mogelijk worden uitgevoerd.
VERLAAG KOFFIEDOSIS	Er is te veel koffie gebruikt.	Kies een mildere smaak of verminder de hoeveelheid voorgemalen koffie, en maak vervolgens opnieuw koffie.
KOFFIEBONENRESERVOIR VULLEN	De koffiebonen zijn opgeraakt.	Vul het koffiebonenreservoir
PLAATS ZETGROEP	De zetgroep is na het reinigen niet op zijn plaats teruggezet.	Breng de zetgroep aan zoals beschreven in de paragraaf "Zetgroep reinigen".
SLUIT DEURTJE	Het serviceklepje is open	Sluit het serviceklepje.
ALGEMEEN ALARM	De binnenzijde van het apparaat is sterk vervuild.	Reinig de binnenzijde van het apparaat grondig, zoals beschreven in de paragraaf "Reiniging en onderhoud". Wordt het bericht na het reinigen nog steeds weergegeven, neem dan contact op met een servicecenter.
CIRCUIT LEEG VUL CIRCUIT afgewisseld met HEET WATER, DRUK OP ✓	Het watercircuit is leeg	Sluit het heetwatermondstuk (A10) aan en druk op  voor waterafgifte, totdat het water er normaal uitstroomt.

STORINGEN VERHELPEN

Hieronder vindt u een lijst van enkele mogelijke storingen. Kan

het probleem niet zoals beschreven worden verholpen, neem dan contact op met de Klantenservice.

PROBLEEM	MOGELIJKE OORZAAK	OPLOSSING
De koffie is niet heet.	De koppen zijn niet voorverwarmd. De zetgroep is afgekoeld doordat 2/3 minuten zijn verstreken sinds de laatste koffie is gemaakt. De ingestelde temperatuur is te laag.	Verwarm de koppen door deze met heet water te spoelen. Alvorens koffie te maken, dient u de zetgroep voor te verwarmen door de SPOEL functie in het menu te kiezen. Wijzig de ingestelde temperatuur (zie paragraaf "Koffietemperatuur wijzigen").
De koffie is niet voldoende romig.	De koffie is te grof gemalen. Verkeerd type koffie	Draai de maalstelknop één klik linksom naar "1" terwijl de koffiemolen in bedrijf is (afb. 14). Gebruik een koffiesoort voor espresso-koffiemachines.
De koffie wordt te traag of druppelsgewijs afgegeven.	De koffie is te fijn gemalen.	Draai de maalstelknop één klik rechtsom naar "7" terwijl de koffiemolen in bedrijf is (afb. 14). Draai de knop telkens één klik verder totdat de koffie-afgifte naar tevredenheid is. Het effect is pas zichtbaar na afgifte van twee koppen koffie.
De koffie wordt te snel afgegeven.	De koffie is te grof gemalen.	Draai de maalstelknop één klik linksom naar "1" terwijl de koffiemolen in bedrijf is (afb. 14). Verdraai de maalstelknop niet in een keer meerdere klikken omdat de koffie anders druppelsgewijs wordt afgegeven wanneer u twee koppen koffie kiest. Het effect is pas zichtbaar na afgifte van twee koppen koffie.
Er komt geen koffie uit één van de tuiten	De tuiten zijn verstopt.	Reinig de tuiten met behulp van een tandenstoker (afb. 27).
Er komt geen koffie uit de tuiten, maar wel langs het serviceklepje (A2).	De gaten in de tuiten zijn verstopt met gedroogd koffiepoeder. De koffiegeleider (A3) aan de binnenzijde van het serviceklepje is verstopt.	Verwijder indien nodig koffieresten met een tandenstoker, een spons of een stugge afwasborstel (afb. 27-29). Reinig de koffiegeleider (A3) grondig, met name rondom de scharnieren.
Er komt water in plaats van koffie uit de tuiten.	De voorgemalen koffie heeft mogelijk de trechter verstopt (A21).	Reinig de trechter (A21) met een houten of plastic vork, reinig de binnenzijde van de machine.
Er komt geen melk uit de melktuit (C5).	De inlaatbuis is niet of is verkeerd aangebracht.	Breng de inlaatbuis (C4) in de rubber ring in het klepje van het melkreservoir (afb. 24) aan.
De melk schuimt nauwelijks.	Het klepje van het melkreservoir is vervuild. De schuimregelaar is niet correct aangebracht.	Reinig het klepje van het melkreservoir zoals beschreven in de paragraaf "Melkreservoir reinigen". Breng de schuimregelaar aan volgens de instructies in de paragraaf "Cappuccino maken".

PROBLEEM	MOGELIJKE OORZAAK	OPLOSSING
De melk bevat bellen of spuit uit de melktuit.	De melk is niet koud genoeg of er is geen magere of halfvolle melk gebruikt.	Het beste kunt u magere of halfvolle melk op koelkasttemperatuur (ca. 5°C) gebruiken. Is het resultaat niet naar wens, probeer dan een ander merk melk.
	De schuimregelaar is verkeerd afgesteld.	Verplaats de schuimregelaar een stukje in de richting "CAFFE LATTE" (zie paragraaf "Cappuccino maken").
	Het klepje van het melkreservoir is vervuild.	Reinig het klepje van het melkreservoir zoals beschreven in de paragraaf "Melkreservoir reinigen".

SERVICE & SUPPORT

De informatie betreffende de garantie van producten van V-ZUG vindt u op www.vzug.com →Service →Garantie informatie Lees deze goed door.

Registreer uw toestel per direct online via www.vzug.com →Service→ Garantieregistratie. Zo profiteert u bij een eventuele storing tijdens de garantieperiode van een uitstekende service. Voor de registratie hebt u het serienummer (FN) en de benaming van het toestel nodig. Deze informatie vindt u op het typeplaatje van het toestel.

Mijn toestel:

FN: _____

Toestel: _____

Houd deze informatie steeds binnen handbereik, als u met V-ZUG contact opneemt. Hartelijk dank.

Uw reparatieopdracht

Onder www.vzug.com→Service→Service-Nummer vindt u het telefoonnummer van het dichtstbijzijnde V-ZUG-Service-center.

Technische vragen, toebehoren, garantieverlenging

V-ZUG helpt u ook graag bij algemene administratieve en technische aanvragen, neemt uw bestellingen op voor toebehoren en vervangende onderdelen en informeert u over onze vooruitstrevende servicecontracten.

Благодарим Вас за выбор, сделанный в пользу нашего изделия. Приобретенное Вами устройство соответствует самым высоким требованиям и отличается простотой управления. Тем не менее, просим Вас внимательно прочитать данное руководство по эксплуатации. Знание принципов работы и возможностей устройства позволит Вам использовать его оптимальным образом и избежать неисправностей.

Соблюдать указания по технике безопасности.

Изменения

Текстовая и графическая информация, а также приведенные данные соответствуют техническому уровню устройства на момент публикации данного руководства. Производитель сохраняет за собой право на внесение изменений в конструкцию устройства с целью усовершенствования изделия.

Область применения

Номер линии продукции (номер модели) соответствует первым цифрам на заводской табличке. Данное руководство по эксплуатации действительно для:

Тип	Серия продукции	Размерная система
CCSHSL	25001	55-381
CCSHSL60	25002	60-381
CCSXL60	25003	60-450

Отличия в конструкции упомянуты в тексте.

ЗМІСТ	
ВВЕДЕНИЕ	7
Символы, используемые в настоящей инструкции...	7
Буквы в скобках	7
Устранение неполадок и ремонт.....	7
БЕЗОПАСНОСТЬ	7
Важнейшие предупреждения по обеспечению безопасности.....	7
Использование по назначению.....	8
Инструкция по эксплуатации.....	8
ОПИСАНИЕ	9
Описание прибора.....	9
Описание панели управления	9
Описание контейнера для молока и принадлежностей	9
ПРЕДВАРИТЕЛЬНАЯ ПОДГОТОВКА	9
Проверка прибора	9
Установка прибора.....	9
Подключение прибора	9
УТИЛИЗАЦИЯ	10
ВСТРАИВАНИЕ ПРИБОРА В МЕБЕЛЬ	10
ПЕРВОЕ ИСПОЛЬЗОВАНИЕ ПРИБОРА	13
ВКЛЮЧЕНИЕ И ПРОГРЕВ	13
ПРИГОТОВЛЕНИЕ КОФЕ ИЗ КОФЕЙНЫХ ЗЕРЕН	13
ИЗМЕНЕНИЕ КОЛИЧЕСТВА КОФЕ В ЧАШКЕ	14
Программирование количества	14
РЕГУЛИРОВКА КОФЕМОЛКИ	14
ПРИГОТОВЛЕНИЕ ЭСПРЕССО ИЗ МОЛОТОГО КОФЕ (ВМЕСТО КОФЕЙНЫХ ЗЕРЕН)	15
ПОДАЧА ГОРЯЧЕЙ ВОДЫ	15
ИЗМЕНЕНИЕ КОЛИЧЕСТВА ГОРЯЧЕЙ ВОДЫ	15
ПРИГОТОВЛЕНИЕ КАПУЧИНО	15
ПРИГОТОВЛЕНИЕ ВСПЕНЕННОГО / ГОРЯЧЕГО МОЛОКА ...	16
ИЗМЕНЕНИЕ КОЛИЧЕСТВА МОЛОКА И КОФЕ ДЛЯ КАПУЧИНО	16
ПРИГОТОВЛЕНИЕ ЛАТТЕ МАКИАТО ИЛИ КОФЕЛАТТЕ	17
ИЗМЕНЕНИЕ КОЛИЧЕСТВА КОФЕ И МОЛОКА ДЛЯ ЛАТТЕ МАКИАТО И КОФЕЛАТТЕ	17
ОЧИСТКА	17
Очистка аппарата.....	17
Очистка контейнера для кофейных отходов	17
Очистка поддона для сбора воды	17
Очистка резервуара для воды	18
Очистка дозаторов.....	18
Очистка воронки для засыпания молотого кофе	18
Очистка внутренних отсеков кофейного аппарата...	18
Очистка заварочного блока.....	18
Очистка контейнера для молока	18
ПАРАМЕТРЫ МЕНЮ	19
Ополаскивание.....	19
Выбор языка	19
Экономия энергии.....	19
Установка времени	20
Автоматическое включение.....	20
Автовывключение (режим ожидания).....	20
Установка температуры.....	20
Жесткость воды.....	20
Контрастность	21
Статистика	21
Заводские параметры (восстановление)	21
Удаление накипи.....	21
ВЫКЛЮЧЕНИЕ ПРИБОРА	22
ТЕХНИЧЕСКИЕ ДАННЫЕ	22
СООБЩЕНИЯ НА ДИСПЛЕЕ	23
УСТРАНЕНИЕ НЕПОЛАДОК	24
СЛУЖБА ПОДДЕРЖКИ И СЕРВИСНОГО ОБСЛУЖИВАНИЯ 25	

ВВЕДЕНИЕ

Символы, используемые в настоящей инструкции

Следующие символы обозначают важные предупреждения. Несоблюдение соответствующих указаний может привести к поражению электрическим током, серьезным травмам, ожогам, пожару или повреждению прибора.



Игнорирование этого предупреждения может привести к поражению электрическим током с риском для жизни.



Игнорирование этого предупреждения может привести к травмам или повреждению прибора.



Игнорирование этого предупреждения может привести к получению ожогов.



Этим символом обозначаются важные рекомендации и сведения для пользователей.

Буквы в скобках

Буквы в скобках соотносятся с обозначениями на схеме в разделе «Описание прибора» на стр. 3.

Устранение неполадок и ремонт

В случае возникновения проблем выполнить указания, приведенные в разделах «Сообщения на дисплее» и «Устранение неполадок».

Если устранить проблему не удастся, следует обратиться в службу технической поддержки. По вопросам ремонта обращаться только в службу технической поддержки.

БЕЗОПАСНОСТЬ

Важнейшие предупреждения по обеспечению безопасности

Данный прибор не предназначен для использования лицами (включая детей) с ограниченными физическими, сенсорными или умственными способностями, а также с отсутствием опыта и знаний, без присмотра или инструктажа лицом, ответственным за их безопасность.

Детям нельзя разрешать играть с

прибором.

Очистка и обслуживание прибора не должны выполняться детьми без присмотра взрослых.

Ни в коем случае не погружать прибор в воду.

Данный прибор является исключительно бытовым электроприбором. Он не предназначен для применения в служебных кухнях магазинов, офисов и иных производственных помещений; на фермах; для пользования клиентами гостиниц, мотелей и других предприятий размещения; в домашних гостиницах.

В случае повреждения штепсельной вилки или шнура замена должна производиться исключительно службой технической поддержки.

ТОЛЬКО ДЛЯ ЕВРОПЕЙСКИХ СТРАН:

Данный прибор может использоваться детьми старше 8 лет под присмотром и при получении надлежащих инструкций по безопасному использованию прибора, а также при условии понимания возможных рисков. Очистка и обслуживание прибора не должны выполняться детьми младше 8 лет и без присмотра взрослых. Хранить прибор и шнур в месте, не доступном для детей младше 8 лет.

Данный прибор может использоваться лицами с ограниченными физическими, сенсорными или умственными способностями,

а также с отсутствием опыта и знаний, под присмотром или при получении инструкций по безопасному использованию прибора, а также при условии понимания возможных рисков.

Дети не должны играть с прибором.

Прибор следует всегда отключать от сети электропитания перед чисткой и в случае, если прибор не используется.



Поверхности, на которых имеется данный символ, нагреваются во время использования прибора (данный символ применяется только в некоторых моделях).



Опасно! Поскольку данный прибор является электроприбором, при работе с ним необходимо соблюдать ряд мер предосторожности.

- Не дотрагиваться до прибора влажными руками.
 - Не дотрагиваться до шнура влажными руками.
 - Обеспечить постоянный свободный доступ к используемой электророзетке для возможности быстрого отключения прибора в случае необходимости.
 - Отсоединять прибор от сети электропитания только посредством извлечения вилки из розетки.
- Запрещается тянуть за шнур из-за опасности его повреждения.
- Чтобы полностью отключить прибор, перевести главный переключатель (A23) на его боковой поверхности в положение «0».
 - В случае неисправности не пытаться отремонтировать прибор.

Выключить его с помощью главного переключателя (A23) и отсоединить от электророзетки, затем обратиться в службу технической поддержки.



Важно! Держать все предметы упаковки (полиэтиленовые пакеты, пенопласт) вне доступа детей.



Опасность ожога! Во время работы прибора используется горячая вода и может образовываться пар. Избегать контакта с брызгами воды и горячим паром. Пользоваться ручками и захватами.



Важно! Не держаться за кофейный аппарат, если он находится вне шкафа.

Не ставить на прибор емкости с жидкостями, а также легковоспламеняющимися и коррозирующими веществами. Хранить аксессуары, необходимые для приготовления кофейных напитков (например, мерную ложку), в специальном контейнере. Не хранить на приборе крупные предметы, препятствующие осуществлению операций, а также неустойчивые предметы.



Важно! Не эксплуатировать извлеченный из шкафа прибор. Перед извлечением прибора убедиться, что он не работает. Единственное исключение: регулировка кофемолки, которая выполняется после извлечения прибора (см. раздел «Регулировка кофемолки»).



Примечание. Применять только фирменные или рекомендованные производителем принадлежности и запчасти.

Использование по назначению

Данный прибор предназначен для приготовления кофе и горячих напитков. Любое другое использование считается недопустимым.

Данный прибор не предназначен для коммерческого использования.

Производитель не несет ответственности за ущерб, связанный с недопустимым использованием прибора.

Прибор можно устанавливать на встроенную СВЧ-печь, если она оснащена вентилятором в задней части (макс. мощность микроволн – 3 кВт).

Инструкция по эксплуатации

Перед началом эксплуатации прибора внимательно ознакомиться с настоящей инструкцией по эксплуатации.

- Сохранить настоящую инструкцию по эксплуатации.
- Невыполнение указаний настоящей инструкции по эксплуатации может привести к ожогам или повреждению прибора.

Производитель не несет ответственности за ущерб, связанный с невыполнением указаний настоящей инструкции по эксплуатации.



Примечание. Данный прибор оснащен вентилятором. Вентилятор включается каждый раз при подаче кофе, пара или горячей воды.

Он отключается автоматически через несколько минут.



Важно! Не выключать прибор во время операции по удалению накипи.

ОПИСАНИЕ









Описание прибора

(стр. 2 - А)

- A1. Лоток для чашек
- A2. Сервисная дверца
- A3. Шланг для кофе
- A4. Контейнер для кофейных отходов
- A5. Заварочный блок
- A6. Подсветка лотка для чашек
- A7. Кнопка Вкл./Выкл./Режим ожидания
- A8. Панель управления
- A9. Поддон
- A10. Сопло для горячей воды и пара
- A11. Разъем IEC
- A12. Резервуар для воды
- A13. Дозатор кофе (регулируемый по высоте)
- A14. Поддон для сбора воды
- A15. Крышка контейнера для кофейных зерен
- A16. Контейнер для кофейных зерен
- A17. Регулятор степени помола
- A18. Крышка воронки для засыпания молотого кофе
- A19. Мерная ложка
- A20. Мерное отделение
- A21. Воронка для засыпания молотого кофе
- A22. Кабель питания
- A23. Главный переключатель
- A24. Защитная решетка

Описание панели управления

(стр. 2 - В)

- V1. Дисплей: отображение инструкций для пользователя.
- V2.  кнопка для выбора кофейного вкуса.
- V3.  кнопка для выбора типа кофе (эспрессо, кофе, большая чашка кофе)
- V4.  кнопка для приготовления одной чашки кофе и для подтверждения выбранного варианта.
- V5.  кнопка для приготовления двух чашек кофе и для прокручивания меню назад.
- V6.  кнопка для подачи горячей воды и для прокручивания меню вперед.
- V7.  кнопка для включения и отключения режима настройки для параметра меню и для выхода из выбранного режима.
- V8.  кнопка для приготовления капучино / вспененного молока.
- V9.  кнопка для приготовления латте макиато / вспененного молока.
- V10.  кнопка для приготовления кофелатте / вспененного молока (горячего молока)

Описание контейнера для молока и принадлежностей

(стр. 2 - С)

- C1. Регулятор пенообразования
- C2. Ручка контейнера для молока
- C3. Кнопка CLEAN (Очистка)
- C4. Молочный шланг
- C5. Дозатор вспененного молока
- C6. Вспениватель молока
- C7. Дозатор горячей воды

ПРЕДВАРИТЕЛЬНАЯ ПОДГОТОВКА

Проверка прибора

После извлечения из упаковки убедиться в целостности и исправности прибора, а также в наличии всех принадлежностей. Не эксплуатировать прибор при наличии видимых повреждений.

Обратиться в службу технической поддержки.

Установка прибора



Важно!

- Установка прибора должна производиться квалифицированным специалистом в соответствии с действующим законодательством соответствующей страны (см. раздел «Встраивание прибора в мебель»).
- Предметы упаковки (полиэтиленовые пакеты, пенопласт и пр.) следует держать вне доступа детей.
- Не устанавливать прибор в помещениях, где температура воздуха может опускаться до 0 °С и ниже.
- Как можно быстрее отрегулировать жесткость воды в соответствии с указаниями в разделе «Жесткость воды».

Подключение прибора



Опасно! Убедиться в том, что напряжение электросети соответствует значению, указанному на заводской табличке на днище прибора.

Подключить прибор к надежно заземленной и правильно монтированной электророзетке с силой тока не менее 10 А. Если тип розетки не соответствует типу штекера прибора, обеспечить замену розетки на розетку нужного типа квалифицированным специалистом.

В соответствии с требованиями директив по обеспечению безопасности должен быть установлен омниполярный переключатель с зазором между контактами не менее 3 мм.

Не применять разветвители и удлинители.

RU



Важно! Электроцепь должна включать защитные реле, соответствующие требованиям к монтажу электросетей местного законодательства.

УТИЛИЗАЦИЯ



В соответствии с европейской Директивой 2002/96/ЕС запрещается утилизация прибора вместе с бытовыми отходами. Прибор следует отнести в авторизованный центр сортировки и утилизации отходов.

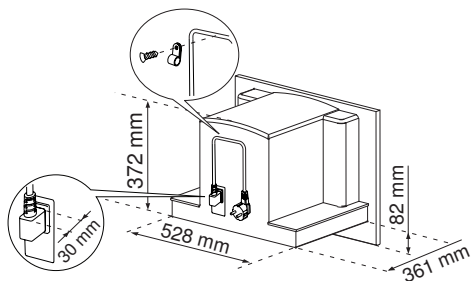

ВСТРАИВАНИЕ ПРИБОРА В МЕБЕЛЬ

Для правильной установки прибора проверить соблюдение требований к минимальным расстояниям.

Кофейный аппарат следует устанавливать в вертикальный шкаф, который должен быть жестко прикреплен к стене специальными скобами.



Важно!

- Важно! При проведении любых работ по установке и обслуживанию прибор должен быть отключен от электросети.
- Кухонная мебель, непосредственно примыкающая к прибору, должна быть теплоустойчивой (не менее 65 °С).
- Для обеспечения достаточной вентиляции оставить зазор под шкафом (см. расстояния на рисунке).

H 454 MM

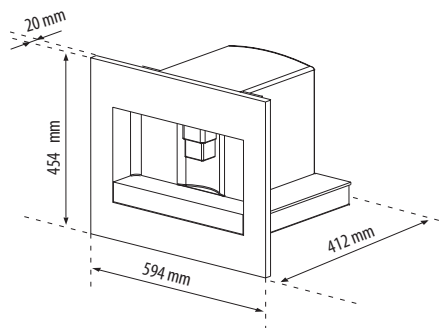

H 378 MM

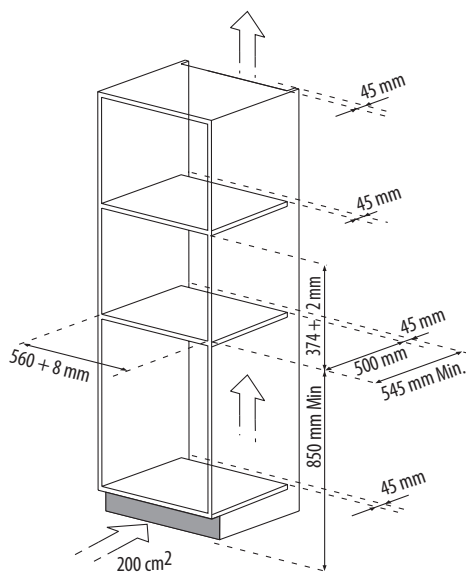
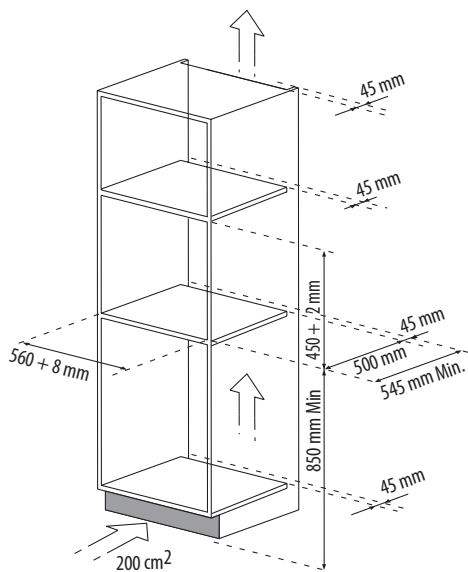
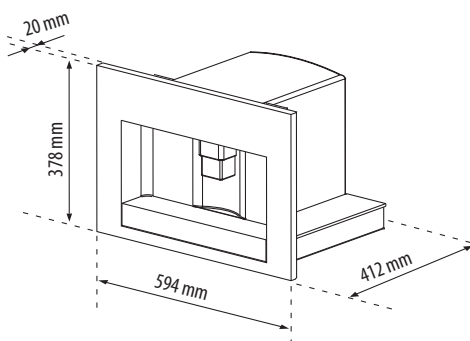

RU

H 375 MM

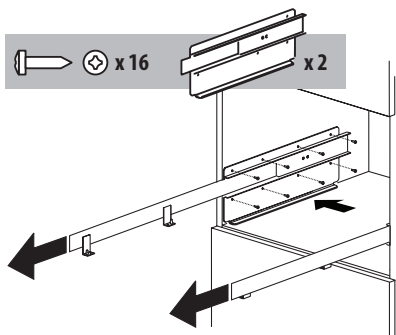
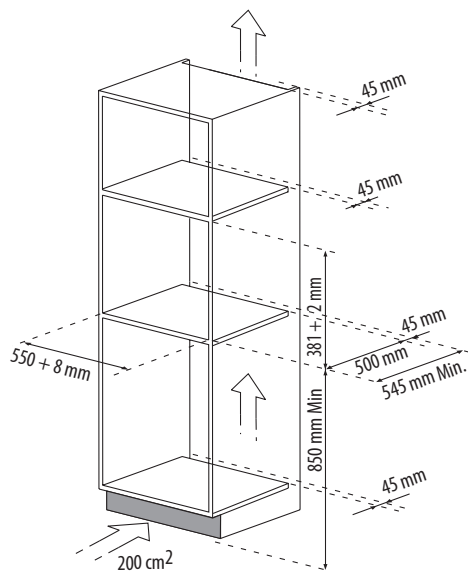
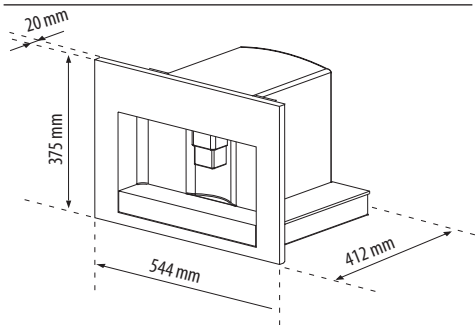

Поместить направляющие по бокам шкафа, как показано на рисунке. Закрепить направляющие входящими в комплект винтами, затем полностью вытянуть их. Если кофейный аппарат устанавливается над выдвижным термостатическим ящиком, для ориентировки направляющих следует использовать верхнюю поверхность ящика.

В этом случае направляющие не на что будет опереть.

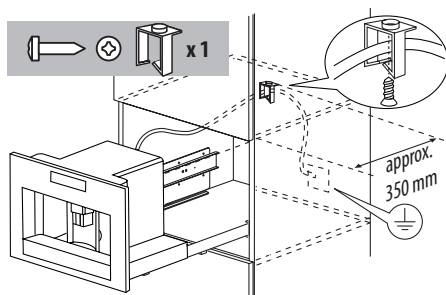

Зажимом зафиксировать кабель питания. Кабель питания должен быть достаточной длины, чтобы прибор можно было вытащить из шкафа для засыпания кофейных зерен. Прибор следует заземлить в соответствии с нормативными требованиями. Электроподключения должны выполняться квалифицированным электриком в соответствии с инструкциями.

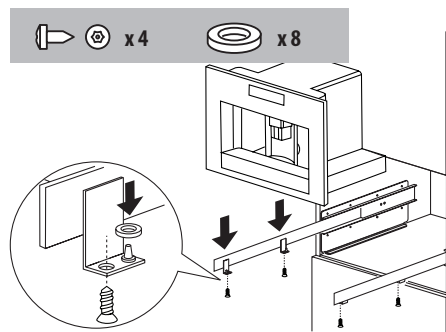

Поставить прибор на направляющие, точно вставив штифты в соответствующие пазы, и зафиксировать его входящими в комплект винтами.

При необходимости отрегулировать прибор по высоте с помощью распорных дисков.

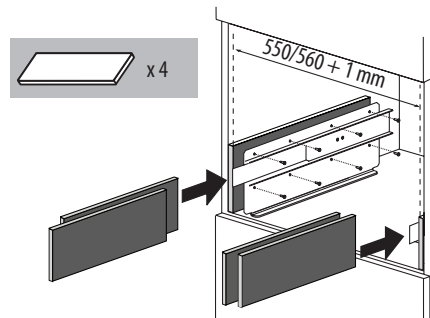

При необходимости выровнять прибор, поместив входящие в комплект прокладки под опору и по бокам от нее.

ПЕРВОЕ ИСПОЛЬЗОВАНИЕ ПРИБОРА

- Прибор прошел заводские испытания с использованием кофе, поэтому наличие в кофемолке следов кофе абсолютно нормально.
 - Как можно быстрее отрегулировать жесткость воды в соответствии с указаниями в разделе «Жесткость воды».
1. Подключить прибор к электросети и перевести главный переключатель (A23) в положение «л».
 2. На дисплее появится сообщение «НАПОЛНИТЕ БАЧОК» на разных языках.
Извлечь резервуар для воды (рис. 4), ополоснуть его и наполнить свежей водой, не превышая отметки МАХ. Поставить на место и задвинуть назад до упора.
 3. Выбрать язык (языки перемаются с интервалом приблизительно в 3 секунды).
Когда на дисплее появится сообщение «НАЖМИТЕ ЧТОБЫ ВЫБРАТЬ РУССКИЙ ЯЗЫК», нажать кнопку (B4) (рис. 3) и удерживать ее нажатой в течение 3 секунд, пока не появится сообщение «РУССКИЙ ВЫБРАН». Если язык выбран неправильно, выполнить указания в разделе «Настройка языка».
Если нужного языка нет, выбрать один из имеющихся языков (в данной инструкции делаются ссылки на русский язык интерфейса).
Затем выполнить указания на дисплее.
 4. Поставить чашку под дозатор горячей воды (рис. 5).
Если дозатор горячей воды не установлен, на дисплее отображается сообщение «ВСТАВЬТЕ УЗЕЛ ПОДАЧИ ВОДЫ». Закрепить дозатор, как показано на рисунке 6. На дисплее отображается сообщение «ГОРЯЧАЯ ВОДА НАЖМИТЕ✓». Нажать кнопку (B4), из дозатора будет подано небольшое количество воды.
 5. После этого на дисплее отображается сообщение «ИДЕТ ВЫКЛЮЧЕНИЕ, ПОЖАЛУЙСТА, ЖДИТЕ», и прибор выключается.
 6. Извлечь прибор из шкафа, потянув его за ручки (рис. 7). Открыть крышку и наполнить контейнер кофейными зернами, затем закрыть крышку и задвинуть прибор обратно.

Теперь кофейный аппарат готов к нормальной работе.



Важно! Ни в коем случае не засыпать в контейнер предварительно молотый кофе, сублимированный кофе, карамелизированный кофе и пр. — это может привести к повреждению прибора.



Примечание. При первом использовании прибора хороших результатов можно добиться только после приготовления 4-5 чашек кофе и 4-5 чашек капучино.



Примечание. При каждом включении кофейного аппарата с помощью главного переключателя (A23) выполняется цикл АВТОДИАГНОСТИКИ, затем прибор выключается.

Для повторного включения прибора нажать кнопку Вкл./Выкл./Режим ожидания (A7) (рис. 1)

ВКЛЮЧЕНИЕ И ПРОГРЕВ

При каждом включении прибора выполняется автоматический цикл прогрева и ополаскивания, который нельзя прерывать. Только после завершения этого цикла прибор готов к работе.



Опасность ожога! Во время ополаскивания из дозаторов кофе выливается небольшое количество горячей воды.

Для повторного включения прибора нажать кнопку Вкл./Выкл./Режим ожидания (A7) (рис. 1). Отображается сообщение «НАГРЕВ, ПОЖАЛУЙСТА, ЖДИТЕ».

После завершения прогрева отображается сообщение «ОПОЛАСКИВАНИЕ».

Достижение оптимальной температуры обозначается появлением сообщения «КОФЕ СРЕДНЕЙ КРЕПОСТИ».

ПРИГОТОВЛЕНИЕ КОФЕ ИЗ КОФЕЙНЫХ ЗЕРЕН

RU

1. Прибор предварительно настроен для приготовления кофе средней крепости (нормальный вкус). Существует возможность выбрать очень слабый, слабый, средней крепости, крепкий или очень крепкий вкус. Кроме того, можно готовить напитки из молотого кофе. Для выбора нужного вкуса последовательно нажимать кнопку (B2) (рис. 8). Отображается выбранный вкус кофе.
2. Поставить 1 чашку (рис. 9) или 2 чашки (рис. 9) под дозаторы для приготовления соответствующего количества напитков.
Для достижения лучшей консистенции кофе придвинуть дозаторы как можно ближе к чашке (рис. 10).
3. Нажать кнопку (B3) (рис. 11) для выбора типа кофе (эспрессо, кофе, большая чашка кофе).
После этого нажать кнопку (B4) (рис. 12) для приготовления одной порции кофе или кнопку (B5) (рис. 13) для приготовления двух порций кофе. Начнется помол кофейных зерен и подача кофе в чашку.
После приготовления указанного количества кофе прибор автоматически прекращает подачу и сбрасывает использованную кофейную массу в контейнер для отходов.
4. Через несколько секунд прибор готов для повторного использования.

5. Для выключения прибора нажать кнопку Вкл./Выкл./Режим ожидания (A7) (рис. 1).

Перед выключением прибор выполняет автоматический цикл ополаскивания. Следует опасаться обваривания.

ПРИМЕЧАНИЕ 1. Если кофе подается по одной капле или вообще не подается, см. раздел «Регулировка кофемолки».

ПРИМЕЧАНИЕ 2. Если кофе подается слишком быстро или консистенция кофе не удовлетворяет требованиям, см. раздел «Регулировка кофемолки».

ПРИМЕЧАНИЕ 3. Рекомендации по приготовлению более горячего кофе:

- выполнить указания по настройке функции ополаскивания в разделе «Параметры меню»;
- не использовать непрогретые чашки с толстыми стенками, так как они поглощают очень много тепла;
- заранее прогревать чашки горячей водой.

ПРИМЕЧАНИЕ 4. Процесс подачи кофе можно прервать в любой момент повторным нажатием ранее выбранной кнопки, которая подсвечивается во время процесса.

ПРИМЕЧАНИЕ 5. После завершения подачи можно увеличить количество кофе в чашке, нажав ранее выбранную кнопку и удерживая ее нажатой в течение 3 секунд.

ПРИМЕЧАНИЕ 6. Когда на дисплее появится сообщение «НАПОЛНИТЕ БАЧОК», наполнить резервуар водой. Иначе приготовление кофе будет невозможно. Наличие в резервуаре небольшого количества оставшейся воды нормально.

ПРИМЕЧАНИЕ 7. Примерно после приготовления 14 одинарных (или 7 двойных) порций кофе на дисплее появится сообщение «ОЧИСТИТЕ КОНТЕЙНЕР ДЛЯ ГУЩИ».

Даже при неполном контейнере для кофейных отходов сообщение о необходимости очистки контейнера появляется на дисплее через 72 часа после приготовления первой чашки.

Для правильного подсчета 72 часов не выключать прибор путем перемещения главного переключателя в положение «0».

Для очистки контейнера открыть сервисную дверцу в передней части прибора, потянув за дозатор (рис. 16), извлечь поддон для сбора воды (рис. 17) и выполнить очистку.

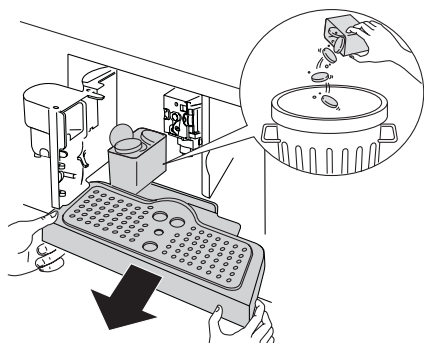

Во время очистки всегда полностью извлекать поддон для сбора воды.



Важно! При извлечении поддона для сбора воды ОБЯЗАТЕЛЬНО опорожнять контейнер для отходов.

В противном случае в приборе может образоваться засор.

ПРИМЕЧАНИЕ 8. Ни в коем случае не извлекать резервуар для воды во время подачи кофе.

После его извлечения приготовление кофе будет невозможно и на дисплее будут отображаться определенные сообщения (см. стр. 21).

ИЗМЕНЕНИЕ КОЛИЧЕСТВА КОФЕ В ЧАШКЕ

По умолчанию аппарат настроен на подачу стандартного количества кофе.

Для выбора количества кофе последовательно нажимать кнопку  (B3) (рис. 11), пока на дисплее не будет отображено соответствующее сообщение:

Кофе	Соответствующее кол-во (мл)
ЭСПРЕССО	≈ 30
КОФЕ	≈ 110
БОЛЬШАЯ ЧАШКА КОФЕ	≈ 150

Программирование количества

Процедура изменения количества кофе для подачи:

1. Поставить чашку под дозаторы кофе (рис. 9).
2. Нажимать кнопку  (B4) (рис. 12) до тех пор, пока не отобразится сообщение «ПРОГР. КОЛИЧЕСТВА» и не начнется подача кофе. Затем отпустить кнопку.
3. По достижении необходимого количества кофе в чашке снова нажать эту же кнопку.

Параметр количества запрограммирован.

РЕГУЛИРОВКА КОФЕМОЛКИ

Кофемолка проходит заводские испытания и потому не должна требовать регулировки.

Тем не менее, если после нескольких первых приготовлений создается впечатление, что кофе подается слишком быстро или слишком медленно (по капле), это можно исправить, настроив регулятор степени помола (рис. 14).



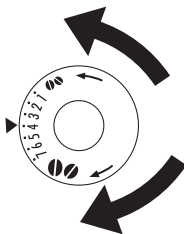

Важно! Регулятор степени помола можно вращать только во время работы кофемолки.



Для снижения скорости подачи и получения более густой консистенции кофе повернуть регулятор на один шаг против часовой стрелки (более тонкий помол).

Для увеличения скорости подачи (быстрее, чем по капле) повернуть регулятор на один шаг по часовой стрелке (более грубый помол).

ПРИГОТОВЛЕНИЕ ЭСПРЕССО ИЗ МОЛОТОГО КОФЕ (ВМЕСТО КОФЕЙНЫХ ЗЕРЕН)

- Нажать кнопку  (B2) (рис. 8) и выбрать функцию предварительно молотого кофе.
- Извлечь аппарат из шкафа, потянув его за ручки (рис. 7).
- Поднять центральную крышку, засыпать одну мерную ложку молотого кофе в воронку (рис. 19), задвинуть аппарат обратно и выполнить действия, описанные в разделе «Приготовление кофе из кофейных зерен». Примечание. Нажимая кнопку  (B4) (рис. 12), можно готовить по одной чашке кофе за раз.
- Для возврата к использованию кофейных зерен после приготовления напитков из молотого кофе отключить функцию предварительно молотого кофе повторным нажатием кнопки  (B2) (рис. 8).

ПРИМЕЧАНИЕ 1. Ни в коем случае не засыпать молотый кофе в выключенный аппарат, иначе кофе может распылиться в механизме.



ПРИМЕЧАНИЕ 2. Нельзя добавлять более одной мерной ложки кофе, иначе прибор не сможет приготовить напиток.

ПРИМЕЧАНИЕ 3. Использовать только входящую в комплект ложку.

ПРИМЕЧАНИЕ 4. Засыпать в воронку только предварительно молотый кофе для аппаратов по приготовлению эспрессо.

ПРИМЕЧАНИЕ 5. Если было засыпано более одной мерной ложки молотого кофе и это привело к засорению воронки, протолкнуть кофе вниз с помощью ножа (рис. 21), затем снять и очистить заварочный блок и аппарат в соответствии с указаниями в разделе «Очистка заварочного блока».



ПОДАЧА ГОРЯЧЕЙ ВОДЫ

- Убедиться в том, что дозатор горячей воды установлен (рис. 6).
- Поместить под дозатор емкость.
- Нажать кнопку  (B6) (рис. 20). Отображается сообщение «ГОРЯЧАЯ ВОДА», и из дозатора подается горячая вода в подставленную емкость. Горячую воду не следует подавать в течение более чем двух минут за один раз. Чтобы прекратить подачу, нажать кнопку  (B6). Аппарат прекращает подачу по достижении заданного количества.

ИЗМЕНЕНИЕ КОЛИЧЕСТВА ГОРЯЧЕЙ ВОДЫ

По умолчанию аппарат настроен на автоматическую подачу примерно 300 мл воды.

Процедура изменения этого количества:

1. Поместить под дозатор емкость.
2. Нажимать кнопку  (B6), пока на дисплее не отобразится сообщение «ГОРЯЧАЯ ВОДА ПРОГР. КОЛИЧЕСТВА», затем отпустить кнопку  (B6).
3. По достижении необходимого количества горячей воды в чашке снова нажать кнопку  (B6).

Теперь аппарат запрограммирован на новое количество.

RU

ПРИГОТОВЛЕНИЕ КАПУЧИНО

- Нажатием кнопки  (B2) выбрать вкус кофе, необходимый для приготовления капучино.
- Снять крышку контейнера для молока.
- Налить в контейнер около 100 мл молока на каждую порцию капучино (рис. 23).

При этом не превышать отметку MAX (соответствует объему примерно 750 мл) на контейнере.

Рекомендуется использовать охлажденное обезжиренное или маложирное молоко (температурой около 5 °C).

- Убедиться в том, что молочный шланг правильно вставлен в резиновую прокладку (рис. 24), и снова закрыть крышку контейнера для молока.

Установить регулятор пенообразования между отметками «cappuccino» и «caffe latte» на крышке контейнера для молока.

Для получения более плотной пены (горячего молока) следует сдвинуть регулятор в направлении к отметке «caffe latte». Перемещение регулятора ближе к отметке «cappuccino» приведет к образованию менее плотной пены.

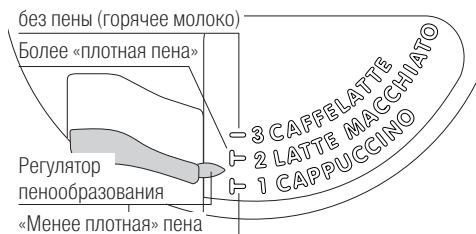

- Снять дозатор горячей воды (рис. 6) и присоединить контейнер для молока к соплу (рис. 25).
- Провести молочный шланг, как показано на рис. 26, а затем поставить под дозаторы кофе и молока достаточную большую чашку.
- Нажать кнопку (B8). На дисплее отображается «КАПУЧИНО», и через несколько секунд из дозатора молока начинается подача вспененного молока в подставленную чашку. подача прекращается автоматически.
- Аппарат подает кофе.
- Капучино готово. При желании можно подсластить его по вкусу и посыпать пену небольшим количеством какао-порошка.

ПРИМЕЧАНИЕ 1. Нажатием кнопки (B8) можно прервать подачу вспененного молока или кофе во время приготовления капучино.

ПРИМЕЧАНИЕ 2. Если во время подачи вспененного молока закончится молоко в контейнере, извлечь контейнер и залить в него молоко.

Поставить контейнер на место и нажать кнопку (B8) для повторной отправки команды о приготовлении капучино.

ПРИМЕЧАНИЕ 3. Для обеспечения гигиены и абсолютной чистоты вспенивателя молока обязательно очищать контуры в крышке контейнера для молока после приготовления капучино. На дисплее мигает сообщение «НАЖМИТЕ CLEAN».

- Поставить емкость под дозатор молока (рис. 26).
- Для запуска функции очистки нажать кнопку CLEAN на крышке (C3) и удерживать ее нажатой в течение 5 сек. (рис. 26).

На дисплее отображается индикатор прогресса и сообщение «ИДЕТ ОЧИСТКА» над ним. Не следует отпускать кнопку CLEAN до полного заполнения индикатора прогресса, означающего завершение очистки. При отпускании кнопки CLEAN процесс прерывается. После очистки извлечь контейнер для молока и поставить его в холодильник. Не следует держать молоко вне холодильника в течение более 15 минут.

ПРИМЕЧАНИЕ 4. Процедура изменения количества кофе или вспененного молока, автоматически подаваемого в чашку, описана в разделе «Изменение количества молока и кофе для капучино».

ПРИГОТОВЛЕНИЕ ВСПЕНЕННОГО / ГОРЯЧЕГО МОЛОКА

- Подготовить прибор как для приготовления капучино.
- Налить в контейнер около 100 мл молока на каждую порцию вспененного молока или 300 мл молока на каждую порцию горячего молока (рис. 23).
- Перед присоединением контейнера для молока к соплу установить регулятор пенообразования между отметками «CAPPUCCINO» и «CAFFE LATTE» на крышке контейнера для молока.
- Если пена не соответствует требованиям, немного сдвинуть регулятор в одну из сторон для достижения нужной плотности пены.

Выбрать функцию вспенивания молока, дважды нажав (B8) или (B9) (рис. 18).

Выбрать функцию приготовления горячего молока, дважды нажав (B10) (рис. 32).

Качество полученного вспененного молока соответствует качеству, предусмотренному для конкретного напитка (капучино: менее плотная пена, латте макиато: более плотная пена, кофе латте: без пены/горячее молоко). Количество вспененного молока невозможно настроить отдельно.

ИЗМЕНЕНИЕ КОЛИЧЕСТВА МОЛОКА И КОФЕ ДЛЯ КАПУЧИНО

По умолчанию аппарат настроен на автоматическую подачу стандартного количества кофе и молока.

Процедура изменения этого количества:

1. Подготовить прибор как для приготовления капучино.
2. Поставить чашку под дозаторы кофе и дозатор молока.
3. Нажать кнопку (B8) и удерживать ее нажатой, пока не отобразится сообщение «МОЛ. ДЛЯ CAPPUCCINO ПРОГР. КОЛИЧЕСТВА»
4. Отпустить кнопку. Аппарат начинает подачу молока. После подачи нужного количества молока снова нажать кнопку (B8).
5. Через несколько секунд начинается подача кофе в чашку, при этом отображается сообщение «КОФЕ ДЛЯ CAPPUCCINO ПРОГР. КОЛИЧЕСТВА».
6. После подачи нужного количества кофе снова нажать кнопку (B8). подача кофе прекращается.

Теперь аппарат запрограммирован на новое количество кофе и молока.

ПРИГОТОВЛЕНИЕ ЛАТТЕ МАКИАТО ИЛИ КОФЕЛАТТЕ

- Подготовить прибор как для приготовления капучино.
- Налить в контейнер около 100 мл молока на каждую порцию ЛАТТЕ МАКИАТО или 300 мл молока на каждую порцию КОФЕЛАТТЕ (рис. 23).

- Перед присоединением контейнера для молока к соплу установить регулятор пенообразования между отметками «CAPPUCCINO» и «CAFFE LATTE» на крышке контейнера для молока.

Если пена не соответствует требованиям, немного сдвинуть регулятор в одну из сторон для достижения нужной плотности пены.

- Нажать кнопку  (B9) для отправки команды для приготовления латте макиато.



или

- Нажать кнопку  (B10) для отправки команды для приготовления кофе-латте, и через несколько секунд из дозатора молока начинается подача вспененного молока в подставленную чашку. подача прекращается автоматически. подача молока останавливается, начинается подача кофе.

ИЗМЕНЕНИЕ КОЛИЧЕСТВА КОФЕ И МОЛОКА ДЛЯ ЛАТТЕ МАКИАТО И КОФЕЛАТТЕ

По умолчанию аппарат настроен на подачу стандартного количества кофе и молока.

Процедура изменения этого количества:

1. Подготовить прибор как для приготовления латте макиато или кофе-латте.
2. Поставить стакан (или большую чашку) под дозаторы кофе и дозатор молока.
3. Нажать и не менее 8 сек. удерживать нажатой кнопку, соответствующую напитку, пропорции которого следует изменить, латте макиато  (B9) или кофе-латте  (B10), пока не отобразится сообщение «МОЛОКО ДЛЯ МАССНАТО ПРОГР. КОЛИЧЕСТВА» или «МОЛ. ДЛЯ КОФЕ С МОЛ. ПРОГР. КОЛИЧЕСТВА».
4. Затем отпустить кнопку. Аппарат начинает подачу молока.
5. После подачи нужного количества молока нажать ранее выбранную кнопку. подача молока останавливается, его количество сохраняется в памяти аппарата.
6. Через несколько секунд начинается подача кофе в чашку, при этом отображается сообщение «КОФЕ ДЛЯ МАССНАТО ПРОГР. КОЛИЧЕСТВА» или «КОФЕ ДЛЯ КОФЕ С МОЛ. ПРОГР. КОЛИЧЕСТВА».
7. После подачи нужного количества кофе нажать ранее выбранную кнопку. подача кофе останавливается, его количество сохраняется в памяти аппарата.

ОЧИСТКА

Очистка аппарата

Не применять для очистки кофейного аппарата растворители и абразивные моющие средства. Достаточно мягкой увлажненной тряпки.

НИ В КОЕМ СЛУЧАЕ не мыть никакие компоненты кофейного аппарата в посудомоечной машине.

Требуется регулярная очистка следующих деталей аппарата:

- контейнера для кофейных отходов (A4);
- поддона для сбора воды (A14);
- резервуара для воды (A12);
- дозаторов кофе (A13);
- воронки для засыпания молотого кофе (A21);
- внутреннего отсека аппарата за сервисной дверцей (A2);
- заварочного блока (A5).

Очистка контейнера для кофейных отходов

При отображении сообщения «ОЧИСТИТЕ КОНТЕЙНЕР ДЛЯ ГУЩИ» следует опорожнить и очистить контейнер для отходов.

Процедура очистки:

- открыть сервисную дверцу в передней части прибора (рис. 16), извлечь поддон для сбора воды (рис. 17) и выполнить очистку;
- тщательно очистить контейнер для отходов.



Важно! При извлечении поддона для сбора воды обязательно опорожнять контейнер для отходов.

Очистка поддона для сбора воды



Важно! Если не опорожнять поддон для сбора воды, вода может перелиться через край.

Это может привести к повреждению прибора.

Поддон для сбора воды оснащен индикатором (красного цвета), с помощью которого определяется уровень воды в нем (рис. 28).

Поддон для сбора воды следует опорожнять и очищать, прежде чем индикатор покажется на уровне лотка для чашек.

Процедура извлечения поддона:

1. Открыть сервисную дверцу (рис. 16).
2. Извлечь поддон для сбора воды и контейнер для отходов (рис. 17).
3. Опорожнить поддон для сбора воды и контейнер для отходов (A4) и вымыть их.
4. Поставить поддон для сбора воды вместе с контейнером для отходов на место (A4).
5. Закрыть сервисную дверцу.

Очистка резервуара для воды

1. Следует регулярно (примерно раз в месяц) очищать резервуар для воды (A12) влажной тряпкой с небольшим количеством мягкого жидкого моющего средства.
2. Удалить все остатки моющего средства.

Очистка дозаторов

1. Периодически очищать сопла с помощью губки (рис. 29).
2. Регулярно проверять отверстия дозатора кофе на наличие засоров. При необходимости удалять остатки кофе зубочисткой (рис. 27).

Очистка воронки для засыпания молотого кофе

Регулярно (примерно раз в месяц) проверять воронку для засыпания молотого кофе на наличие засоров (рис. 21).



Опасно! Перед выполнением любых процедур по очистке аппарат следует выключить нажатием на главный переключатель (A23) и отсоединить от электророзетки. Ни в коем случае не погружать кофейный аппарат в воду.

Очистка внутренних отсеков кофейного аппарата

1. Регулярно (примерно раз в неделю) проверять внутренние поверхности прибора на наличие загрязнений. При необходимости удалять остатки кофе губкой.
2. Удалять крупные остатки пылесосом (рис. 30).

Очистка заварочного блока

Заварочный блок следует очищать не реже одного раза в месяц.



Важно! Не следует извлекать заварочный блок (A5) при включенном приборе. При извлечении заварочного блока не применять силу.

1. Убедиться в том, что аппарат выключен правильно (см. раздел «Выключение»).
2. Открыть сервисную дверцу (рис. 16).
3. Извлечь поддон для сбора воды и контейнер для отходов (рис. 17).
4. Нажать две желтые разблокирующие кнопки и одновременно потянуть заварочный блок наружу (рис. 31).



Важно! Для очистки заварочного блока не применять моющие средства. Иначе будет смыта смазка внутри поршня.

5. Примерно на 5 минут погрузить заварочный блок в воду, затем ополоснуть.
6. После очистки поставить заварочный блок (A5) на место, надев его на внутреннюю опору и закрепив снизу,

затем до упора надавить на символ PUSH, пока не раздастся характерный щелчок.

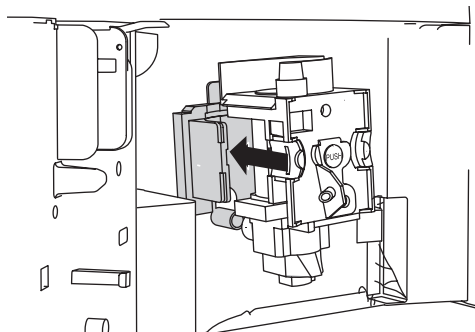

Примечание. Если не удастся поставить заварочный блок на место, перед установкой его следует привести в правильное положение, сильно надавив снизу и сверху, как показано на рисунке.

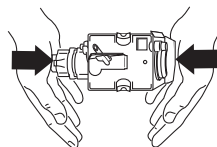

7. Убедиться в том, что после установки две желтые кнопки выскочили.

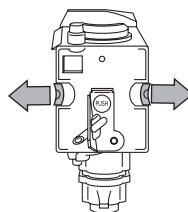

8. Поставить поддон для сбора воды и контейнер для отходов на место.
9. Закрывать сервисную дверцу.

Очистка контейнера для молока



Важно! При приготовлении молока всегда очищать шланги в контейнере для молока (C). Если в контейнере остается молоко, не держать его вне холодильника дольше необходимого.

Очищать контейнер при каждом приготовлении молока, как описано в Примечании 3 раздела «Приготовление капучино». Все компоненты пригодны для мытья в верхней корзине посудомоечной машины.

1. Снять крышку контейнера для молока, повернув ее по часовой стрелке.
2. Снять дозатор молока и молочный шланг.

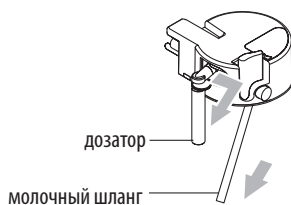

3. Снять регулятор пенообразования, потянув его наружу.
4. Тщательно промыть все компоненты в горячей воде с мягким жидким моющим средством. Убедиться в том, что в отверстиях и выемке на тонком крае регулятора пенообразования нет остатков молока.
5. Проверить молочный шланг и дозатор на наличие засоров из остатков молока.
6. Установить регулятор пенообразования, дозатор молока и молочный шланг на место.
7. Закрыть крышку контейнера для молока.

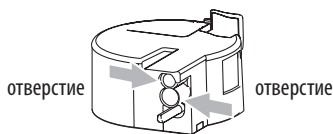
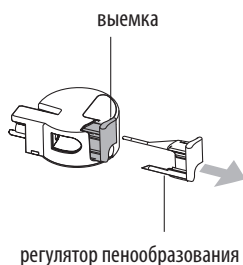





ПАРАМЕТРЫ МЕНЮ

При открывании меню настроек нажатием кнопки  (B7) (рис. 15) отображаются следующие элементы меню: Ополаскивание, Выберите язык, Экономия энергии, Установите время, Автомат. включение, Автовыключение, Задайте температуру, Жесткость воды, Контрастность, Статистика, Заводские парам., Удалить накипь.

Ополаскивание









С помощью этой функции можно добиться повышения температуры кофе.

Выполнить следующие действия.

- Если требуется приготовить маленькую чашку кофе (меньше 60 мл), при включении прибора нагреть чашку, ополоснув ее горячей водой.
- Если с момента приготовления последней порции кофе прошло более 2-3 минут, перед приготовлением новой чашки кофе следует прогреть заварочный блок, сначала нажав кнопку  (B7) для входа в меню, а затем с помощью кнопок  и  (B5 и B6) выбрав функцию «ОПОЛАСКИВАНИЕ». Нажать кнопку  (B4). Отображается сообщение «ОПОЛАСКИВАНИЕ НАЖМИТЕ ✓». Снова нажать кнопку  (B4).
Слить воду в нижестоящий поддон для сбора воды или наполнить ею пустую чашку для кофе с целью прогрева.

Выбор языка

Процедура изменения языка интерфейса:

1. Нажать кнопку  (B7) для входа в меню настроек.
2. С помощью кнопок  и  (B5 и B6) найти пункт меню «ВЫБЕРИТЕ ЯЗЫК».
3. Нажать кнопку  (B4).
4. С помощью кнопок  и  (B5 и B6) найти нужный язык.
5. Нажать кнопку  (B4) для подтверждения.
6. Нажать кнопку  (B7) для выхода из меню.

Или удерживать кнопку  (B7) нажатой в течение 10 сек. Выполняется прокручивание языков.







Удерживать кнопку  (B4) нажатой в течение 5 сек. для подтверждения.

Экономия энергии

С помощью этого параметра можно включить или отключить функцию энергосбережения.

При включенной функции энергосбережения потребление энергии сокращается в соответствии с европейскими нормативами.

Процедура включения и отключения этой функции:

1. Нажать кнопку  (B7) для входа в меню настроек.
2. С помощью кнопок  и  (B5 и B6) найти пункт меню «ЭКОНОМИЯ ЭНЕРГИИ».
3. Нажать кнопку  (B4). Отображается сообщение «ВКЛЮЧИТЬ?» (или «ВКЛЮЧИТЬ?», если функция уже была выключена).
4. Нажать кнопку  (B4) для включения/выключения функции или кнопку  (B7) для выхода из меню.



Примечание. Между входом в режим «ЭКОНОМИЯ ЭНЕРГИИ ВКЛЮЧЕНО» и приготовлением первого напитка может пройти несколько секунд; при этом отображается сообщение «ВЫПОЛНЯЕТСЯ ПОДГОТОВКА».

Установка времени

Процедура настройки отображаемого времени:

1. Нажать кнопку (B7) для входа в меню настроек.
2. С помощью кнопок и (B5 и B6) найти пункт меню «УСТАНОВИТЕ ВРЕМЯ».
3. Нажать кнопку (B4). На дисплее мигает значение часов.
4. С помощью кнопок и (B5 и B6) изменить значение часов.
5. Нажать кнопку (B4) для подтверждения. На дисплее мигает значение минут.
6. С помощью кнопок и (B5 и B6) изменить значение минут.
7. Нажать кнопку (B4) для подтверждения.
8. Нажать кнопку (B7) для выхода из меню настроек.

Автоматическое включение

Для обеспечения готовности прибора к определенному часу (например, утром) можно настроить время автозапуска, что позволит сразу же готовить кофе.



Примечание.

Для включения этой функции следует правильно настроить часы.

Процедура включения функции автозапуска:

1. Нажать кнопку (B7) для входа в меню настроек.
2. С помощью кнопок и (B5 и B6) найти пункт меню «АВТОМАТ. ВКЛЮЧЕНИЕ».
3. Нажать кнопку (B4). Отображается сообщение «ВКЛЮЧИТЬ?».
4. Нажать кнопку (B4). На дисплее мигает значение часов.
5. С помощью кнопок и (B5 и B6) выбрать значение часов.
6. Нажать кнопку (B4) для подтверждения. На дисплее мигает значение минут.
7. С помощью кнопок и (B5 и B6) изменить значение минут.
8. Нажать кнопку (B4) для подтверждения. Под пунктом «АВТОМАТ. ВКЛЮЧЕНИЕ» отображается сообщение «ВКЛЮЧЕНО».

9. Нажать кнопку (B7) для выхода из меню.

Процедура отключения этой функции:

1. Нажать кнопку (B7) для входа в меню настроек.
2. С помощью кнопок и (B5 и B6) найти пункт меню «АВТОМАТ. ВКЛЮЧЕНИЕ».
3. Нажать кнопку (B4). Отображается сообщение «ВЫКЛЮЧИТЬ?».
4. Нажать кнопку (B4) для подтверждения. Отображается сообщение «ВЫКЛЮЧЕНО».
5. Нажать кнопку (B7) для выхода из меню.

Автовыключение (режим ожидания)

По умолчанию аппарат настроен на выключение, если он не используется в течение 30 минут.

Время выключения прибора можно настроить на 15 или 30 минут, а также на 1, 2 или 3 часа.

Процедура перепрограммирования функции автовключения:

1. Нажать кнопку (B7) для входа в меню настроек.
 2. С помощью кнопок и (B5 и B6) найти пункт меню «АВТОВЫКЛЮЧЕНИЕ».
 3. Нажать кнопку (B4).
 4. С помощью кнопок и (B5 и B6) найти нужный вариант времени (15 или 30 минут, 1, 2 или 3 часа).
 5. Нажать кнопку (B4) для подтверждения.
 6. Нажать кнопку (B7) для выхода из меню.
- Автовыключение запрограммировано.

Установка температуры







Процедура изменения температуры воды, используемой для приготовления кофе:

1. Нажать кнопку (B7) для входа в меню настроек.
2. С помощью кнопок и (B5 и B6) найти пункт меню «ЗАДАЙТЕ ТЕМПЕРАТУРУ».
3. Нажать кнопку (B4).
4. С помощью кнопок и (B5 и B6) найти нужное значение температуры (I = низкая, IIII = высокая).
5. Нажать кнопку (B4) для подтверждения.
6. Нажать кнопку (B7) для выхода из меню.

Жесткость воды









При необходимости период эксплуатации прибора можно продлить, снизив регулярность процедур удаления накипи. Для этого необходимо запрограммировать аппарат на основе фактических показателей содержания извести в используемой воде.

Выполнить следующие действия.

- Вынуть из упаковки полоску для проверки жесткости воды (Total Hardness Test) (см. стр. 2) и на несколько секунд полностью погрузить ее в воду. Извлечь полоску и подождать около 30 секунд (пока не изменится ее цвет и не проявятся красные квадраты).
- Включить прибор нажатием кнопки Вкл./Выкл./Режим ожидания (A7).
- Нажать кнопку  (B7) для входа в меню, а затем с помощью кнопок  и  (B5 и B6) найти пункт меню «ЖЕСТКОСТЬ ВОДЫ».
- Нажать кнопку  (B4).
- С помощью кнопок  и  (B5 и B6) найти соответствие количеству красных квадратов на тестовой полоске (например, если на полоске видны 3 красных квадрата, выбрать вариант «ЖЕСТКОСТЬ ВОДЫ III»).
- Нажать кнопку  (B4) для подтверждения. Теперь кофейный аппарат запрограммирован на отображение сообщения о необходимости удаления накипи, когда это фактически необходимо.

Контрастность







Процедура увеличения или уменьшения контрастности изображения на дисплее:

- Нажать кнопку  (B7) для входа в меню, а затем с помощью кнопок  и  (B5 и B6) найти пункт меню «КОНТРАСТНОСТЬ».
- Нажать кнопку  (B4).
- С помощью кнопок  и  (B5 и B6) найти нужный уровень контрастности: (I = низкая контрастность; IIII = высокая контрастность).
- Нажать кнопку  (B4) для подтверждения.
- Нажать кнопку  (B7) один раз для выхода из функции или два раза для выхода из меню.

Статистика

Это функция отображения статистики по аппарату.





Для отображения выполнить следующие действия.

1. Нажать кнопку  (B7) для входа в меню настроек.
2. С помощью кнопок  и  (B5 и B6) найти пункт меню «СТАТИСТИКА».
3. Нажать кнопку  (B4).
4. С помощью кнопок  и  (B5 и B6) можно найти следующие значения:
 - количество приготовленных чашек кофе;
 - количество приготовленных чашек напитков с молоком;
 - количество проведенных операций по удалению накипи;
 - общее количество литров переработанной воды.
5. Нажать кнопку  (B7) дважды для выхода из меню.

Заводские параметры (восстановление)

С помощью этой функции можно восстановить заводские значения всех параметров меню и запрограммированных количеств (за исключением настройки языка).

Процедура восстановления заводских параметров:

1. Нажать кнопку  (B7) для входа в меню.
2. С помощью кнопок  и  (B5 и B6) найти пункт меню «ЗАВОДСКИЕ ПАРАМ.».
3. Нажать кнопку  (B4).
4. Отображается сообщение «ПОДТВЕРЖДАЕТЕ?».
5. Нажать кнопку  (B4) для подтверждения и выхода из меню.

Удаление накипи

Если на дисплее мигает сообщение «УДАЛИТЬ НАКИПЬ», следует удалить известковые отложения.



Важно!

В средстве для удаления накипи содержатся кислоты, которые могут вызвать раздражение глаз и кожи.

Абсолютно необходимо соблюдать указания производителя по технике безопасности, приведенные на упаковке средства, а также рекомендации по мерам в случае контакта средства с глазами или кожей.







Примечание.

Применять только рекомендованное производителем средство для удаления накипи.

Ни в коем случае нельзя применять средства на основе сульфаминовой или уксусной кислоты! Применение таких средств приведет к утрате гарантии.

Невыполнение вышеописанных требований по удалению накипи также приводит к утрате гарантии.

1. Включить аппарат.
2. Войти в меню настроек, нажав кнопку  (B7). С помощью кнопок  и  (B5 и B6) найти пункт меню «УДАЛИТЬ НАКИПЬ».
3. Нажать кнопку  (B4). Отображается сообщение «ПОДТВЕРЖДАЕТЕ?».
4. Перед подтверждением полностью опорожнить резервуар для воды (A12). Налить в резервуар для воды средство для удаления накипи, разведенное водой в рекомендованной на упаковке пропорции, и снова поставить резервуар для воды в аппарат.





Опасность ожога!

Из дозаторов горячей воды и кофе выливается горячая вода с кислотой.

Избегать контакта с брызгами воды.

5. Поставить под дозаторы горячей воды и кофе пустую емкость объемом не менее 1,5 л.

6. Нажать кнопку  (B4) для подтверждения. Отображается сообщение «Добав. ср. от накипи Нажмите ✓».

7. После подтверждения нажатием кнопки  на дисплее отображается сообщение «ВЫПОЛНЯЕТСЯ ОЧИСТКА УСТРОЙСТВА».

Запускается программа удаления накипи, и из дозатора кофе, а затем из дозатора горячей воды выливается жидкость со средством для удаления накипи.

Программа удаления накипи автоматически выполняет несколько циклов промывания и остановки для удаления остатков известкового налета из аппарата.

Через 30 минут появляется сообщение «ОПОЛАСКИВАНИЕ НАПОЛНИТЕ БАЧОК».

8. После этого прибор готов к ополаскиванию чистой водой. Извлечь резервуар для воды, ополоснуть его под проточной водой, наполнить чистой водой и поставить на место.

Отображается сообщение «ОПОЛАСКИВАНИЕ НАЖМИТЕ ✓».

9. Опорожнить емкость с использованным раствором для удаления накипи и снова поставить ее под дозатор кофе.

10. Нажать кнопку  (B4), чтобы начать ополаскивание. Из дозатора кофе начинает выходить горячая вода, на дисплее отображается сообщение «ОПОЛАСКИВАНИЕ ПОЖАЛУЙСТА, ЖДИТЕ».

По окончании ополаскивания отображается сообщение «ОПОЛАСКИВАНИЕ НАПОЛНИТЕ БАЧОК». Заполнить резервуар для воды и нажать кнопку  (B4). Поставить резервуар под дозатор горячей воды.

11. После полного опорожнения резервуара для воды отображается сообщение «ОПОЛАСКИВАН. ЗАВЕРШ. НАЖМИТЕ ✓».

12. Нажать кнопку  (B4). Прибор автоматически выключается.



Примечание. Если удаление накипи прекращается до завершения необходимо снова начать процесс с самого начала.

ВЫКЛЮЧЕНИЕ ПРИБОРА

При каждом выключении прибора выполняется автоматический цикл ополаскивания, который нельзя прерывать.



Опасность ожога! Во время ополаскивания из дозаторов кофе выливается небольшое количество горячей воды.

Избегать контакта с брызгами воды.

Для выключения прибора нажать кнопку Вкл./Выкл./Режим ожидания (A7).

Прибор выполняет цикл ополаскивания и выключается.



Примечание. Если предполагается длительный простой прибора, перевести главный переключатель на задней стороне прибора (A23) в положение «0».

ТЕХНИЧЕСКИЕ ДАННЫЕ

Напряжение: 220-240 В~ макс. 50/60 Гц. 10 А

Потребляемая мощность: 1350 Вт

Давление: 15 бар

Емкость резервуара для воды: 1,8 л

Габариты: ДхВхГ: 594х454х412 мм

594х378х412 мм

544х375х412 мм

Вес: 26 кг





Данный прибор отвечает требованиям следующих директив ЕС:

- Директивы ЕС по низковольтному оборудованию 2006/95/ЕС с последующими поправками;
- Директивы ЕС по электромагнитной совместимости 2004/108/ЕС с последующими поправками;
- Норматива ЕС 1275/2008 «О режиме сниженного энергопотребления».

Материалы и принадлежности, вступающие в контакт с пищевыми продуктами, соответствуют требованиям Регламента ЕС № 1935/2004.

СООБЩЕНИЯ НА ДИСПЛЕЕ

СООБЩЕНИЕ НА ДИСПЛЕЕ	ВОЗМОЖНАЯ ПРИЧИНА	РЕШЕНИЕ
НАПОЛНИТЕ БАЧОК	Резервуар для воды пуст или неправильно установлен.	Наполнить резервуар водой и/или правильно установить его, задвинув назад до упора.
СЛИШКОМ МЕЛКИЙ ПОМОЛ ОТРЕГУЛ. КОФЕМОЛКУ (попеременно с) НАЖМИТЕ ✓	Настроен слишком тонкий помол, кофе подается слишком медленно.	Повернуть регулятор степени помола на один шаг по часовой стрелке, в направлении к отметке «7».
СЛИШКОМ МЕЛКИЙ ПОМОЛ ОТРЕГУЛ. КОФЕМОЛКУ (попеременно с) НАЖМИТЕ ✓ (затем) НАПОЛНИТЕ БАЧОК	Резервуар был извлечен во время подачи напитка. В гидравлический контур попал воздух.	Заполнить резервуар для воды и нажать кнопку  (B4). Отображается сообщение «ГОРЯЧАЯ ВОДА НАЖМИТЕ ✓». Снова нажать кнопку  .
ОЧИСТИТЕ КОНТЕЙНЕР ДЛЯ ГУЩИ	Контейнер для отходов (A4) переполнен, или с момента последнего приготовления кофе прошло более трех дней (очистка требуется для обеспечения гигиеничности аппарата).	Опорожнить и очистить контейнер для отходов, затем поставить его на место. Важно! При извлечении поддона для сбора воды ОБЯЗАТЕЛЬНО опорожнять контейнер для отходов, даже если в нем совсем мало гущи. Если этого не сделать, при следующих приготовлениях кофе контейнер для отходов может переполниться сверх меры, что приведет к засорам в аппарате.
ВСТАВЬТЕ КОНТЕЙНЕР ДЛЯ ГУЩИ	Контейнер для отходов не был установлен на место после очистки.	Открыть сервисную дверцу и установить на место контейнер для отходов.
ЗАСЫПЬТЕ МОЛОТЫЙ КОФЕ	Выбрана функция «молотый кофе», но в воронку не засыпан молотый кофе. Воронка (A21) засорена.	Вытащить прибор из шкафа и засыпать в воронку молотый кофе. С помощью ножа прочистить воронку, как описано в разделе «Очистка воронки для засыпания молотого кофе».
УДАЛИТЬ НАКИПЬ (попеременно с) КОФЕ СРЕДНЕЙ КРЕПОСТИ	Необходимо удалить накипь из аппарата.	Как можно раньше следует выполнить процедуру удаления известковых отложений, описанную в разделе «Удаление накипи».
УМЕНЬШИТЕ ДОЗУ КОФЕ	Используется слишком много кофе.	Выбрать менее крепкий вкус или уменьшить количество молотого кофе, затем снова приготовить кофе.
НАПОЛНИТЕ КОНТЕЙНЕР ДЛЯ ЗЕРЕН	Закончились кофейные зерна.	Наполнить контейнер для кофейных зерен.
ВСТАВЬТЕ ЗАВАРОЧНЫЙ УЗЕЛ	Заварочный блок не установлен на место после очистки.	Установить заварочный блок на место, как описано в разделе «Очистка заварочного блока».
ЗАКРОЙТЕ ДВЕРЦУ	Открыта сервисная дверца.	Закрывать сервисную дверцу.
ОБЩАЯ СИГНАЛИЗАЦИЯ	Сильное загрязнение внутренних отсеков прибора.	Тщательно очистить внутренние отсеки прибора, как описано в разделе «Очистка и обслуживание». Если после очистки сообщение не исчезает, обратиться в сервисный центр.
ГИДРОСИСТЕМА ПУСТА ЗАПОЛНИТЬ СИСТЕМУ <i>попеременно с</i> ГОРЯЧАЯ ВОДА НАЖМИТЕ ✓	Гидросистема пуста	Подключить сопло для горячей воды (A10) и нажимать кнопку  (B4) до тех пор, пока вода не будет выходить нормально.

УСТРАНЕНИЕ НЕПОЛАДОК

В этом разделе приведен перечень возможных неполадок.

Если проблему не удается устранить указанными мерами, обратиться в службу технической поддержки.

ПРОБЛЕМА	ВОЗМОЖНАЯ ПРИЧИНА	РЕШЕНИЕ
Недостаточно горячей кофе	Чашки предварительно не прогреты. Заварочный блок остыл, так как с момента последнего приготовления кофе прошло более 2-3 минут. Настроена слишком низкая температура.	Прогреть чашки горячей водой. Перед приготовлением кофе прогреть заварочный блок, выбрав в меню функцию «ОПОЛАСКИВАНИЕ». Изменить заданную температуру (см. раздел «Изменение температуры кофе»).
Недостаточно густой кофе	Слишком грубый помол кофейного зерна. Недопустимый тип кофе.	Во время работы кофемолки повернуть регулятор степени помола на один шаг против часовой стрелки в направлении к отметке «1» (рис. 14). Использовать кофе для аппаратов по приготовлению эспрессо.
Кофе подается слишком медленно или по капле.	Слишком мелкий помол кофейного зерна.	Во время работы кофемолки повернуть регулятор степени помола на один шаг по часовой стрелке в направлении к отметке «7» (рис. 14). Продолжить вращение по одному шагу до достижения удовлетворительной скорости подачи кофе. Эффект достигается после подачи 2 чашек кофе.
Кофе подается слишком быстро.	Слишком грубый помол кофейного зерна.	Во время работы кофемолки повернуть регулятор степени помола на один шаг против часовой стрелки в направлении к отметке «1» (рис. 14). Не допускать настройки чрезмерно тонкого помола, иначе при выборе двух чашек кофе будет подаваться по капле. Эффект достигается после подачи 2 чашек кофе.
Из одного из дозаторов не подается кофе.	Дозаторы засорены.	Очистить дозаторы зубочисткой (рис. 27).
Кофе не подается из дозаторов, а просачивается из щелей сервисной дверцы (A2).	Отверстия дозаторов засорены сухой кофейной гущей. Шланг для кофе (A3) в сервисной дверце засорен.	При необходимости удалить остатки кофе зубочисткой, губкой или кухонной щеткой с жесткой щетиной (рис. 27-29). Тщательно очистить шланг для кофе (A3), особенно в узлах.
Вместо кофе из дозаторов подается вода.	Возможно, молотый кофе застрял в воронке (A21).	Прочистить воронку (A21) деревянной или пластиковой вилкой и очистить внутренние отсеки аппарата.
Из дозатора молока не подается молоко (C5).	Не установлен или неправильно установлен молочный шланг.	Вставить молочный шланг (C4) в резиновую прокладку в крышке контейнера для молока (рис. 24).
Недостаточно вспененное молоко.	Крышка контейнера для молока загрязнена. Регулятор пенообразования установлен в неправильное положение.	Очистить крышку контейнера для молока, как описано в разделе «Очистка контейнера для молока». Отрегулировать, выполнив указания в разделе «Приготовление капучино».

ПРОБЛЕМА	ВОЗМОЖНАЯ ПРИЧИНА	РЕШЕНИЕ
В молоке есть пузыри, или оно разбрызгивается из дозатора молока.	Молоко недостаточно охлаждено или не является маложирным. Регулятор пенообразования установлен в неправильное положение. Крышка контейнера для молока загрязнена.	Рекомендуется использовать охлажденное обезжиренное или маложирное молоко (температурой около 5 °С). Если не удается добиться желаемого результата, попробовать другую марку молока. Немного сдвинуть регулятор пенообразования в направлении к отметке «КОФЕЛАТТЕ» (см. раздел «Приготовление капучино»). Очистить крышку контейнера для молока, как описано в разделе «Очистка контейнера для молока».

СЛУЖБА ПОДДЕРЖКИ И СЕРВИСНОГО ОБСЛУЖИВАНИЯ

Информация о гарантии, предоставляемая компанией V-ZUG, содержится на сайте www.vzug.com → Сервисное обслуживание → Информация о гарантии. Просьба внимательно с ней ознакомиться.

Зарегистрировать свой прибор фирмы V-ZUG можно в Интернете на сайте www.vzug.com → Сервисное обслуживание → Регистрация гарантии. В случае возможных неполадок это позволит получить квалифицированную техническую поддержку в течение всего гарантийного срока. Для регистрации потребуется заводской номер (ЗН) и наименование прибора. Эти сведения находятся на заводской табличке прибора.

Информация о приборе:

Заводской номер: _____ **Прибор:** _____

Эта информация должна быть всегда под рукой в случае обращения в сервисную службу компании V-ZUG. Спасибо.

Заказ на ремонт

На сайте www.vzug.com → Сервисное обслуживание → Номер сервисной службы указан телефонный номер ближайшего к вам сервисного центра компании V-ZUG.

Технические вопросы, принадлежности, послегарантийное обслуживание

Сотрудники компании V-ZUG охотно помогут решить все организационные и технические вопросы, примут заказ на комплектующие и запасные части или проинформируют о новейших договорах на сервисное обслуживание.

Дякуємо, що зупинили свій вибір на нашій продукції. Ваш пристрій відповідає високим вимогам і відрізняється простотою в експлуатації. Однак ми все таки радимо знайти час, щоб прочитати інструкцію з експлуатації. Вона допоможе вам краще ознайомитися з пристроєм і правильно використовувати його.

Дотримуйтесь правил техніки безпеки.

Зміни

Текст, зображення та інші дані відповідають технічному стану пристрою на момент друку інструкції з експлуатації. Виробник залишає за собою право на зміни з метою вдосконалення своєї продукції.

Сфера використання

Асортиментна група (номер моделі) відповідає першому числу на фірмовій табличці. Ця інструкція з експлуатації поширюється на наступні моделі:

Тип	Асортиментна група	Система вимірювання
CCSHSL	25001	55-381
CCSHSL60	25002	60-381
CCSXSL60	25003	60-450

UK

Можливі модифікації зазначені в тексті.

ЗМІСТ

ВСТУП.....	7	ОЧИЩЕННЯ.....	17
Символи, що використовуються в цій настанові	7	Очищення машини	17
Літери в дужках.....	7	Очищення контейнера для гущі.....	17
Відшукування несправностей і ремонт	7	Очищення піддону для крапель	17
БЕЗПЕКА	7	Очищення ємності для води	17
Основні застереження щодо безпеки	7	Очищення блоків подачі.....	18
Цільове призначення	8	Очищення розтруба для попередньо меленої кави	18
Інструкції	8	Очищення внутрішньої частини кавоварки.....	18
ОПИСАННЯ.....	8	Очищення заварного блока.....	18
Описання пристрою	8	Очищення контейнера для молока	18
Описання панелі керування	9	НАЛАШТУВАННЯ МЕНЮ	19
Описання контейнера для молока і приладь	9	Ополіскування.....	19
ПОПЕРЕДНІ ПЕРЕВІРКИ.....	9	Виберіть мову	19
Перевірка пристрою	9	Економія енергії.....	19
Установка пристрою.....	9	Встановіть час	20
Під'єднання пристрою	9	Автом. ввімкнення	20
УТИЛІЗАЦІЯ	9	Автом. вимкнення (готовність).....	20
УСТАНОВКА ВБУДОВАНОГО ОБЛАДНАННЯ.....	9	Установіть температуру.....	20
ПЕРШЕ ВИКОРИСТАННЯ ПРИСТРОЮ	13	Контрастність	21
ВМИКАННЯ І НАГРІВАННЯ	13	Статистика	21
ПРИГОТУВАННЯ КАВИ З ЗЕРЕН	13	Заводські параметри (скидання)	21
ЗМІНА КІЛЬКОСТІ КАВИ В ЧАШЦІ	14	Чищення від накипу.....	21
Програмування кількості	14	ВИМКНЕННЯ ПРИСТРОЮ	22
РЕГУЛЮВАННЯ КАВОМОЛКИ	15	ТЕХНІЧНІ ДАНІ.....	22
ПРИГОТУВАННЯ ЕСПРЕСО З ПОПЕРЕДНЬО МЕЛЕНОЇ КАВИ (А НЕ З ЗЕРЕН).....	15	ПОВІДОМЛЕННЯ НА ДИСПЛЕЇ	23
ПОДАЧА ГАРЯЧОЇ ВОДИ.....	15	ВІДШУКУВАННЯ НЕСПРАВНОСТЕЙ	24
ЗМІНА КІЛЬКОСТІ ГАРЯЧОЇ ВОДИ.....	15	СЕРВІС І ПІДТРИМКА	25
ПРИГОТУВАННЯ КАПУЧИНО	15		
ПРИГОТУВАННЯ ЗБИТОГО МОЛОКА / ГАРЯЧОГО МОЛОКА.....	16		
ЗМІНА КІЛЬКОСТІ МОЛОКА І КАВИ ДЛЯ КАПУЧИНО	16		
ПРИГОТУВАННЯ ЛАТТЕ-МАКІАТО АБО КАВИ-ЛАТТЕ	16		
ЗМІНА КІЛЬКОСТІ КАВИ І МОЛОКА ДЛЯ ЛАТТЕ МАКІАТО/КАВИ-ЛАТТЕ.....	17		

ВСТУП

Символи, що використовуються в цій настанові

Важливі попередження позначаються такими символами. Невиконання цих інструкцій може призвести до удару електричним струмом, важких травм, опіків, пожежі або пошкодження пристрою.



Небезпечно!

Невиконання цього попередження може призвести до смертельно небезпечної травми від удару електричним струмом.



Важливо!

Невиконання цих інструкцій може призвести до травми або пошкодження пристрою.



Небезпека опіків!

Невиконання цих інструкцій може призвести до обварювання або опіків.



Зверніть увагу:

цим символом позначаються важливі поради або інформація для користувача.

Літери в дужках

Літери в дужках - посилання на пояснення умовних позначень в описі пристрою на стор. 3.

Відшукування несправностей і ремонт

У разі виникнення проблем дотримуйтеся інструкцій у розділах 'Відображувані повідомлення' і 'Відшукування несправностей'.

Якщо вирішити проблему не вдається, зверніться до служби підтримки клієнтів. Щоб виконати ремонт, звертайтеся лише до служби підтримки клієнтів.

БЕЗПЕКА

Основні застереження щодо безпеки

Цей пристрій не призначений для користування особами (включаючи дітей) з обмеженими фізичними, чуттєвими або психічними здібностями чи такими, які не мають потрібного досвіду і знань, інакше ніж під наглядом або з інструктажем щодо користування пристроєм особи, відповідальної за їхню безпеку.

Необхідно стежити за дітьми, щоб вони не гралися з пристроєм.

Діти не повинні чистити пристрій і виконувати його обслуговування без нагляду.

Забороняється занурювати пристрій у воду.

Цей пристрій призначений лише для побутового використання. Він не призначений для використання: в кухнях для персоналу в крамницях, офісах та інших робочих приміщеннях; у житлових будинках на фермах; клієнтами в готелях, мотелях та інших приміщеннях для проживання; в готелях типу „ліжко і сніданок“.

Якщо штепсельну вилку чи кабель живлення пошкоджено, для уникнення ризиків заміну має виконати виключно служба підтримки клієнтів.

ЛИШЕ ДЛЯ ЄВРОПЕЙСЬКИХ РИНКІВ

Цей пристрій можуть використовувати діти віком від 8 років під наглядом дорослих або з інструктажем щодо експлуатації пристрою безпечним чином, якщо вони розуміють небезпеку, пов'язану з експлуатацією. Діти не повинні чистити пристрій і виконувати його обслуговування без нагляду, якщо їм не виповнилося 8 років. Бережіть пристрій та його шнур від дітей у віці менше 8 років.

Цей пристрій може використовуватися особами (включаючи дітей) з обмеженими фізичними, чуттєвими або психічними здібностями чи такими, які не мають потрібного досвіду і знань, лише під

наглядом або з інструктажем щодо експлуатації пристрою безпечним чином, якщо вони розуміють небезпеку, пов'язану з експлуатацією.

Не давайте дітям гратися з пристроєм.

Завжди вимикайте прилад з розетки перед очищенням та в період, коли він не використовується.



Позначені цим символом поверхні стають гарячими під час експлуатації (цей символ є лише на деяких моделях).



Небезпечно! Це електричний пристрій, тому важливо дотримуватися таких правил безпеки:

- не торкайтеся пристрою вологими руками;
- не вмикайте пристрій у розетку вологими руками;
- до розетки завжди має бути вільний доступ, щоб пристрій можна було вимкнути в разі потреби;
- вимикайте, тримаючи тільки за вилку - не тягніть за кабель живлення, бо можна його пошкодити;
- щоб повністю вимкнути пристрій, переведіть головний вимикач (A23) на боці пристрою в положення 0;
- якщо пристрій несправний, не намагайтесь його відремонтувати.

Вимкніть головний вимикач (A23), витягніть кабель живлення з розетки і зверніться до служби підтримки клієнтів.



Важливо! Бережіть усю упаковку (пластикові мішки, пінополістирол) від дітей.



Небезпека опіків! Цей пристрій під час роботи виробляє гарячу воду, при цьому може утворюватися пара. Бережіться бризок води та гарячої пари. Користуйтеся ручками та рукоятками.



Важливо! Не тримайтеся за кавоварку, коли її витягнуто з шафи.

Не ставте ємності з рідиною або горючими чи такими, що викликають корозію, речовинами на пристрій. Кладіть приладдя, необхідне для приготування кави (наприклад, мірку), до спеціального тримача. Не кладіть на пристрій великі предмети, які перешкоджають рухам, або нестійкі предмети.



Важливо! Не користуйтеся пристроєм, коли його витягнуто. Перед витягуванням переконайтеся, що пристрій вимкнено. Єдиний виняток - регулювання кавомолки, яке виконується при витягнутій машині (див. розділ 'Регулювання кавомолки').



Зверніть увагу: використовуйте лише оригінальне або рекомендоване виробником приладдя і запасні частини.

Цільове призначення

Цей пристрій призначений для приготування кави та гарячих напоїв. Усі інші види використання вважаються неналежними.

Цей пристрій не призначений для комерційної експлуатації. Виробник не несе відповідальності за шкоду через неправильне використання пристрою.

Цей пристрій можна встановлювати над духовою шафою, якщо ця шафа обладнана вентилятором для охолодження ззаду (максимальна мікрохвильова потужність: 3 кВт).

Інструкції

Уважно прочитайте ці інструкції, перш ніж користуватися приладом.

- Збережіть ці інструкції.
- Невиконання цих інструкцій може призвести до опіків або пошкодження пристрою. Виробник не несе відповідальності за шкоду через невиконання цих інструкцій.



Зверніть увагу: цей пристрій обладнаний вентилятором для охолодження.

Він вмикається під час приготування кави, пари або гарячої води.

За кілька хвилин вентилятор автоматично вимикається.



Важливо! Забороняється вимикати машину під час очищення від накипу.

ОПИСАННЯ

Описання пристрою

(стор. 2-А)

- A1. Піддон для чашки
- A2. Дверцята для обслуговування
- A3. Напрямна для кави
- A4. Контейнер для гущі
- A5. Заварний блок
- A6. Лампи піддону для чашки
- A7. Кнопка вмикання/готовності
- A8. Панель керування

- A9. Піддон
- A10. Сопло для гарячої води і пари
- A11. З'єднувач ІЕС
- A12. Ємність для води
- A13. Блок подачі кави (регулюється по висоті)
- A14. Піддон для крапель
- A15. Кришка контейнеру для зерен
- A16. Контейнер для зерен
- A17. Круговий перемикач регулювання помелу
- A18. Кришка розтруба для попередньо меленої кави
- A19. Мірка
- A20. Відділення для мірки
- A21. Розтруб для попередньо меленої кави
- A22. Кабель живлення
- A23. Головний вимикач
- A24. Захисна решітка

Описання панелі керування

(стор. 2-В)

- V1. Дисплей: указання щодо користування пристроєм.
- V2.  значок для вибору смаку кави
- V3.  значок для вибору типу кави (еспресо, кава, велика чашка кави)
- V4.  значок для приготування однієї чашки кави і підтвердження вибраної функції
- V5.  значок для приготування двох чашок кави і прокрутки назад по меню для відображення різних режимів
- V6.  значок для подачі гарячої води і прокрутки вперед по меню для відображення різних режимів
- V7.  значок для вмикання або вимикання режиму встановлення параметрів меню та виходу з обраного режиму
- V8.  значок для приготування капучино / збитого молока
- V9.  значок для приготування латте макіато / збитого молока
- V10. Значок  для приготування кави-латте / збитого молока (гарячого молока)

Описання контейнера для молока і приладь

(стор. 2-С)

- C1. Регулятор збивання
- C2. Рукоятка контейнера для молока
- C3. Кнопка CLEAN (Очищення)
- C4. Трубка для забору молока
- C5. Блок подачі збитого молока
- C6. Спінувач молока
- C7. Блок подачі води

ПОПЕРЕДНІ ПЕРЕВІРКИ

Перевірка пристрою

Після зняття упаковки переконайтесь, що виріб укомплектований та неушкоджений і що всі приладдя на місці.

Не користуйтеся пристроєм, якщо на ньому є видимі пошкодження.

Зверніться до служби підтримки клієнтів.

Установка пристрою



Важливо!

- Установку має виконувати кваліфікований фахівець згідно з нормами, що діють у країні установки (див. розділ 'Установка вбудованого обладнання').
- Треба берегти частини упаковки (пластикові мішки, пінополістирол тощо) від дітей.
- Забороняється встановлювати пристрій у приміщеннях, де температура може впасти до 0° С або нижче.
- Якомога швидше відрегулюйте жорсткість води згідно з інструкціями в розділі 'Жорсткість води'.

Під'єднання пристрою



Небезпечно!

Перевірте, що напруга в мережі живлення відповідає значенню на табличці з номіналом у нижній частині пристрою.

Під'єднайте пристрій до надійно заземленої та правильно встановленої розетки з мінімальним номіналом струму 10 А. Якщо розетка живлення не відповідає вилці пристрою, кваліфікований фахівець має встановити розетку потрібного типу. Відповідно до правил безпеки має бути встановлений багатополосний перемикач з мінімальною відстанню контакту 3 мм.

Не використовуйте трійники чи подовжувачі.



Важливо!

В мережі живлення мають бути встановлені запобіжні пристрої згідно з правилами установки у відповідній країні.

УТИЛІЗАЦІЯ



Згідно з європейською директивою 2002/96/ЄС цей пристрій не можна утилізувати разом з побутовим сміттям. Його треба доставити до уповноваженого центру сортування і повторної переробки відходів.

УСТАНОВКА ВБУДОВАНОГО ОБЛАДНАННЯ

Перевірте мінімальні розміри, необхідні для правильної установки пристрою.

Кавоварка має бути встановлена у стійці, а стійка має бути міцно закріплена на стіні за допомогою кронштейнів, які є у продажу.



Важливо!

- Важливо: при виконанні усіх операцій установки або обслуговування пристрій має бути від'єднано від мережі живлення.
- Кухонні меблі, які знаходяться у безпосередньому контакті з пристроєм, мають бути жаростійкими (мін. 65° С).
- Щоб забезпечити належну вентиляцію, залиште зазор у нижній частині шафи (див. розміри на рисунку).

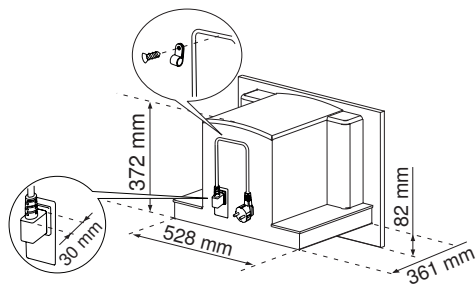

B 454 MM

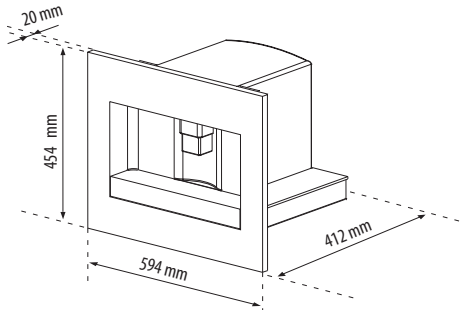

B 378 MM

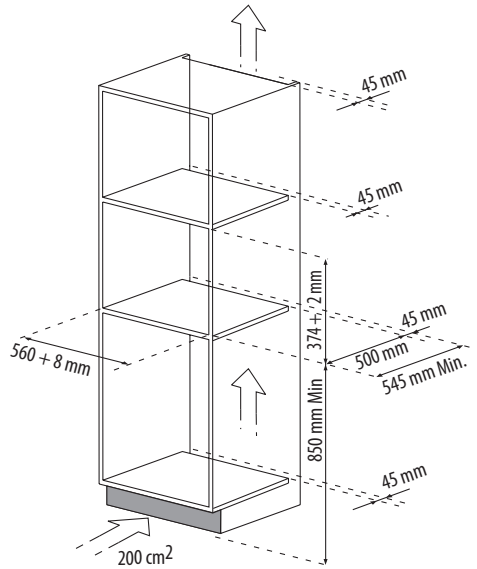
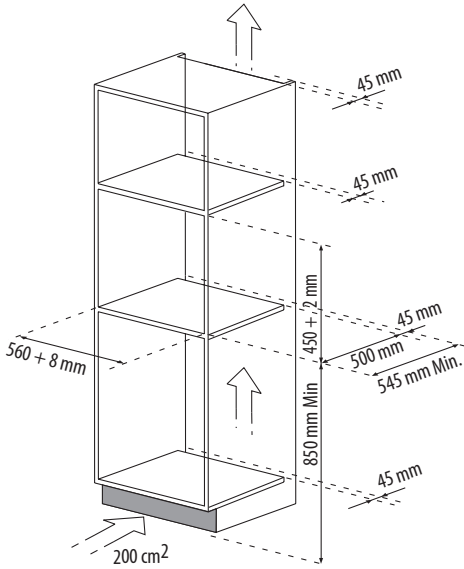
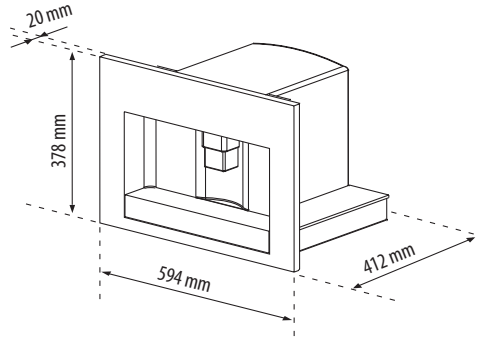

UK

В 375 MM

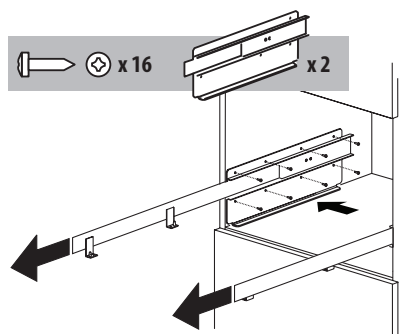
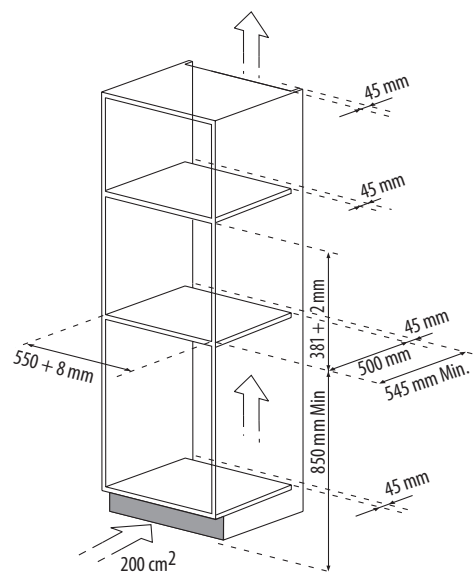
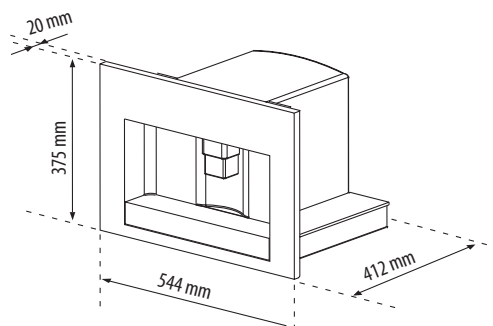

Розташуйте рейки по боках шафи, як зображено на рисунку. Закріпіть їх гвинтами, що входять до комплекту постачання, а потім витягніть їх повністю.

Якщо каварка встановлюється над нагрівальним ящиком, використовуйте його верхню поверхню як орієнтир для розташування рейок.

В такому випадку поверхні, на яку спиратимуться рейки, не буде.

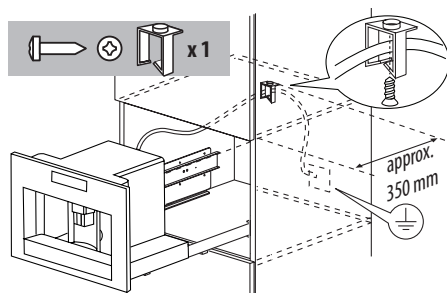

Закріпіть кабель живлення затискачем.

Кабель живлення має бути достатньо довгим, щоб можна було витягнути пристрій з шафи і наповнити контейнер для зерен.

Пристрій має бути заземлений відповідно до законодавчо встановлених норм.

Електричні з'єднання має виконувати кваліфікований електрик згідно з інструкціями.

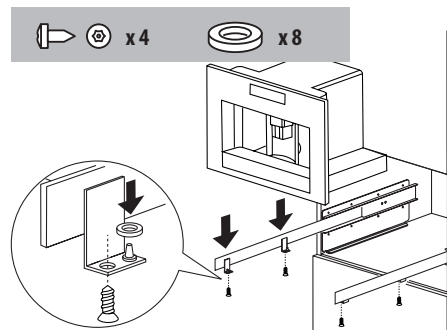

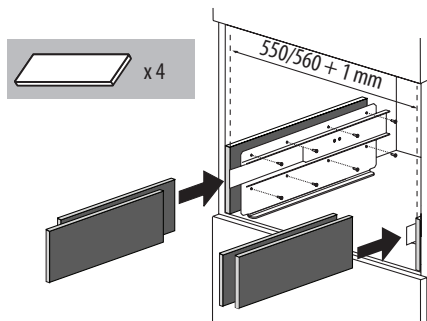

Розташуйте пристрій на рейках, щоб штифти правильно ввійшли до виїмок, і закріпіть його гвинтами, що входять до комплекту постачання.

Якщо треба відрегулювати висоту пристрою, використовуйте розпірні диски, що входять до комплекту постачання.



За потреби відрегулюйте вирівнювання пристрою, розташовуючи розпірки, що входять до комплекту постачання, під опорою або з її боків.

ПЕРШЕ ВИКОРИСТАННЯ ПРИСТРОЮ

- Під час заводських випробувань пристрою використовується кава, тому залишки кави цілком ймовірно можуть залишатися у кавомолці.
 - Якомога швидше відрегулюйте жорсткість води згідно з інструкціями в розділі 'Жорсткість води'.
1. Під'єднайте пристрій до мережі живлення і переведіть головний вимикач (A23) в положення I.
 2. На дисплеї пристрою відображається „НАПОВНІТЬ ЄМНІСТЬ” різними мовами. Витягніть ємність для води (рис. 4), виполощіть і налейте свіжої води не вище лінії MAX. Вставте на місце і натисніть до кінця.
 3. Виберіть мову (мови прокручуються з інтервалами приблизно у 3 секунди):
Коли з'явиться повідомлення „НАТИСНІТЬ ✓, ЩОБ ВИБРАТИ УКРАЇНСЬКУ”, натисніть значок  (B4) (рис. 3) на 3 секунди, поки не з'явиться повідомлення „УКРАЇНСЬКА ВСТАНОВЛЕНА”. Якщо ви обрали не ту мову, виконуйте інструкції в розділі 'Вибір мови'.
Якщо вашої мови немає, виберіть одну з тих, що відображаються (в інструкціях використовується англійська). Потім виконайте інструкції на дисплеї:
 4. Поставте чашку під блок подачі гарячої води (рис. 5). (Якщо блок подачі гарячої води не вставлено, на дисплеї пристрою з'явиться „ВСТАВТЕ БЛОК ПОДАЧІ ВОДИ”. Під'єднайте блок, як зображено на рисунку 6. На дисплеї з'явиться „ГАРЯЧА ВОДА НАТИСНІТЬ ✓”. Натисніть значок  (B4), і з блока витече трохи води.
 5. Після цього на дисплеї з'явиться „ВИМКНЕННЯ, ЗАЧЕКАЙТЕ БУДЬ ЛАСКА” і машину буде вимкнено.
 6. Витягніть пристрій, потягнувши за рукоятки (рис. 7). Відкрийте кришку і засипте в контейнер кавові зерна, потім закрийте кришку і вставте пристрій на місце.
Тепер кавоварка готова до звичайної експлуатації.



Важливо! Забороняється засипати попередньо мелену або сублімовану каву, карамелізовані зерна та будь-що інше, що може пошкодити пристрій.



Зверніть увагу: використовуючи пристрій вперше, вам доведеться зробити 4-5 чашок кави і 4-5 капучино, перш ніж пристрій почне видавати задовільні результати.



Зверніть увагу: кожного разу, коли машину вмикають за допомогою головного вимикача (A23), вона виконує цикл АВТОДІАГНОСТИКИ і вимикається.

Щоб увімкнути її знову, натисніть кнопку вмикання/готовності (A7) (рис. 1)

ВМИКАННЯ І НАГРІВАННЯ

Щоразу, коли пристрій вмикається, він автоматично виконує цикл попереднього нагрівання і ополіскування, який не можна переривати.

Пристрій можна використовувати лише після закінчення цього циклу.







Небезпека опіків! Під час ополіскування з блока подачі кави витікає трохи гарячої води.

Щоб увімкнути пристрій, натисніть кнопку вмикання/готовності (A7) (рис. 1). На дисплеї з'явиться „НАГРІВАННЯ, ЗАЧЕКАЙТЕ БУДЬ ЛАСКА”.

Коли нагрівання закінчиться, на дисплеї з'явиться „ОПОЛІСКУВАННЯ”.

Пристрій досягає потрібної температури, коли на дисплеї з'являється напис „СЕРЕДНЬОЇ МІЦНОСТІ”.

ПРИГОТУВАННЯ КАВИ З ЗЕРЕН

1. Пристрій налаштований на приготування кави середньої міцності. Можна обрати дуже слабку, слабку, середньої міцності, міцну і дуже міцну каву. Також є варіант попередньо меленої кави. Щоб обрати потрібну міцність, натисніть кілька разів значок  (B2) (рис. 8). На дисплеї з'явиться потрібна міцність кави.
2. Поставте 1 чашку під блок подачі, щоб зробити 1 каву (рис. 9), або 2 чашки, щоб зробити 2 кави (рис. 9). Опустіть блоки подачі якомога нижче до чашки, щоб отримати більше пінки (рис. 10).
3. Натисніть значок  (B3) (рис. 11), щоб обрати тип кави (еспресо, кава, велика чашка кави). Тепер натисніть значок  (B4) (рис. 12), якщо хочете зробити одну чашку кави, або значок  (B5) (рис. 13), щоб зробити дві. Пристрій починає молоти зерна і наливати каву до чашки.

Після подачі вказаної кількості кави машина автоматично припиняє подачу і викидає спрацьовану гущу до контейнера для гущі.

4. За кілька секунд пристрій можна використовувати знову.
5. Щоб вимкнути пристрій, натисніть кнопку вмикання/готовності (A7) (рис. 1).

(Перед вимиканням пристрій автоматично виконує цикл ополіскування. Будьте обережні, щоб не обваритися.)

ПРИМІТКА 1. Якщо кава подається по краплині або не подається взагалі, див. розділ 'Регулювання кавомолки'.

ПРИМІТКА 2. Якщо кава подається надто швидко, а пінки замало, див. розділ 'Регулювання кавомолки'.

ПРИМІТКА 3. Поради, щоб кава була гарячішою:

- Дійте, як описано в розділі 'Налаштування меню', функція 'ополіскування'.
- якщо ви не використовуєте попереднє підігрівання чашок, не користуйтеся надто товстими чашками, бо вони поглинають забагато тепла;
- щоб підігріти чашки, виполощіть їх гарячою водою.

ПРИМІТКА 4. Подачу кави можна перервати будь-коли, натиснувши ще раз на обраний значок, який залишається горіти протягом операції.

ПРИМІТКА 5. Щоб збільшити кількість кави в чашці, одразу по закінченні подачі впродовж 3 секунд просто натисніть ще раз на обраний раніше значок.

ПРИМІТКА 6. Коли на дисплеї відображається „НАПОВНІТЬ ЄМНІСТЬ“, наповніть ємність водою, інакше пристрій не буде подавати каву. (Якщо при цьому в ємності є трохи води, це нормально.)

ПРИМІТКА 7. Після приблизно 14 одинарних (або 7 подвійних) чашок кави на дисплеї пристрою з'явиться „СПОРОЖНІТЬ КОНТЕЙНЕР ДЛЯ ГУЩІ“.

Навіть якщо контейнер не повний, повідомлення про спорожнення контейнера для гущі буде відображено через 72 години після подачі першої кави.

Щоб ці 72 години обраховувалися правильно, машину не треба вимикати за допомогою переведення головного вимикача в положення 0.

Для очищення відкрийте дверцята для обслуговування на передній частині пристрою, потягнувши за блок подачі (рис. 16) і витягнувши піддон для крапель (рис. 17), та виконайте очищення.

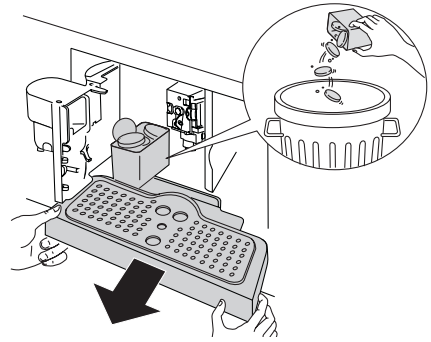

Під час очищення завжди витягайте піддон для крапель повністю.



Важливо! Під час витягання піддону для крапель завжди НЕОБХІДНО спорожнювати контейнер для гущі. Невиконання цього може призвести до забивання машини.

ПРИМІТКА 8. Забороняється витягати ємність для води, коли машина подає каву.

Якщо ємність витягнути, приготування кави буде неможливим, і на дисплеї пристрою з'являться певні повідомлення (див. стор. 21).

ЗМІНА КІЛЬКОСТІ КАВИ В ЧАШЦІ

Пристрій налаштований за замовчуванням для приготування стандартної кількості кави.

Щоб обрати кількість кави, натисніть значок  (B3) (рис. 11) кілька разів, поки не буде відображено повідомлення, яке відповідає потрібній кількості кави:

Відповідна кава	кількість (мл)
ЕСПРЕСО	≈ 30
КАВА	≈ 110
ВЕЛИКА ЧАШКА КАВИ	≈ 150

Програмування кількості

Щоб змінити кількість кави при подачі, виконайте наступне:

1. Поставте чашку під блок подачі кави (рис. 9).
2. Натискайте на значок  (B4) (рис. 12), поки не буде відображено повідомлення „ПРОГРАМУВАННЯ КІЛЬКОСТІ“ і не почнеться подача кави. Потім відпустіть значок.
3. Щойно кава в чашці досягне потрібного рівня, натисніть на цей значок ще раз.

Задану кількість буде запрограмовано.

РЕГУЛЮВАННЯ КАВОМОЛКИ

Кавомолка налаштується на заводі і зазвичай не потребує регулювання.

Однак якщо після приготування перших кількох чашок ви помітите, що подача відбувається надто швидко або повільно (краплина за краплиною), це можна виправити за допомогою кругового перемикача регулювання помелу (рис. 14).



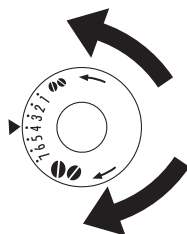

Важливо! Круговий перемикач регулювання помелу можна повертати лише тоді, коли кавомолка працює.



Щоб сповільнити подачу і додати пінки, поверніть на одну позначку проти годинникової стрілки (дрібніший помел кави). Щоб прискорити подачу (не подавати краплину за краплиною), поверніть на одну позначку за годинниковою стрілкою (грубіший помел кави).

ПРИГОТУВАННЯ ЕСПРЕСО З ПОПЕРЕДНЬО МЕЛЕНОЇ КАВИ (А НЕ З ЗЕРЕН)

- Натисніть значок  (B2) (рис. 8) і виберіть функцію попередньо меленої кави.
 - Витягніть пристрій, потягнувши за рукоятки (рис. 7).
 - Підніміть центральну кришку, покладіть одну мірку попередньо меленої кави до розтруба (рис. 19), вставте пристрій на місце і дійте далі, як описано в розділі 'Приготування кави з зерен'.
- Зверніть увагу: ви можете приготувати лише одну чашку кави, натиснувши значок  (B4) (рис. 12).
- Щоб повернутися до приготування кави з зерен після використання машини з попередньо меленою кавою, вимкніть функцію попередньо меленої кави, ще раз натиснувши значок  (B2) (рис. 8).

ПРИМІТКА 1. Забороняється засипати попередньо мелену каву, коли машину вимкнено, бо вона може розсипатися всередині пристрою.



ПРИМІТКА 2. Забороняється додавати більше 1 мірки, інакше машина не буде готувати каву.

ПРИМІТКА 3. Користуйтеся лише міркою, що входить до комплекту.

ПРИМІТКА 4. Засипайте до розтруба лише попередньо мелену каву для кавоварок еспресо.

ПРИМІТКА 5. Якщо використовується більше однієї мірки попередньо меленої кави і розтруб забивається, проштовпніть каву далі ножем (рис. 21), а потім зніміть і почистіть заварний блок і машину, як описано в розділі 'Очищення заварного блока'.



ПОДАЧА ГАРЯЧОЇ ВОДИ

- Переконайтеся, що блок подачі води встановлено (рис. 6).
- Поставте під блоком ємність.
- Натисніть значок  (B6) (рис. 20).
На дисплеї з'явиться „ГАРЯЧА ВОДА“, і з блоку подачі води до ємності потече гаряча вода.
Не треба виконувати подачу гарячої води понад 2 хвилини поспіль.
Щоб перервати подачу, натисніть значок  (B6).
Пристрій припинить подачу, коли буде досягнуто заданої кількості.

ЗМІНА КІЛЬКОСТІ ГАРЯЧОЇ ВОДИ

Пристрій налаштований за замовчуванням на автоматичну подачу прибл. 300 мл.

Щоб змінити цю кількість, виконайте наступне:

1. Поставте під блоком ємність.
2. Натисніть значок  (B6) ще раз, поки на дисплеї не з'явиться „ПРОГРАМУВАННЯ КІЛЬКОСТІ ГАРЯЧОЇ ВОДИ“, а потім відпустіть значок  (B6).
3. Коли гаряча вода в чашці досягне потрібного рівня, ще раз натисніть значок  (B6).

Тепер машина запрограмована на нову кількість.

ПРИГОТУВАННЯ КАПУЧИНО

- Виберіть міцність кави для капучино, натиснувши значок  (B2).
- Зніміть кришку з контейнера для молока.
- Налийте до контейнера приблизно по 100 мл молока для кожної порції капучино (рис. 23).
Не перевищуйте рівень MAX (відповідає приблизно 750 мл), позначений на контейнері.
Найкраще використовувати знежирене чи напівзнежирене молоко за температури холодильника (приблизно 5°С).
- Переконайтеся, що трубка для забору правильно вставлена до гумової шайби (рис. 24), після чого встановіть на місце кришку контейнера для молока.
Розташуйте регулятор збивання між словами *cappuccino* (капучино) і *caffe latte* (кава-латте), надрукованими на кришці контейнера для молока.
Якість збивання можна змінювати за допомогою регулятора: пересування в напрямку слова *caffe latte*

зробить піну густішою (гаряче молоко). Пересування в напрямку слова *sarrossino* зробить піну менш густою.

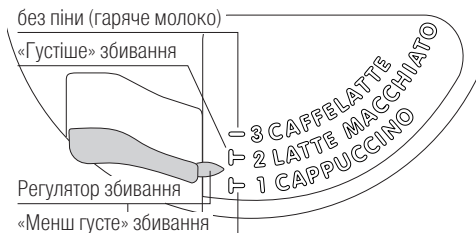

- Зніміть блок подачі води (рис. 6) і під'єднайте до сопла контейнер для молока (рис. 25).
- Розташуйте трубку для молока, як зображено на рис. 26, і поставте досить велику чашку під блоками подачі кави і молока.
- Натисніть значок (B8). На дисплеї відобразиться „КАПУЧИНО“, і через кілька секунд збите молоко потече з блока подачі молока до чашки. (Подача зупиняється автоматично.)
- Пристрій подає каву.
- Капучино готове. Додайте цукор за смаком, за бажанням трохи посипте пінку какао-порошком.

ПРИМІТКА 1. Під час приготування капучино подачу збитого молока чи кави можна перервати, натиснувши значок (B8).

ПРИМІТКА 2. Якщо молоко в контейнері закінчиться під час подачі збитого молока, зніміть контейнер і долийте молоко. Під'єднайте його знову і натисніть значок (B8), щоб знову замовити капучино.

ПРИМІТКА 3. Щоб забезпечити повну чистоту та гігієну спінувача молока, завжди прочищайте контури в кришці контейнера для молока після приготування капучино. На дисплеї блимає „Натисніть CLEAN“.

- Поставте ємність під блок подачі молока (рис. 26).
- Натисніть кнопку CLEAN на кришці (C3) і утримуйте не менше 5 секунд (рис. 26), щоб запустити функцію очищення.

На дисплеї з'явиться повідомлення „ОЧИЩЕННЯ“ над індикатором виконання. Не відпускайте кнопку CLEAN, поки індикатор не добіжить кінця, сигналізуючи про закінчення очищення. При відпусканні кнопки CLEAN функція зупиняється. Після очищення зніміть контейнер для молока і поставте до холодильника. Не залишайте молоко не в холодильнику більш ніж на 15 хв.

ПРИМІТКА 4. Щоб змінити кількість кави або збитого молока, які пристрій автоматично подає до чашки, дійте як описано в розділі „Зміна кількості молока і кави для капучино“.

ПРИГОТУВАННЯ ЗБИТОГО МОЛОКА / ГАРЯЧОГО МОЛОКА

- Підготуйте пристрій, як описано для приготування капучино.
- Налийте в контейнер близько 100 мл молока для приготування кожної порції збитого молока або 300 мл для приготування кожної порції гарячого молока (рис. 23).
- Перш ніж під'єднати контейнер для молока до сопла, розташуйте регулятор збивання між словами CAPPUCCINO (капучино) і CAFFE LATTE (кава-латте), надрукованими на кришці контейнера для молока.
- Якщо якість збивання вас не задовольняє, трохи пересуньте регулятор, поки не знайдете задовільну. Виберіть функцію збитого молока. Для цього двічі натисніть (B8) або (B9) (рис. 18). Виберіть функцію гарячого молока. Для цього двічі натисніть (B10) (рис. 32). Збите молоко буде таким, як для обраного напою (капучино: менш густа піна, латте макіато: густіша піна, кави-латте: без піни / гаряче молоко). Кількість збитого молока не можна встановити безпосередньо.

ЗМІНА КІЛЬКОСТІ МОЛОКА І КАВИ ДЛЯ КАПУЧИНО

Пристрій налаштований за замовчанням на автоматичну подачу стандартних кількостей кави і молока.



Щоб змінити ці кількості, виконайте наступне:

1. Підготуйте пристрій, як описано для приготування капучино.
2. Поставте чашку під блок подачі кави і молока.
3. Натисніть і утримуйте значок (B8), поки на дисплеї не з'явиться „ПРОГРАМУВАННЯ КІЛЬКОСТІ МОЛОКА ДЛЯ КАПУЧИНО“.
4. Відпустіть значок. Пристрій почне подачу молока.
5. Після подачі потрібної кількості молока до чашки ще раз натисніть значок (B8).
6. За кілька секунд пристрій почне подавати до чашки каву, і на дисплеї з'явиться „ПРОГРАМУВАННЯ КІЛЬКОСТІ КАВИ ДЛЯ КАПУЧИНО“.
7. Після подачі потрібної кількості кави до чашки ще раз натисніть значок (B8). подача кави припиниться.

Тепер машина запрограмована на нові кількості молока і кави.

ПРИГОТУВАННЯ ЛАТТЕ-МАКІАТО АБО КАВИ-ЛАТТЕ



- Підготуйте пристрій, як описано для приготування капучино.
- Налийте в контейнер близько 100 мл молока для приготування кожної порції латте макіато або 300 мл молока для приготування кожної порції кави-латте (рис. 23).

- Перш ніж під'єднати контейнер для молока до сопла, розташуйте регулятор збивання між словами CAPPUCCINO (капучино) і CAFFE LATTE (кава-латте), надрукованими на кришці контейнера для молока. Якщо якість збивання вас не задовольняє, трохи пересуньте регулятор, поки не знайдете задовільну.
- Натисніть значок  (B9), щоб замовити латте макіато.
або
- Натисніть значок  (B10), щоб замовити каву-латте, і через кілька секунд збите молоко потече з блока подачі молока в чашку. (Подача зупиняється автоматично.) Подача молока зупиняється, і пристрій починає подачу кави.

ЗМІНА КІЛЬКОСТІ КАВИ І МОЛОКА ДЛЯ ЛАТТЕ МАКІАТО/КАВИ-ЛАТТЕ

Пристрій налаштований за замовчанням для подачі стандартних кількостей кави і молока.

Щоб змінити ці кількості, виконайте наступне:

1. Підготуйте пристрій, як описано для приготування латте-макіато або кави-лате.
2. Поставте склянку (або велику чашку) під блоки подачі кави та молока.
3. Натисніть значок напою, параметри якого потрібно змінити, латте макіато  (B9) або кави-латте  (B10) щонайменше на 8 секунд, поки на пристрої не відобразиться повідомлення „ПРОГРАМУВАННЯ КІЛЬКОСТІ МОЛОКА ДЛЯ МАКІАТО“ або „ПРОГРАМУВАННЯ КІЛЬКОСТІ МОЛОКА ДЛЯ КАВИ-ЛАТТЕ“
4. Потім відпустіть значок. Пристрій почне подачу молока.
5. Після подачі потрібної кількості молока ще раз натисніть попередньо обраний значок. Подача молока припиниться, і кількість буде записано в пам'яті.
6. Через кілька секунд пристрій подасть каву в чашку та відобразить повідомлення „ПРОГРАМУВАННЯ КІЛЬКОСТІ КАВИ ДЛЯ МАКІАТО“ або „ПРОГРАМУВАННЯ КІЛЬКОСТІ КАВИ ДЛЯ КАВИ-ЛАТТЕ“.
7. Після подачі потрібної кількості кави ще раз натисніть попередньо обраний значок. Подача кави припиниться, і кількість буде записано в пам'яті.

ОЧИЩЕННЯ

Очищення машини

Не використовуйте розчинники або абразивні миючі засоби для очищення кавоварки. Достатньо м'якої вологої тканини.

ЗАБОРОНЯЄТЬСЯ мити будь-які компоненти кавоварки в посудомийній машині.

Наступні деталі машини треба очищувати регулярно:

- контейнер для гущі (A4);
- піддон для крапель (A14);
- ємність для води (A12);
- блоки подачі кави (A13);
- розтруб для попередньо меленої кави (A21);
- внутрішню частину машини, доступ до якої можна отримати, відчинивши дверцята для обслуговування (A2);
- аварійний блок (A5).

Очищення контейнера для гущі

Коли на дисплеї з'являється „СПОРОЖНІТЬ КОНТЕЙНЕР ДЛЯ ГУЩІ“, необхідно спорожнити та очистити контейнер для гущі. Для очищення:

- відкрийте дверцята для обслуговування на передній частині пристрою (рис. 16), витягнувши піддон для крапель (рис. 17), та виконайте очищення;
- ретельно очистіть контейнер для гущі.



Важливо! Під час витягання піддону для крапель завжди необхідно спорожнювати контейнер для гущі.

Очищення піддону для крапель



Важливо! Якщо не спорожнювати піддон для крапель, вода може перелитися.

Це може пошкодити машину.

Піддон для крапель обладнаний індикатором рівня (червоним), який показує рівень води в ньому (рис. 28).

Перш ніж індикатор буде виступати з піддону для чашок, піддон для крапель треба спорожнити і почистити.

Щоб зняти піддон:

1. Відчиніть дверцята для обслуговування (рис. 16).
2. Витягніть піддон для крапель і контейнер для гущі (рис. 17).
3. Спорожніть піддон для крапель і контейнер для гущі (A4) та помийте їх.
4. Вставте на місце піддон для крапель разом із контейнером для гущі (A4).
5. Зачиніть дверцята для обслуговування.

Очищення ємності для води

1. Регулярно очищуйте ємність для води (A12) (приблизно раз на місяць) вологою тканиною з невеликою кількістю слабого миючого засобу.
2. Витріть усі залишки миючого засобу.

Очищення блоків подачі

1. Регулярно очищуйте сопла губкою (рис. 29).
2. Регулярно перевіряйте, чи не забилися отвори блока подачі кави. За потреби видаліть залишки кави зубочисткою (рис. 27).

Очищення розтруба для попередньо меленої кави

Регулярно перевіряйте (приблизно раз на місяць), чи не забився розтруб для попередньо меленої кави (рис. 21).



Небезпечно! Перш ніж виконувати будь-які операції очищення, необхідно вимкнути машину, натиснувши на головний вимикач (A23), і від'єднати її від мережі живлення. Забороняється занурювати кавоварку в воду.

Очищення внутрішньої частини кавоварки

1. Регулярно перевіряйте (приблизно раз на тиждень), чи не забруднилась внутрішня частина пристрою.
За потреби видаліть залишки кави губкою.
2. Видаліть залишки пилососом (рис. 30).

Очищення заварного блока

Заварний блок необхідно чистити принаймні раз на місяць.



Важливо! Забороняється знімати заварний блок (A5), коли кавоварку ввімкнено.

Не використовуйте силу, щоб зняти заварний блок.

1. Переконайтеся, що машину належним чином вимкнено (див. 'Вимкнення').
2. Відчиніть дверцята для обслуговування (рис. 16).
3. Витягніть піддон для крапель і контейнер для гущі (рис. 17).
4. Натисніть на дві жовті кнопки деблокування й одночасно потягніть заварний блок назовні (рис. 31).



Важливо! Не використовуйте миючий засіб для очищення заварного блока. Він змие мастильний матеріал, який нанесено на внутрішню частину поршня.

5. Замочіть заварний блок у воді приблизно на 5 хвилин, а потім прополощіть.
6. Після очищення вставте заварний блок (A5) на місце. Для цього одягніть його на внутрішню опору та штифт у нижній частині, а потім натисніть на символ PUSH (Штовхнути) до кінця, поки він не стане з клацанням на місце.

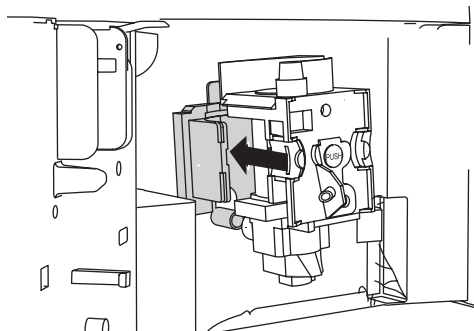

Зверніть увагу: якщо вставити заварний блок важко, його треба адаптувати до потрібного розміру, натиснувши з силою згори та знизу, як зображено на рисунку.

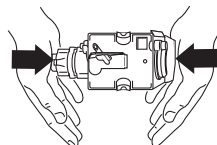

7. Після вставлення переконайтеся, що дві жовті кнопки розблокування випнулися назовні.

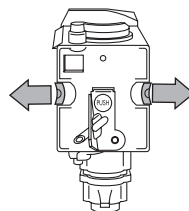

8. Вставте на місце піддон для крапель і контейнер для гущі.
9. Зачиніть дверцята для обслуговування.

Очищення контейнера для молока



Важливо! Завжди очищуйте трубки всередині контейнера для молока (C) після приготування молока. Якщо в контейнері залишилося молоко, не зберігайте його поза холодильником довше, ніж необхідно.

Очищуйте контейнер щоразу після приготування молока, як описано в примітці 3 в розділі 'Приготування капучино'.

Всі компоненти можна мити в посудомийній машині; для цього покладіть їх до верхнього відділення посудомийної машини.

1. Поверніть кришку контейнера для молока за годинниковою стрілкою і зніміть її.
2. Зніміть блок подачі молока і трубку для забору.

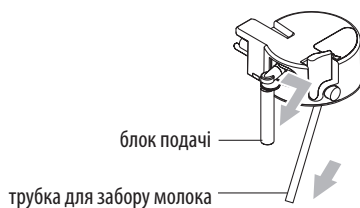

3. Зніміть регулятор збивання, потягнувши його назовні.
4. Ретельно вимийте всі компоненти гарячою водою і слабким миючим засобом. Переконайтеся, що в отворах та в пазі на тонкому кінці регулятора збивання немає залишків молока.
5. Перевірте, чи не забиті залишками молока трубка для забору та блок подачі.
6. Вставте на місце регулятор збивання, блок подачі молока і трубку для забору.
7. Встановіть на місце кришку контейнера молока.

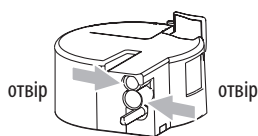
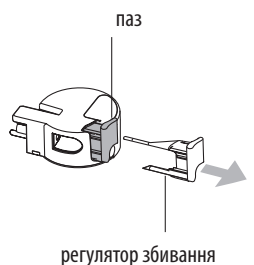



НАЛАШТУВАННЯ МЕНЮ



Щоб зайти до меню налаштувань, натисніть значок  (B7) (рис. 15). При цьому доступні такі пункти меню: Ополіскування, Оберіть мову, Економія енергії, Встановіть час, Автом. ввімкнення, Автом. вимкнення, Встановіть температуру, Жорсткість води, Контрастність, Статистика, Заводські парам., Видалити накип.

Ополіскування

Ця функція допомагає отримати гарячішу каву.

Виконайте наступне:









- Коли ви вмикаєте пристрій, якщо ви хочете приготувати маленьку чашку кави (менше 60 мл), підігрійте чашку, сполоснувши її в гарячій воді.
- З іншого боку, якщо з приготування останньої чашки кави минуло вже 2/3 хвилини, перш ніж замовляти нову чашку, треба підігріти заварний блок. Для цього натисніть значок  (B7), щоб увійти до меню, а потім значки  і  (B5 і B6), щоб обрати функцію „ОПОЛІСКУВАННЯ“.

Натисніть значок  (B4). На дисплеї з'явиться „ОПОЛІСКУВАННЯ НАТИСНІТЬ✓“. Ще раз натисніть значок  (B4).

Воду, що подається, можна злити до підставленого піддону для крапель або налити (а потім вилити) до чашки, в якій буде готуватися кава, щоб підігріти її.

Виберіть мову

Щоб змінити мову повідомлень дисплея, виконайте наступне:

1. Натисніть значок  (B7), щоб увійти до меню налаштувань.
2. Натискайте значки  і  (B5 і B6), поки на дисплеї не з'явиться „ОБЕРІТЬ МОВУ“.
3. Натисніть значок  (B4).
4. Натисніть значки  і  (B5 і B6), поки на дисплеї не з'явиться потрібна мова.
5. Натисніть значок  (B4), щоб підтвердити.
6. Натисніть значок  (B7), щоб вийти з меню.

Як альтернативний варіант, натисніть і утримуйте значок  (B7) протягом 10 секунд.

На дисплеї будуть прокручуватися мови.



Натисніть і утримуйте значок  (B4) протягом 5 секунд, щоб підтвердити.



Економія енергії

Використовуйте цю функцію, щоб увімкнути або вимкнути економію енергії.

Якщо цю функцію ввімкнено, вона знижує споживання енергії згідно з європейськими нормами.

Щоб увімкнути або вимкнути цю функцію, виконайте наступне:

1. Натисніть значок  (B7), щоб увійти до меню налаштувань.
2. Натисніть значки  і  (B5 і B6), поки на дисплеї не з'явиться „ЕКОНОМІЯ ЕНЕРГІЇ“.











3. Натисніть значок  (B4). На дисплеї з'явиться „ВИМКНУТИ?“ (або „УВИМКНУТИ?“; якщо функцію вже було вимкнено).
4. Натисніть значок  (B4), щоб увімкнути або вимкнути функцію, або значок  (B7), щоб вийти з меню.



Зверніть увагу: між повідомленням „ЕКОНОМІЮ ЕНЕРГІЇ ВВІМКНЕНО“ і подачею першого напою може пройти кілька секунд; на дисплеї буде відображатися „ТРИВАЄ“.

Встановіть час

Щоб установити час на дисплеї, виконайте наступне:

1. Натисніть значок  (B7), щоб увійти до меню налаштувань.
2. Натисніть значки  і  (B5 і B6), поки на дисплеї не з'явиться „ВСТАНОВІТЬ ЧАС“.
3. Натисніть значок  (B4). На дисплеї будуть блимати години.
4. Натисніть значки  і  (B5 і B6), щоб змінити години.
5. Натисніть значок  (B4), щоб підтвердити. На дисплеї будуть блимати хвилини.
6. Натисніть значки  і  (B5 і B6), щоб змінити хвилини.
7. Натисніть значок  (B4), щоб підтвердити.
8. Натисніть значок  (B7), щоб вийти з меню налаштувань.

Автом. ввімкнення









Можна установити час автоматичного ввімкнення, щоб пристрій був готовий у певний час (наприклад, вранці) і можна було негайно приготувати каву.





Зверніть увагу:







щоб увімкнути цю функцію, треба встановити правильний час.

Щоб увімкнути автоматичне ввімкнення, виконайте наступне:

1. Натисніть значок  (B7), щоб увійти до меню налаштувань.
2. Натискайте значки  і  (B5 і B6), поки на дисплеї не з'явиться „АВТОМ. ВВІМКНЕННЯ“.
3. Натисніть значок  (B4). На дисплеї з'явиться „УВИМКНУТИ?“.
4. Натисніть значок  (B4). На дисплеї будуть блимати години.
5. Натисніть значки  і  (B5 і B6), щоб вибрати години.
6. Натисніть значок  (B4), щоб підтвердити. На дисплеї будуть блимати хвилини.

7. Натисніть значки  і  (B5 і B6), щоб змінити хвилини.
8. Натисніть значок  (B4), щоб підтвердити. Під „АВТОМ. ВВІМКНЕННЯ“ з'явиться „ВВІМКНЕНО“.
9. Натисніть значок  (B7), щоб вийти з меню.

Щоб вимкнути функцію:









1. Натисніть значок  (B7), щоб увійти до меню налаштувань.
2. Натискайте значки  і  (B5 і B6), поки на дисплеї не з'явиться „АВТОМ. ВВІМКНЕННЯ“.
3. Натисніть значок  (B4). На дисплеї з'явиться „ВИМКНУТИ?“.
4. Натисніть значок  (B4), щоб підтвердити; на дисплеї з'явиться „Вимкнено“.
5. Натисніть значок  (B7), щоб вийти з меню.

Автом. вимкнення (готовність)

Пристрій налаштований за замовчанням вимикатися, якщо ним не користуються 30 хвилин.

Цей час можна змінити, щоб пристрій вимикався через 15 або 30 хвилин, чи через 1, 2 або 3 години.







Щоб перепрограмувати автоматичне вимкнення, виконайте наступне:

1. Натисніть значок  (B7), щоб увійти до меню налаштувань.
2. Натискайте значки  і  (B5 і B6), поки на дисплеї не з'явиться „АВТОМ. ВИМКНЕННЯ“.
3. Натисніть значок  (B4).
4. Натисніть значки  і  (B5 і B6), поки на дисплеї не з'явиться потрібний час (15 або 30 хвилин чи 1, 2 або 3 години).
5. Натисніть значок  (B4), щоб підтвердити.
6. Натисніть значок  (B7), щоб вийти з меню.

Автоматичне вимкнення запрограмовано.

Установіть температуру







Щоб змінити температуру води для приготування кави, виконайте наступне:

1. Натисніть значок  (B7), щоб увійти до меню налаштувань.
2. Натисніть значки  і  (B5 і B6), поки на дисплеї не з'явиться „ВСТАНОВІТЬ ТЕМПЕРАТУРУ“.
3. Натисніть значок  (B4).
4. Натисніть значки  і  (B5 і B6), поки на дисплеї не з'явиться потрібна температура (I = низька, IIII = висока).
5. Натисніть значок  (B4), щоб підтвердити.
6. Натисніть значок  (B7), щоб вийти з меню.

Жорсткість води









Якщо необхідно, можна продовжити період експлуатації і зменшити частоту очищення від накипу, запрограмувавши машину на основі значень вмісту домішок у воді в реальному часі.

Виконайте наступне:

- Витягніть смужку тесту на загальну жорсткість води (прикріплена до стор. 2) з упаковки і повністю занурте її в воду на кілька секунд.
Витягніть її з води і зачекайте приблизно 30 секунд (поки вона не змінить колір і не утворяться червоні квадрати).
- Увімкніть пристрій, натиснувши кнопку вмикання/готовності (A7).
- Натисніть значок  (B7), щоб увійти до меню, а потім значки  і  (B5 і B6), поки на дисплеї не з'явиться „Жорсткість води“.
- Натисніть значок  (B4).
- Натисніть значки  і  (B5 і B6), поки число не збігатиметься з кількістю червоних квадратів на тестовій смужці (наприклад, якщо на тестовій смужці 3 червоних квадрати, виберіть повідомлення „ЖОРСТКІСТЬ ВОДИ III“).
- Натисніть значок  (B4), щоб підтвердити.
Кавоварку буде запрограмувано на те, щоб видавати попередження про видалення накипу лише тоді, коли це дійсно необхідно.

Контрастність







Щоб збільшити або зменшити контрастність дисплея, виконайте наступне:

- Натисніть значок  (B7), щоб увійти до меню, а потім значки  і  (B5 і B6), поки на дисплеї не з'явиться „Контрастність“.
- Натисніть значок  (B4).
- Натисніть значки  і  (B5 і B6), поки на дисплеї не з'явиться потрібний рівень контрастності (I = низький; IIII = високий).
- Натисніть значок  (B4), щоб підтвердити.
- Натисніть значок  (B7) один раз, щоб вийти з функції, або двічі, щоб вийти з меню.

Статистика

Ця функція відображає статистичну інформацію про машину. Щоб відобразити її, виконайте наступне:





1. Натисніть значок  (B7), щоб увійти до меню налаштувань.

2. Натисніть значки  і  (B5 і B6), поки на дисплеї не з'явиться „СТАТИСТИКА“.
3. Натисніть значок  (B4).
4. Натиснувши значки  і  (B5 і B6), ви можете перевірити:
 - скільки чашок кави було приготовано;
 - скільки молочних напоїв було приготовано;
 - скільки разів з машини видалялися накип;
 - загальну кількість літрів поданої води.
5. Натисніть значок  (B7) двічі, щоб вийти з меню.

Заводські параметри (скидання)

Ця функція скидає всі налаштування меню та запрограмувані кількості до заводських значень (за виключенням мови, яка залишається такою, що була встановлена).

Щоб скинути параметри до заводських значень, виконайте наступне:

1. Натисніть значок  (B7), щоб увійти до меню.
2. Натисніть значки  і  (B5 і B6), поки на дисплеї не з'явиться „ЗАВОДСЬКІ ПАРАМ“.
3. Натисніть значок  (B4).
4. На дисплеї з'явиться „Підтвердити?“
5. Натисніть значок  (B4), щоб підтвердити і вийти.

Чищення від накипу

Очищуйте машину, коли на дисплеї почне блимати повідомлення „ВИДАЛИТИ НАКИП“.



Важливо!

Засіб від накипу містить кислоти, які можуть подразнювати шкіру й очі.

Дуже важливо дотримуватися попереджень виробника з безпеки, вказаних на упаковці засобу від накипу, і попереджень, пов'язаних з порядком дій у випадку контакту зі шкірою й очима.







Зверніть увагу:

використовуйте лише рекомендований виробником засіб від накипу.

Категорично забороняється використання засобів із сульфаміноювою або оцтовою кислотою. Використання таких засобів призведе до скасування гарантії.

Невиконання чищення пристрою від накипу, як описано вище, також призведе до скасування гарантії.

1. Увімкніть машину.
2. Натисніть значок  (B7), щоб увійти до меню налаштувань. Натисніть значки  і  (B5 і B6), поки на дисплеї не з'явиться „ВИДАЛИТИ НАКИП“.



3. Натисніть значок  (B4), і на дисплеї з'явиться „ПІДТВЕРДИТИ?“.
4. Перш ніж підтверджувати, повністю спорожніть ємність для води (A12).
Налийте засіб від накипу, розведений водою (у пропорції, вказаній на упаковці засобу від накипу), до ємності для води і вставте ємність для води назад до пристрою.



Небезпека опіків!

Витікання гарячої води з кислотою з блоків подачі води і кави.

Бережіться бризок води.

5. Поставте порожню ємність об'ємом не менше 1,5 л під блок подачі води і кави.
6. Підтвердіть за допомогою значка  (B4). На дисплеї з'явиться „ДОД. ЗАСІБ ВІД НАКИПУ, натисніть ✓“.
7. Для підтвердження натисніть значок  , на дисплеї з'явиться „ТРИВАЄ ЧИЩЕННЯ ПРИЛАДУ“.

Почнеться програма чищення від накипу, і рідкий засіб від накипу почне подаватися спочатку з блока подачі кави, а потім з блока подачі води.

Програма чищення від накипу автоматично виконує кілька ополіскувань і пауз, щоб видалити накип зсередины машини.

Приблизно через 30 хвилин на дисплеї з'явиться „ОПОЛІСКУВАННЯ, НАПОВНІТЬ ЄМНІСТЬ“.

8. Тепер пристрій готовий до ополіскування чистою водою. Зніміть ємність для води, спорожніть її, промийте проточною водою, заповніть чистою водою і вставте на місце.

На дисплеї відображається „ОПОЛІСКУВАННЯ, НАТИСНІТЬ ✓“.

9. Вилийте розчин засобу від накипу з ємності для його збирання і знову поставте її під блок подачі кави.
10. Натисніть значок  (B4), щоб почати ополіскування. Гаряча вода буде витікати з блока подачі кави, а на дисплеї з'явиться „ОПОЛІСКУВАННЯ, ЗАЧЕКАЙТЕ БУДЬ ЛАСКА“.

Після закінчення ополіскування на дисплеї з'явиться „ОПОЛІСКУВАННЯ, НАПОВНІТЬ ЄМНІСТЬ“. Наповніть ємність для води і натисніть значок  (B4). Поставте ємність під блок подачі води.

11. Коли ємність для води спорожніє, на дисплеї з'явиться „ОПОЛІСКУВ. ЗАВЕРШ. НАТИСНІТЬ ✓“.
12. Натисніть значок  (B4). Пристрій буде автоматично вимкнено.



Зверніть увагу: якщо чищення від накипу буде перервано до завершення, процес доведеться починати спочатку.

ВИМКНЕННЯ ПРИСТРОЮ

Щоразу, коли пристрій вимикається, він автоматично виконує цикл ополіскування, який не можна переривати.



Небезпека опіків! Під час ополіскування з блока подачі кави витікає трохи гарячої води.

Бережіться бризок води.

Щоб вимкнути пристрій, натисніть кнопку вмикавання/готовності (A7).

Пристрій виконує цикл ополіскування і вимикається.



Зверніть увагу: якщо пристрій не використовується протягом довгого часу, переведіть головний вимикач у задній частині пристрою (A23) в положення 0.

ТЕХНІЧНІ ДАНІ

Напруга: 220 - 240 В ~ 50/60 Гц, макс. 10 А

Поглинена потужність: 1350 Вт

Тиск: 15 бар

Об'єм ємності для води: 1,8 л

Розміри: Д x В x Г: 594 x 454 x 412 мм

594 x 378 x 412 мм

544 x 375 x 412 мм

Маса: 26 кг



Пристрій відповідає вимогам таких директив ЄС:

- Директива про низьковольтне обладнання 2006/95/ЄС з подальшими поправками;
- Директива про електромагнітну сумісність (EMC) 2004/108/ЄС з подальшими поправками;
- Регламент ЄС 1275/2008 про режим готовності.

Матеріали та приладдя, що контактують з їжею, відповідають європейському регламенту (ЄС) No 1935/2004.

ПОВІДОМЛЕННЯ НА ДИСПЛЕЇ

ПОВІДОМЛЕННЯ НА ДИСПЛЕЇ	МОЖЛИВА ПРИЧИНА	ВИРІШЕННЯ
НАПОВНІТЬ ЄМНІСТЬ	Ємність для води порожня або розташована неправильно.	Наповніть ємність водою та/або вставте її правильно, натиснувши до кінця.
НАДТО ДРІБНИЙ ПОМЕЛ ВІДРЕГУЛ. КАВОМОЛКУ (чергується з) НАТИСНІТЬ ✓	Помел надто дрібний, і кава подається надто повільно.	Поверніть круговий перемикач регулювання помелу на одну позначку за годинниковою стрілкою в напрямку 7.
НАДТО ДРІБНИЙ ПОМЕЛ ВІДРЕГУЛ. КАВОМОЛКУ (чергується з) НАТИСНІТЬ ✓ (потім) НАПОВНІТЬ ЄМНІСТЬ	Під час подачі було знято ємність. У гідравлічному контурі є повітря.	Вставте ємність для води і натисніть значок  (B4). На дисплеї з'явиться „ГАРЯЧА ВОДА, НАТИСНІТЬ ✓“. Ще раз натисніть значок  . Пристрій знову готовий до експлуатації.
СПОРОЖНІТЬ КОНТЕЙНЕР ДЛЯ ГУЩІ	Контейнер для гущі (A4) повний, або минуло понад три дні з моменту останнього приготування кави (це забезпечує належну гігієну машини).	Спорожніть контейнер для гущі й почистіть його, а потім вставте на місце. Важливо: при знятті піддону для крапель контейнер для гущі НЕОБХІДНО спорожнювати, навіть якщо гущі там небагато. Якщо це не зробити, під час наступного приготування кави контейнер для гущі може неочікувано переповнитися і викликати забиття машини.
ВСТАВТЕ КОНТЕЙНЕР ДЛЯ ГУЩІ	Після очищення контейнер для гущі не було вставлено на місце.	Відчиніть дверцята для обслуговування і вставте контейнер для гущі.
ДОДАЙТЕ МЕЛЕНУ КАВУ	Було вибрано функцію попередньо меленої кави, але до розтруба не поклали мелену каву. Розтруб (A21) заблокований.	Витягніть пристрій і покладіть попередньо мелену каву до розтруба. Спорожніть розтруб за допомогою ножа, як описано в розділі „Очищення розтруба для попередньо меленої кави“.
ВИДАЛИТИ НАКИП (чергується з) СЕРЕДНЬОЇ МІЦНОСТІ	Необхідно очистити машину від накипу.	Необхідно якомога швидше виконати процедуру, описану в розділі „Чищення від накипу“.
ЗМЕНШТЕ ДОЗУ КАВИ	Використовується забагато кави.	Виберіть меншу міцність або зменшіть кількість попередньо меленої кави, а потім знову приготуйте каву.
НАПОВНІТЬ КОНТЕЙНЕР ДЛЯ ЗЕРЕН	Кавові зерна закінчилися.	Наповніть контейнер для зерен.
ВСТАВТЕ ЗАВАРНИЙ БЛОК	Після очищення заварний блок не було вставлено на місце.	Вставте заварний блок, як описано в розділі „Очищення заварного блока“.
ЗАКРИЙТЕ ДВЕРЦЯТА	Дверцята для обслуговування відчинені	Зачиніть дверцята для обслуговування.
ЗАГАЛЬНА СИГНАЛІЗАЦІЯ	Внутрішня частина пристрою дуже забруднена.	Ретельно очистіть внутрішню частину пристрою, як описано в розділі „Очищення і технічне обслуговування“. Якщо повідомлення продовжує відображатися після очищення, зверніться до центру обслуговування.
ГІДРОСИСТЕМА ПОРОЖНЯ НАПОВНИТИ ГІДРОСИСТЕМУ <i>чергується з</i> ГАРЯЧА ВОДА, НАТИСНІТЬ ✓	Гідросистема порожня.	Під'єднайте сопло гарячої води (A10) і натисніть значок  (B4), щоб подати з нього воду, поки вона не буде текти нормально.

ВІДШУКАННЯ НЕСПРАВНОСТЕЙ

Нижче наведено перелік деяких можливих несправностей.

Якщо проблему не вдається вирішити в описаний спосіб, зверніться до служби підтримки клієнтів.

ПРОБЛЕМА	МОЖЛИВА ПРИЧИНА	ВИРІШЕННЯ
Кава не гаряча.	Чашки не були попередньо підігріті. Заварний блок охолонув, оскільки з моменту приготування останньої чашки кави минуло 2/3 хвилини. Встановлена температура надто низька.	Щоб підігріти чашки, виполощіть їх гарячою водою. Перш ніж готувати каву, підігрійте заварний блок, вибравши в меню функцію ОПОЛІСКУВАННЯ. Змініть установлену температуру (див. розділ „Зміна температури кави“).
Кава має недостатньо пінки.	Помел кави надто грубий. Неправильний тип кави	Поверніть круговий перемикач регулювання помелу на одну позначку проти годинникової стрілки в напрямку 1, коли кавомолка працює (рис. 14). Використовуйте тип кави для кавоварок еспресо.
Кава подається надто повільно або краплина за краплиною.	Помел кави надто дрібний.	Поверніть круговий перемикач регулювання помелу на одну позначку за годинниковою стрілкою в напрямку 7, коли кавомолка працює (рис. 14). Продовжуйте повертати на одну позначку, поки подача кави не буде задовільною. Ефект буде помітним лише після подачі 2 чашок кави.
Кава подається надто швидко.	Помел кави надто грубий.	Поверніть круговий перемикач регулювання помелу на одну позначку проти годинникової стрілки в напрямку 1, коли кавомолка працює (рис. 14). Не повертайте круговий перемикач регулювання помелу надто далеко, оскільки при виборі двох чашок кава може подаватися краплина за краплиною. Ефект буде помітним лише після подачі 2 чашок кави.
Кава не тече з одного з блоків подачі	Блоки подачі заблоковані.	Очистіть блоки подачі зубочисткою (рис. 27).
Кава тече не з блоків подачі, а по периметру дверцят для обслуговування (A2).	Отвори блоків подачі забилися сухим кавовим пилом. Напрямна для кави (A3) всередині дверцят для обслуговування заблокована.	За потреби видаліть залишки кави зубочисткою, губкою або жорсткою кухонною щіткою (рис. 27 - 29). Ретельно очистіть напрямну для кави (A3), особливо поблизу петель.
Замість кави з блоків подачі тече вода.	Попередньо мелена кава могла заблокувати розтруб (A21).	Очистіть розтруб (A21) дерев'яною або пластиковою виделкою, очистіть внутрішню частину машини.
Молоко не тече з блока подачі молока (C5).	Трубка для забору не вставлена або вставлена неправильно.	Вставте трубку для забору (C4) в гумовій шайбі до кришки контейнера для молока (рис. 24).
Молоко недостатньо збите.	Кришка контейнера для молока брудна. Регулятор збивання розташований неправильно.	Очистіть кришку контейнера для молока, як описано в розділі „Очищення контейнера для молока“. Відрегулюйте згідно з інструкціями в розділі „Приготування капучино“.

ПРОБЛЕМА	МОЖЛИВА ПРИЧИНА	ВИРІШЕННЯ
Молоко містить бульки або бризкає з блока подачі молока.	Молоко недостатньо холодне або не є напівзнежиреним. Регулятор збивання налаштований неправильно. Кришка контейнера для молока брудна.	Найкраще використовувати знежирене чи напів-знежирене молоко за температури холодильника (приблизно 5° C). Якщо результати вас не задовольняють, спробуйте змінити марку молока. Трохи пересуньте регулятор збивання в напрямку слова CAFFE LATTE (кава-латте) (див. розділ „Приготування капучино“). Очистіть кришку контейнера для молока, як описано в розділі „Очищення контейнера для молока“.

СЕРВІС І ПІДТРИМКА

Інформацію про гарантію компанії V-ZUG розміщено на сторінці www.vzug.com →Сервіс →Інформація щодо гарантії. Будь ласка, прочитайте її уважно.

Негайно зареєструйте свій прилад онлайн на сторінці www.vzug.com →Сервіс →Реєстрація гарантії. Ви отримаєте доступ до якісної підтримки в разі потенційних несправностей уже протягом гарантійного терміну приладу. Для реєстрації потрібен серійний номер (ЗН) і дані приладу. Ці дані можна знайти на фірмовій табличці вашого приладу.

Інформація про прилад:

ЗН: _____

Прилад: _____

UK

Звертаючись до компанії V-ZUG, будь ласка, завжди тримайте під рукою ці дані щодо приладу. Дякуємо вам!

Ваш запит на ремонт

На сторінці www.vzug.com →Сервіс →Сервісний номер ви знайдете номер телефону найближчого до вас сервісного центру компанії V-ZUG.

Технічні питання, аксесуари, подовження гарантії

V-ZUG із задоволенням допоможе вам розв'язати загальні адміністративні та технічні питання, прийме замовлення на приладдя й запасні частини, проінформує вас щодо договору про сервісне обслуговування тощо.

Ürünlerimizden birinde karar kıldığınız için teşekkür ederiz. Bu cihaz yüksek standartlara uygundur ve kullanımı kolaydır. Yine de bu kullanma kılavuzunu okumak için zaman ayırın. Bu sayede cihazınızı tanıyın ve onu en iyi şekilde ve sorunsuzca kullanabilirsiniz.

Lütfen güvenlik uyarılarını dikkate alın.

Değişiklikler

Metinler, resimler ve veriler cihazın kullanma Geliştirme kapsamında değişiklik yapma hakkı saklı tutulmaktadır.

Geçerlilik kapsamı

Ürün grubu (model numarası) tip etiketindeki ilk basamaklarla ifade edilir. Bu kullanma kılavuzu aşağıdakiler için geçerlidir:

Tip	Ürün ailesi	Ölçme sistemi
CCSHSL	25001	55-381
CCSHSL60	25002	60-381
CCSXSL60	25003	60-450

Model değişiklikleri metinde belirtilmiştir.

İÇİNDEKİLER

GİRİŞ.....	7
Bu talimatlarda kullanılan semboller.....	7
Parantez içindeki harfler.....	7
Sorun giderme ve onarım.....	7
GÜVENLİK.....	7
Temel güvenlik uyarıları.....	7
Kullanım amacı.....	8
Talimatlar.....	8
AÇIKLAMA.....	8
Cihazın açıklaması.....	8
Kontrol paneliyle ilgili açıklamalar.....	9
Süt haznesi ve aksesuarlarla ilgili açıklamalar.....	9
ÖN KONTROLLER.....	9
Cihazı kontrol etme.....	9
Cihazı kurma.....	9
Cihazın bağlantısını ayarlama.....	9
ÜRÜNÜN ATILMASI.....	9
GÖMÜLÜ KURULUM.....	9
CİHAZI İLK KEZ KULLANMA.....	12
AÇMA VE ISITMA.....	12
KAHVE ÇEKİRDEĞİ KULLANARAK KAHVE YAPMA.....	12
FİNCANDAKİ KAHVE MİKTARINI DEĞİŞTİRME.....	13
Miktarı programlamaAktarılan kahve miktarını değiştirmek için aşağıdaki adımları izleyin:.....	13
KAHVE DEĞİRMENİNİ AYARLAMA.....	13
ESPRESSO KAHVEYİ KAHVE ÇEKİRDEĞİ YERİNE ÖĞÜTÜLMÜŞ KAHVE İLE YAPMA.....	13
SICAK SU AKTARMA.....	14
SICAK SU MİKTARINI DEĞİŞTİRME.....	14
CAPPUCCINO YAPMA.....	14
KÖPÜRTÜLMÜŞ SÜT / SICAK SÜT YAPMA.....	15
SÜT VE CAPPUCCINO KAHVESİ MİKTARINI DEĞİŞTİRME.....	15
LATTE MACCHIATO VEYA CAFFE LATTE YAPMA.....	15
LATTE MACCHIATO/CAFFE LATTE İÇİN KAHVE VE SÜT MİKTARINI DEĞİŞTİRME.....	15

TEMİZLEME.....	15
Makineyi temizleme.....	15
Kahve çekirdeği haznesini temizleme.....	16
Damla tepsisini temizleme.....	16
Su tankını temizleme.....	16
Püskürtücüleri temizleme.....	16
Öğütülmüş kahve hunisini temizleme.....	16
Kahve makinesinin içini temizleme.....	16
Demliği temizleme.....	16
Süt haznesini temizleme.....	17
MENÜ AYARLARI.....	17
Durulama.....	17
Dil seçin.....	17
Enerji tasarrufu.....	18
Saat ayarı.....	18
Otomatik başlangıç.....	18
Otomatik kapanış (Bekleme).....	18
Sıcaklık ayarı.....	19
Su sertliği.....	19
Kontrast.....	19
İstatistik.....	19
Standart değerler (sıfırlama).....	19
Kireci giderme.....	19
CİHAZI KAPATMA.....	20
TEKNİK VERİLER.....	20
GÖRÜNTÜLENEN MESAJLAR.....	21
SORUN GİDERME.....	22
SERVIS VE DESTEK.....	23

GİRİŞ

Bu talimatlarda kullanılan semboller

Bu semboller aracılığıyla önemli uyarılar yapılmaktadır. Talimatlara dikkat edilmemesi halinde elektrik çarpması, ciddi yaralanma, yangın, yangın veya cihazın zarar görmesi gibi durumlar yaşanabilir.



Tehlike!

Uyarıya dikkat edilmemesi halinde elektrik çarpması sonucunda hayati tehlike yaratabilecek yaralanmalar meydana gelebilir.



Önemli!

Uyarıya dikkat edilmemesi halinde yaralanma veya cihazın zarar görmesi gibi durumlar yaşanabilir.



Yanık tehlikesi!

Uyarıya dikkat edilmemesi halinde kaynar su yanığı gibi durumlar yaşanabilir.



Unutmayın:

Bu sembol ile kullanıcıya önemli öneriler veya bilgiler verilir.

Parantez içindeki harfler

Parantez içindeki harfler, 3. sayfada Cihaz Açıklamasındaki parçaları belirtir.

Sorun giderme ve onarım

Herhangi bir sorun meydana gelirse, 'Görüntülenen mesajlar' ve 'Sorun Giderme' bölümlerinde verilen bilgileri izleyin.

Sorunuz bu şekilde çözülmezse, Müşteri Hizmetlerine danışmanız gerekir. Onarımlar için mutlaka Müşteri Hizmetleri ile irtibata geçin.

GÜVENLİK

Temel güvenlik uyarıları

Bu cihaz; fiziksel, duyuşsal veya zihinsel kabiliyeti yeterli olmayan ya da gerekli deneyimi ve bilgisi bulunmayan kişilerin (çocuklar dahildir) kullanması için uygun değildir. Böyle bir durum, yalnızca kullanıcının güvenliğinden sorumlu kişinin kullanıcıyı gözlem altında tutması veya cihaz kullanımına dair gerekli talimatları sağlaması halinde kabul edilebilir.

Çocuklar mutlaka gözlem altında tutulmalı ve cihazla oynamaları önlenmelidir.

Temizlik ve kullanıcı bakımı, gözlem olmaksızın çocuklar tarafından yapılmamalıdır.

Cihazı asla suya sokmayın.

Bu cihaz yalnızca ev kullanımı içindir. Mağaza, ofis veya diğer çalışma ortamlarındaki personel mutfaklarında; çiftlik evlerinde; otel, pansiyon ve diğer konaklama ortamlarında müşteriler tarafından; kahvaltı dahil konaklama sağlanan ortamlarda kullanım için uygun değildir.

Ürünün fişini veya elektrik kablosu hasar görürse, herhangi bir riske maruz kalmamak için mutlaka müşteri hizmetleri tarafından değiştirilmelidir.

YALNIZCA AVRUPA PAZARLARI İÇİN:

Bu cihaz 8 yaş ve üstü çocuklar tarafından kullanılabilir, ancak çocukların hem cihazın güvenli kullanımına ilişkin gözlem altında tutulması veya gerekli talimatları bilmesi hem de oluşabilecek tehlikeleri anlayabilmesi gerekir. Temizlik ve kullanıcı bakımı bir çocuk tarafından yapılacaksa, çocuk mutlaka 8 yaşından büyük olmalı ve gözlem altında tutulmalıdır. Cihazı ve cihaz kablosunu 8 yaşından küçük çocukların erişemeyeceği şekilde saklayın.

Cihazlar; fiziksel, duyuşsal veya zihinsel kabiliyeti yeterli olmayan ya da gerekli deneyimi ve bilgisi bulunmayan kişiler tarafından, hem cihazın güvenli kullanımına ilişkin gözlem altında tutulması veya gerekli talimatları bilmesi hem de oluşabilecek tehlikeleri anlayabilmesi halinde kullanılabilir.

Çocuklar, cihazla oyun oynamamalıdır.

Kullanımda değilken ve temizlikten önce mutlaka cihazın fişini çekin.



Bu sembol ile işaretlenen yüzeyler, kullanım esnasında ısınır (sembol yalnızca belirli modellerde mevcuttur).



Tehlike! Bu ürün elektrikli bir cihazdır, dolayısıyla aşağıdaki güvenlik uyarılarına uyulması büyük önem taşır:

- Cihaza asla ıslak el ile dokunmayın.
- Elektrik fişine asla ıslak el ile dokunmayın.
- Kullanılan prizini daima rahatça erişilebilen bir yerde olduğundan ve gerektiğinde cihazın rahatça prizden çıkarılabileceğinden emin olun.
- Mutlaka fişi tutarak çekin. Güç kablosundan çekmeniz halinde hasar verebilirsiniz.
- Cihazın bağlantısını tamamen kesmek için, cihazın yanındaki ana düğmeyi (A23) 0 konumuna getirin.
- Cihaz arızalıysa, onarma girişiminde bulunmayın. Ana düğmeyi (A23) kullanarak kapattıktan sonra fişi elektrik prizinden çekin ve Müşteri Hizmetleri ile irtibata geçin.



Önemli! Tüm ambalajları (naylon poşetler, strafor) çocuklardan uzak tutun.



Yanık tehlikesi! Bu cihaz sıcak su üretmekte olup kullanım esnasında buhar meydana gelebilir. Sıçrayan su veya sıcak buhar ile temas etmekten kaçının. Düğmeleri ve kulpları kullanın.



Önemli! Kabin dışındayken kahve makinesini tutmayın.

Çeşitli sıvılar ya da alev alabilen veya aşınmaya neden olan maddeler içeren hazneleri cihazın üzerine koymayın. Kahve yapmak için gerekli aksesuarları (örneğin ölçek) özel tutma bölmesine koyun. Hareketi engelleyebilecek büyük nesnelere veya dengede duramayacak nesnelere cihazın üstüne koymayın.



Önemli! Cihazı sökülü halde kullanmayın. Sökmeden önce cihazın çalışmadığından emin olun. Bu durumun tek istisnası, cihaz sökülükten yapılması gereken kahve değirmeni ayarlamasıdır (bkz. 'Kahve değirmenini ayarlama').



Unutmayın: Yalnızca orijinal veya üretici tarafından önerilen yedek parçaları kullanın.

Kullanım amacı

Bu cihaz, kahve hazırlamak ve içecekleri ısıtmak amacıyla tasarlanmış ve üretilmiştir. Diğer tüm kullanımlar, amaç dışı kullanım olarak değerlendirilir.

Bu cihaz, ticari kullanım için uygun değildir.

Üretici, cihazın amaç dışı kullanılması halinde meydana gelen hasardan sorumlu değildir.

Bu cihaz bir gömme fırının üzerine kurulabilir, ancak bunun için fırının arkasında bir soğutma fanı olması gerekir (maksimum mikrodalga gücü: 3 kW).

Talimatlar

Cihazı kullanmadan önce bu talimatları dikkatlice okuyun.

- Bu talimatları atmayın.
- Bu talimatlara uyulmaması halinde yanıklar meydana gelebilir veya cihazda hasar oluşabilir. Üretici, bu talimatlara uyulmaması halinde meydana gelen hasardan sorumlu değildir.



Unutmayın: Cihazın soğutma fanı mevcuttur.

Kahve, buhar veya sıcak su aktarıldığı anda devreye girer.

Birkaç dakika sonra fan otomatik olarak kapanır.



Önemli! Kireç çözme işlemi sürerken makinesi kesinlikle kapatmayın.

AÇIKLAMA









Cihazın açıklaması

(sayfa 2 - A)

- A1. Fincan tepsisi
- A2. Servis kapağı
- A3. Kahve yolu
- A4. Kullanılmış kahve haznesi
- A5. Demlik
- A6. Fincan tepsisi ışıkları
- A7. Açık/bekleme düğmesi
- A8. Kontrol paneli
- A9. Tepsi
- A10. Sıcak su ve buhar başlığı
- A11. IEC bağlantısı
- A12. Su tankı
- A13. Kahve püskürtücü (yüksekliği ayarlanabilir)
- A14. Damla tepsisi
- A15. Kahve haznesi kapağı
- A16. Kahve haznesi
- A17. Öğütücü ayarlama kadranı
- A18. Öğütülmüş kahve hunisi kapağı
- A19. Ölçek
- A20. Ölçek bölmesi
- A21. Öğütülmüş kahve hunisi
- A22. Elektrik kablosu
- A23. Ana düğme
- A24. Emniyet izgarası

Kontrol paneliyle ilgili açıklamalar

(sayfa 2 - B)

- B1. Ekran: kullanıcıya cihaz kullanımında kılavuzluk eder.
- B2.  simgesi ile kahve kıvamı seçilir
- B3.  simgesi ile kahve türü seçilir (espresso, kahve, uzun kahve)
- B4.  simgesi ile bir fincan kahve yapılır; ayrıca seçilen işlevi onaylamak için de bu simge kullanılır
- B5.  simgesi ile iki fincan kahve yapılır; ayrıca menüde geri giderek çeşitli modları görüntülemek için de bu simge kullanılır
- B6.  simgesi ile sıcak su aktarılır; ayrıca menüde ileri giderek çeşitli modları görüntülemek için de bu simge kullanılır
- B7.  simgesi ile menü parametre ayarı modu etkinleştirilir veya devre dışı bırakılır; ayrıca seçilen moddan çıkmak için de bu simge kullanılır
- B8.  simgesiyle cappuccino / köpürtülmüş süt yapılır
- B9.  simgesiyle latte macchiato / köpürtülmüş süt yapılır
- B10.  simgesiyle caffè latte / köpürtülmüş süt (sıcak süt) yapılır

Süt haznesi ve aksesuarlarla ilgili açıklamalar

(sayfa 2 - C)

- C1. Köpük ayarlayıcısı
- C2. Süt haznesi kulpu
- C3. TEMİZLE düğmesi
- C4. Süt giriş tüpü
- C5. Köpürtülmüş süt püskürtücü
- C6. Süt köpürtücü
- C7. Sıcak su püskürtücü

ÖN KONTROLLER

Cihazı kontrol etme

Ambalajı çıkardıktan sonra, hem ürünün tam ve hasarsız olduğundan hem de tüm aksesuarların eksiksiz olduğundan emin olun.

Görsel hasar mevcutsa cihazı kullanmayın.

Müşteri Hizmetleri ile iletişim kurun.

Cihazı kurma



Önemli!

- Kurulum işlemi, kurulum yapılacak ülkede yürürlükte olan mevzuata uygun olarak nitelikli bir uzman tarafından yapılmalıdır (bkz. 'Gömme kurulum').
- Ambalaj nesnelere (nylon poşetler, strafor vb.) çocuklardan uzak tutulmalıdır.
- Cihazı, sıcaklığın 0°C veya aşağısına düşebileceği odalarda kesinlikle kurmayın.
- En kısa sürede, 'Su sertliği' bölümündeki talimatları izleyerek su sertliğini ayarlayın.

Cihazın bağlantısını ayarlama



Tehlike! Prizden gelen elektrik voltajının, cihazın altındaki plakada belirtilen değerlerle uyumlu olduğundan emin olun.

Cihazı yalnızca minimum akım değeri 10A olan, verimli topraklamaya sahip ve doğru yerleştirilmiş bir prize takın.

Elektrik prizi ile cihazdaki fiş uyumlu değilse, nitelikli bir uzmanın fişi uygun bir fiş tipi ile değiştirmesi gerekir.

Güvenlik direktifleriyle uyum sağlamak için, minimum temas mesafesi 3 mm olan bir omnipolar anahtar takılmalıdır.

Çoklu priz veya uzatma kablosu kullanmayın.



Önemli! Şebeke elektrik kaynağında, ilgili ülkedeki elektrik tesisatı yönetmeliklerine uygun devre kesici güvenlik cihazları bulunmalıdır.

ÜRÜNÜN ATILMASI



Avrupa direktifi 2002/96/EC uyarınca cihazın ev atıklarıyla birlikte atılmaması, bunun yerine yetkili bir atık ayırma ve geri dönüşüm merkezine götürülmesi gerekmektedir.

GÖMÜLÜ KURULUM

Cihazın doğru şekilde kurulması için gerekli minimum ölçümleri teyit edin.

Kahve makinesi bir sütuna kurulmalı, sütun ise ayrıca satılan braketler ile duvara sıkıca sabitlenmelidir.



Önemli!

- Önemli: herhangi bir kurulum veya bakım işlemi gerçekleştirilirken, cihazın şebeke elektrik kaynağıyla bağlantısı mutlaka kesilmelidir.
- Cihazla doğrudan temas halinde bulunan mutfak mobilyaları, ısıya dayanıklı olmalıdır (min. 65°C).
- Doğru havalandırmayı sağlamak için kabinin altında boşluk bırakın (ölçümler şekilde yer almaktadır).

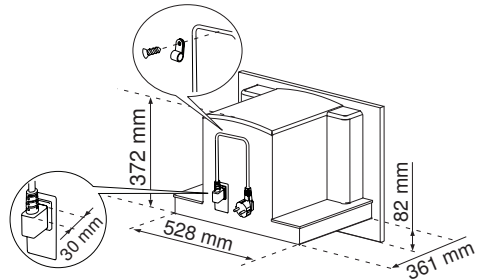

H 454 MM

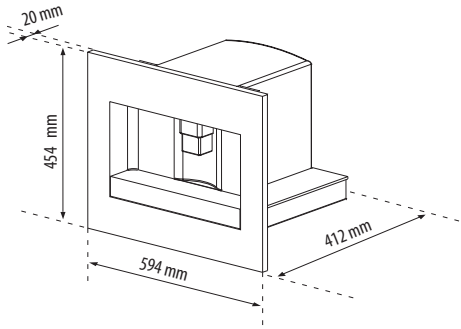

H 378 MM

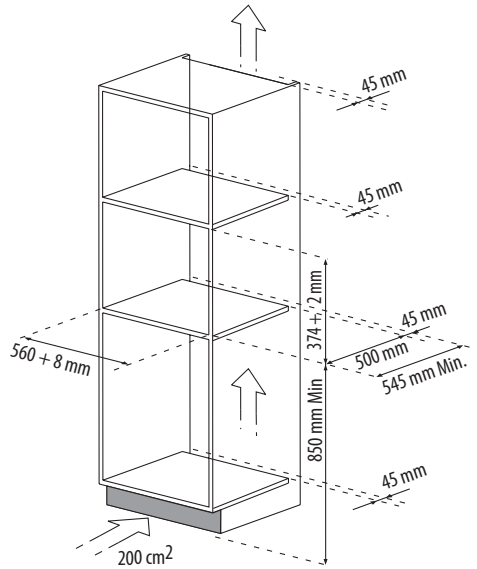
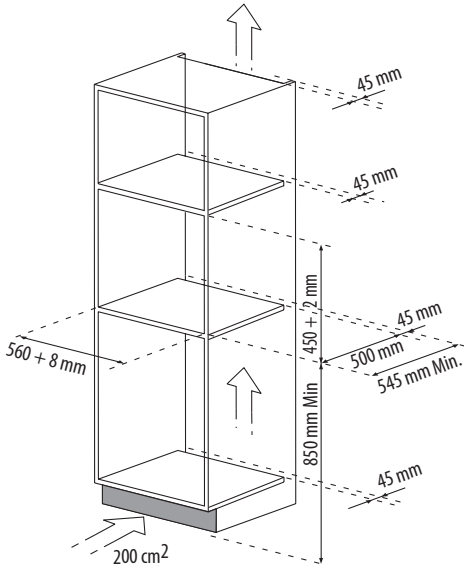
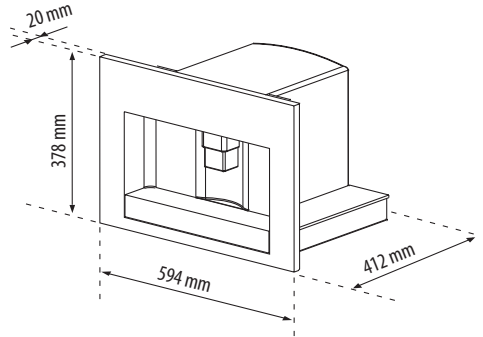

H 375 MM

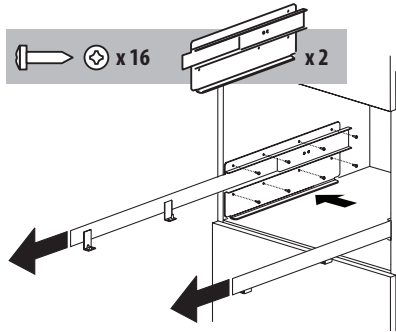
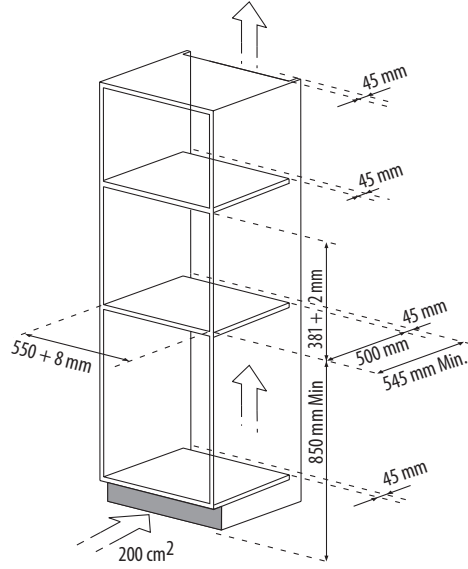
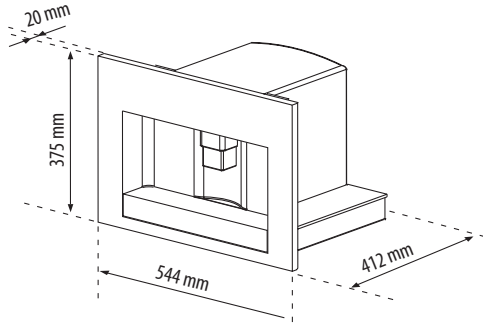

Rayları şekilde gösterildiği gibi kabinin kenarlarına yerleştirin. Ürünle birlikte verilen vidalarla sabitleyin, ardından çekerek tamamen çıkarın.

Kahve makinesi bir ısıtıcı çekmecesinin üstüne kurulduysa, bunun üst yüzeyini rayları yerleştirmek için referans olarak kullanın.

Bu durumda, rayların üzerinde durabileceği herhangi bir yüzey olmayacaktır.

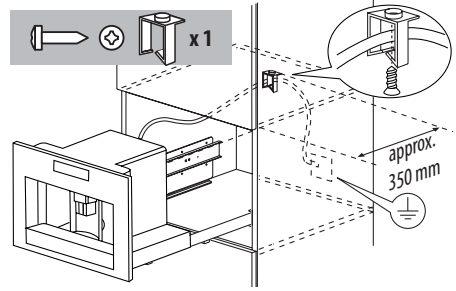

Elektrik kablosunu klips ile sabitleyin.

Elektrik kablosu, kahve çekirdeği haznesini doldurmak üzere cihazın kabinden çıkarılmasına olanak sağlayacak kadar uzun olmalıdır.

Cihaz, mevzuata uygun olarak topraklanmalıdır.

Elektrik bağlantıları, nitelikli bir elektrikçi tarafından talimatlara uyularak yapılmalıdır.

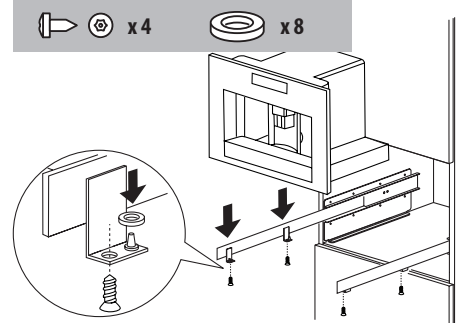

Pimlerin muhafazalara doğru şekilde oturduğundan emin olarak cihazı raylara yerleştirin, ardından ürünle birlikte verilen vidaları kullanarak sabitleyin.

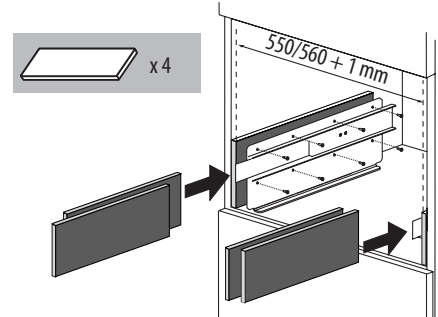

Cihaz yüksekliğinin ayarlanması gerekiyorsa, ürünle birlikte verilen ara diskleri kullanın.



Gerekirse, ürünle birlikte verilen ara diskleri desteğin altına veya kenarlarına yerleştirmek cihazın hizasını düzeltin.

TR

CİHAZI İLK KEZ KULLANMA

- Cihaz fabrikada kahve ile test edilmiştir, dolayısıyla deęir-
mende kahve kalmıř olması kesinlikle normal bir durumdur.
- En kısa srede, 'Su sertlięi' blmndeki talimatları izleye-
rek su sertlięini ayarlayın.
- 1. Cihazı elektrik prizine baęlayın ve ana dğmeyi (A23) I
konumuna getirin.
- 2. Cihaz ekranında farklı dillerde "TANKI DOLDURUN" mesajı
grnr.
Su tankını çıkarın (řekil 4), durulayın ve MAX çizgisini
geçmeyecek řekilde temiz suyla doldurun. Yerine takın ve
sonuna kadar itin.
- 3. Dili seęin (diller, yaklařık 3 saniyelik aralıklarla kaydırılır):
"✓ TUŐUNA BASIN: TRKÇE" grntlendięinde,  sim-
gesine (B4) (řekil 3) basın ve "TRKÇE SEÇİLDİ" grntlene-
ne kadar 3 saniye boyunca basılı tutun. Yanlıř dili ayarlarsa-
nız, 'Dili ayarlama' blmndeki talimatları izleyin.
Diliniz listede yoksa, grntlenen dillerden birini seęin
(talimatlarda Trkçe kullanılmıřtır).
Ardından, grntlenen talimatları izleyin:
- 4. Sıcak su pskrtcnn altına bir fincan yerleřtirin (řekil 5).
(Sıcak su pskrtc takılı deęilse, cihazda "SU PSKR-
TCY TAKIN" mesajı grntlenir. Pskrtcy řekil
6'da gsterildięi gibi takın. Makinede "SICAK SU ✓ TUŐU-
NA BASIN" mesajı grntlenir.  simgesine (B4) basın,
pskrtcden az miktarda su gelecektir.
- 5. Sonrasında makinede "KAPANİYOR LTFEN BEKLEYİN"
mesajı grntlenir ve makine kapanır.
- 6. Kulplarından tutup çekerek cihazı dıřarı çıkarın (řekil 7).
Kapaęı açın, hazneye kahve çekirdeklerini doldurun, kapaęı
kapatın ve cihazı ięeri itin.

Artık kahve makinesi, normal kullanıma hazırdır.



nemli! Asla gtlmř kahve, dondurularak kurutul-
muř kahve, karamelize çekirdek veya cihaza hasar verebilecek
bařka herhangi bir řey koymayın.



Unutmayın: Cihazı ilk kez kullanıyorsanız, cihazın tat-
min edici sonuęlar verebilmesi ięin 4-5 fincan kahve ve 4-5 fincan
cappuccino yapmanız gerekir.



Unutmayın: Kahve makinesini ana dğmeyi (A23) kul-
lanarak her aęınızdada bir ARIZA GİDERME dngs geręekleřtirir
ve kapanır.

Tekrar aęmak ięin Aęık/Bekleme tuőuna (A7) basın (řekil 1)

AÇMA VE ISITMA

Cihaz her aęılıřında bir otomatik n ısıtma ve durulama dngs
geręekleřtirilir. Bu iřlem yardada kesilemez.





Cihaz, bu dng tamamlandıktan sonra kullanıma hazır hale gelir.



Yanık tehlikesi! Durulama esnasında, kahve pskr-
tclerden az miktarda sıcak su akar.

Cihazı aęmak ięin Aęık/Bekleme tuőuna (A7) basın (řekil 1).
"İSİNİYOR LTFEN BEKLEYİN" mesajı grntlenir.
Isınma tamamlandıęında, mesaj "DURULUYOR" olarak deęiřir.
"KAHVE STANDART" mesajı grntlendięinde, cihaz gerekli
sıcaklıęa ulařmıřtır.

KAHVE ÇEKİRDEęİ KULLANARAK KAHVE YAPMA

1. Cihaz, standart kıvamda kahve yapmak zere nceden ayar-
lanmıřtır. Kahveyi ekstra hafif, hafif, standart, koyu veya
ekstra koyu kıvamda olacak řekilde ayarlayabilirsiniz. Ayrıca
bir gtlmř kahve seęeneęi mevcuttur. İstedięiniz kıvamı
seęmek ięin  simgesine (B2) (řekil 8) istedięiniz kıvamı
grene kadar basın. Gerekli kahve kıvamı grntlenir.
2. 1 kahve yapmak ięin pskrtclerin altına 1 fincan (ře-
kil 9), 2 kahve yapmak ięin ise 2 fincan (řekil 9) yerleřtirin.
Kahvenizin daha fazla krema kıvamında olması ięin pskr-
tcleri bardaęa olabildięince yaklařtırın (řekil 10).
3. Kahve trn seęmek ięin  simgesine (B3) (řekil 11)
basın (espresso, kahve, uzun kahve).
řimdi, bir fincan kahve yapmak istiyorsanız  simgesi-
ne (B4) (řekil 12) veya 2 fincan kahve yapmak istiyorsanız
 tuőuna (B5) (řekil 13) basın. Cihaz çekirdekleri g-
tr ve kahveyi bardaęa aktarmaya bařlar.
Belirlenen miktarda kahve bardaęa aktarıldıktan sonra,
makine aktarımı otomatik olarak durdurur ve kullanılan
kahve çekirdeklerini çekirdek haznesine atar.
4. Birkaę saniye sonra cihaz tekrar kullanılabilir hale gelir.
5. Cihazı kapatmak ięin Aęık/Bekleme tuőuna (A7) basın
(řekil 1).

(Cihaz, kapanmadan nce otomatik durulama dngsn
geręekleřtirir. Yanıkları nlemek ięin dikkatli olun).

NOT 1: Kahve her seferinde tek damla aktarılır veya hię aktarıl-
mazsa, 'Kahve deęirnenini ayarlama' blmne bakın.

NOT 2: Kahve fazla aktarılırsa ve krema kıvamı tatmin edici deęil-
se, 'Kahve deęirnenini ayarlama' blmne bakın.

NOT 3: Daha sıcak kahve ięin ipuęları:

- 'Men ayarları' blmnn 'duruluyor' iřlevinde aęıklandıęı
řekilde ilerleyin.
- n ısıtma yapılmadıęı srece fazla kalın fincan kullanma-
yın, bu tip fincanlar çok fazla ısı emer.
- Fincanları sıcak suyla durulayarak n ısıtma yapın.

NOT 4: Seęilen simge, iřlem sresince yanık kalır. Bu sre ięeri-
sinde simgeye tekrar basarak kahve aktarımını istedięiniz zaman
durdurabilirsiniz.

NOT 5: Aktarım tamamlandıktan sonra fincandaki kahve miktarı-
nı artırmak isterseniz, aktarım tamamlandıktan sonraki 3 saniye
ięinde seęilen simgeye basmaya devam edin.

NOT 6: Cihazda "TANKI DOLDURUN" mesajı görüntülediğinde tankı suyla doldurun. Aksi takdirde cihazdan kahve aktarımı yapılmaz. (Tankin içinde az miktarda su kalmış olması normal bir durumdur).

NOT 7: Yaklaşık 14 tek (veya 7 çift) fincan kahve sonrasında, cihazda "HAZNEYİ BOŞALTIN HAZNE" mesajı görüntülenir. Dolmamış olsa bile, ilk kahve aktarımının ardından 72 saat içerisinde kullanılmış kahve haznesini boşaltma mesajı görüntülenir. 72 saatin doğru hesaplanabilmesi için, makinenin asla ana düğmeyi 0 konumuna getirmek suretiyle kapatılmaması gerekir. Temizlemek için, püskürtücüyü çekerek cihazın önündeki servis kapağını açın (şekil 16), damla tepsisini dışarı çıkarın (şekil 17) ve temizleyin.

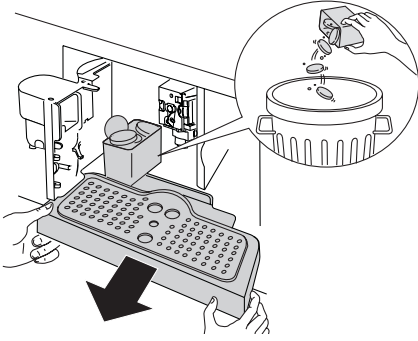

Temizlik yapmadan önce mutlaka damla tepsisini tamamen dışarı çıkarın.



Önemli! Damla tepsisi çıkarılırken, çekirdek haznesi MUTLAKA ve daima boşaltılmalıdır. Bu işlem yapılmazsa, makinede tıkanıklık meydana gelebilir.

NOT 8: Makine kahve aktarımı yaparken su tankını asla dışarı çıkarmayın.

Çıkarılırsa, kahve yapmak mümkün olmayacaktır ve cihazda çeşitli mesajlar görüntülenir (bkz. sayfa 21).

FİNCANDAKİ KAHVE MİKTARINI DEĞİŞTİRME

Cihaz, varsayılan olarak standart miktarda kahve yapmak üzere ayarlanmıştır.

Kahve miktarını seçmek için  simgesine (B3) (şekil 11) istenen kahve miktarı görüntülenene kadar arka arkaya basın:

İstenen kahve	miktar (ml)
ESPRESSO	≈ 30
KAHVE	≈ 110
UZUN KAHVE	≈ 150

Miktarı programlamaAktarılan kahve miktarını değiştirmek için aşağıdaki adımları izleyin:

1. Kahve püskürtücülerinin altına bir fincan yerleştirin (şekil 9).
2.  simgesine (B4) (şekil 12) basın ve "MİKTARI PROGRAMLA" mesajı görünüp kahve aktarımı başlayana kadar basılı tutun. Ardından simgeyi bırakın.
3. Fincandaki kahve istenen seviyeye ulaştığı anda, aynı simgeye tekrar basın.

Miktar ayarı programlanmıştır.

KAHVE DEĞİRMENİNİ AYARLAMA

Kahve değirmeni fabrikada önceden ayarlanmış olup başka herhangi bir ayarlama gerektirmez.

Ancak ilk birkaç kahvenizi yaptıktan sonra kahve aktarımının fazla hızlı veya yavaş (her seferinde tek damla) olduğunu görürseniz, bu durumu öğütücü ayarlama kadranını ayarlayarak (şekil 14) düzeltebilirsiniz.



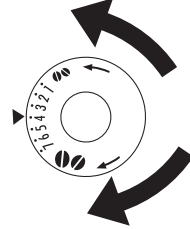

Önemli! Öğütücü ayarlama kadranı yalnızca kahve değirmeni çalışırken çevrilmelidir.



Kahvenin daha yavaş ve krema kıvamında gelmesi için saat yönünün tersine bir tık çevirin (daha ince öğütülmüş kahve). Daha hızlı gelmesi için ise (her seferinde tek damladan fazla) saat yönüne bir tık çevirin (daha kalın öğütülmüş kahve).

ESPRESSO KAHVEYİ KAHVE ÇEKİRDEĞİ YERİNE ÖĞÜTÜLMÜŞ KAHVE İLE YAPMA

-  simgesine (B2) (şekil 8) basın ve öğütülmüş kahve işlevini seçin.
- Kulplarından tutup çekerek makineyi dışarı çıkarın (şekil 7).
- Ortadaki kapağı yukarı kaldırın, huniye bir ölçek öğütülmüş kahve doldurun (şekil 19), cihazı içeri itin ve ardından 'Kahve çekirdeği kullanarak kahve yapma' bölümündeki talimatları izleyin.
- Unutmayın:  simgesine (B4) (şekil 12) bastığınızda tek seferde yalnızca bir fincan kahve yapabilirsiniz.
- Makineyi öğütülmüş kahveyle kullandıktan sonra çekirdek kahve yapmaya dönmek için,  simgesine (B2) (şekil 8) tekrar basarak öğütülmüş kahve işlevini devre dışı bırakın.

NOT 1: Makine kapalıyken asla öğütülmüş kahve eklemeyin, aksi takdirde kahve cihazın içine saçılabilir.



NOT 2: Asla 1 ölçekten fazla eklemeyin, aksi takdirde cihaz kahve yapmayacaktır.

NOT 3: Yalnızca ürünle birlikte verilen ölçęęi kullanın.

NOT 4: Espresso kahve makineleri için huniye yalnızca öğütölmüş kahve doldurun.

NOT 5: Bir ölçekten fazla öğütölmüş kahve kullanılırsa ve huni tıkanır, bir bıçak kullanarak (şekil 21) kahveyi aşağı itin, ardından demlięi çıkarın ve 'Demlięi temizleme' bölümündeki talimatları izleyerek demlięi ve makineyi temizleyin.



SICAK SU AKTARMA

- Su püskürtücüsünün yerinde olduęundan emin olun (şekil 6).
- Püskürtücüsünün altına bir hazne yerleştirin.
-  simgesine (B6) (şekil 20) basın. "SICAK SU" mesajı görüntülenir ve sıcak su püskürtücüden aşağıdaki hazneye sıcak su akar. 2 dakikada bir seferden daha sık sıcak su aktarımı yapmamalısınız. Akışı kesmek için  simgesine (B6) basın. Ayarlanan miktara ulaşıldığında, cihaz aktarımı durdurur.

SICAK SU MİKTARINI DEęİŞTİRME

Cihaz, varsayılan ayarada otomatik olarak yaklaşık 300 ml aktaracak şekilde ayarlanmıştır.

Bu miktarları deęiştirmek için aşağıdaki adımları izleyin:

1. Püskürtücüsünün altına bir hazne yerleştirin.
2. "SICAK SU MİKTARI PROGRAMLA" mesajı görüntülenene kadar  simgesine (B6) tekrar basın, ardından  simgesini (B6) bırakın.
3. Fincandaki sıcak su istenen seviyeye geldiğinde,  simgesine (B6) tekrar basın.

Makine artık yeni miktar ile tekrar programlanmıştır.

CAPPUCCINO YAPMA

-  simgesine (B2) basarak cappuccino yapmak üzere kullanacağınız kahvenin kıvamını seçin.
- Süt haznesinin kapaęını kaldırın.
- Hazneye, hazırlanacak cappuccino başına yaklaşık 100 ml süt doldurun (şekil 23). Haznede MAX ile işaretlenen seviyeyi (yaklaşık 750 ml'ye tekabül eder) asla geçmeyin. Buzdolabı sıcaklığında (yaklaşık 5°C) yağsız veya yarım yağlı süt kullanmanız önerilir.
- Giriş tüpünün lastik pula doğru şekilde yerleştirildiğinden emin olun (şekil 24) ve süt haznesi kapaęını tekrar takın. Köpük ayarlayıcısını, süt haznesi kapaęının üzerinde yazılı cappuccino ve caffe latte ifadelerinin arasında getirin. Köpük yoğunluęunu ayarlamak için ayarlayıcıyı "caffe latte" ifadesine yaklaştıracak köpük yoğunluęunu artırabilirsiniz

(sıcak süt). "cappuccino" sözcüğüne yaklaştırdığınızda ise köpük yoğunluęu azalır.

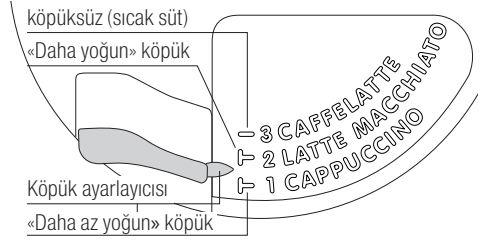

- Sıcak su püskürtücüyü (şekil 6) çıkarın ve süt haznesini başlığa takın (şekil 25).
- Süt tüpünü şekil 26'da gösterildiği gibi yerleştirin, ardından kahve ve süt püskürtücülerinin altına yeterli büyüklükte bir fincan koyun.
-  simgesine (B8) basın. "CAPPUCCINO" mesajı görüntülenir ve birkaç saniye sonra, süt püskürtücüden alttaki fincana köpürtölmüş süt akmaya başlar. (Aktarım otomatik olarak durur).
- Cihazdan kahve aktarımı yapılır.
- Cappuccino artık hazırdır. Damak zevkinize göre tatlandırın ve isterseniz köpüğün üstüne bir miktar toz kakao serpiştirin.

NOT 1: Cappuccino yaparken, köpürtölmüş süt veya kahve akışı  simgesine (B8) basarak durdurulabilir.

NOT 2: Köpürtölmüş süt aktarıldıktan sonra haznedeki süt biterse, hazneyi çıkarın ve süt ekleyin.



Tezrar taktıktan sonra  simgesine (B8) basarak tezrar cappuccino alabilirsiniz.

NOT 3: Süt köpürtücüsünün tamamen temiz kalmasını sağlamak için, cappuccino yaptıktan sonra süt haznesi kapaęındaki devreleri mutlaka temizleyin. Ekranda "TEMİZLE"ye basın" mesajı yanıp söner.

Süt püskürtücüsünün altına bir kap yerleştirin (şekil 26).

- Kapaktaki (C3) TEMİZLE düğmesine basın ve en az 5 saniye basılı tutarak (şekil 26) temizleme işlevini başlatın. Cihazda "TEMİZLİK YAPILIYOR" mesajı görüntülenir ve altında bir ilerleme çubuęu yer alır. Çubuk dolana kadar TEMİZLE düğmesini bırakmayın. Çubuk dolduğunda, temizleme işlemi tamamlanır. TEMİZLE düğmesini bıraktığınızda, işlev sona erer. Temizlikten sonra süt haznesini çıkarın ve buzdolabına yerleştirin. Süt, 15 dakikadan uzun süre buzdolabının dışında bekletilmemelidir.
- NOT 4: Cihazın fincana otomatik olarak aktardığı kahve veya köpürtölmüş süt miktarını deęiştirmek için 'Süt ve cappuccino kahvesi miktarını deęiştirme' bölümündeki talimatları izleyin.



KÖPÜRTÜLMÜŞ SÜT / SICAK SÜT YAPMA

- Cihazı cappuccino yapma talimatlarına göre hazırlayın.
- Hazneye hazırlanacak her köpürtülmüş süt için yaklaşık 100 ml süt veya her sıcak süt için 300 ml süt doldurun (şekil 23).
- Süt haznesini başlığa takmadan önce köpük ayarlayıcısını, süt haznesi kapağının üzerinde yazılı CAPPUCCINO ve CAFFE LATTE ifadelerinin arasına getirin.
- Köpük miktarı tatmin edici değilse, ayarlayıcıyı istenen köpük miktarını alana kadar yavaşça hareket ettirin.
 (B8) veya  (B9) (şekil 18) tuşuna iki kez basarak köpürtülmüş süt işlevini seçin.
 (B10) (şekil 32) tuşuna iki kez basarak köpürtülmüş süt işlevini seçin.
Köpürtülmüş süt yoğunluğu, seçilen içeceğe göre belirlenir (cappuccino: daha az yoğunluklu köpük, latte macchiato: daha yoğun köpük ve cafe latte: köpüksüz/sıcak süt) Köpürtülmüş süt miktarı doğrudan ayarlanamaz.

SÜT VE CAPPUCCINO KAHVESİ MİKTARINI DEĞİŞTİRME

Cihaz, varsayılan ayarlarda otomatik olarak standart miktarda kahve veya süt aktarmak üzere ayarlanmıştır.



Bu miktarları değiştirmek için aşağıdaki adımları izleyin:

1. Cihazı cappuccino yapma talimatlarına göre hazırlayın.
2. Kahve püskürtücülerinin ve süt püskürtücüsünün altına bir fincan yerleştirin.
3.  simgesini (B8) "CAPPUCCINO SÜTÜ MİKTARI PROGRAMLA" mesajı görüntülenene kadar basılı tutun.
4. Simgeyi bırakın. Cihaz, süt aktarımına başlar.
5. İstedığınız kadar süt fincana aktarıldığında  simgesine (B8) tekrar basın.
6. Birkaç saniye sonra cihaz, fincana kahve aktarmaya başlar ve CAPPUCCINO KAHVESİ MİKTARI PROGRAMLA" mesajı görüntülenir.
7. İstedığınız kadar kahve fincana aktarıldığında  simgesine (B8) tekrar basın. Kahve aktarımı durdurulur.

Makine artık yeni süt ve kahve miktarları ile tekrar programlanmıştır.

LATTE MACCHIATO VEYA CAFFE LATTE YAPMA



- Cihazı cappuccino yapma talimatlarına göre hazırlayın.
- Hazneye hazırlanacak her LATTE MACCHIATO için yaklaşık 100 ml süt veya her CAFFE LATTE için 300 ml süt doldurun (şekil 23).
- Süt haznesini başlığa takmadan önce köpük ayarlayıcısını, süt haznesi kapağının üzerinde yazılı CAPPUCCINO ve CAFFE LATTE ifadelerinin arasına getirin.
Köpük miktarı tatmin edici değilse, ayarlayıcıyı istenen köpük miktarını alana kadar yavaşça hareket ettirin.

- Latte macchiato almak için  simgesine (B9) basın.
veya
- Caffe latte almak için  simgesine (B10) basın, birkaç saniye sonra, süt püskürtücünden alttaki fincana köpürtülmüş süt akmaya başlar. (Aktarım otomatik olarak durur). Süt aktarımı durur ve cihaz kahve aktarmaya başlar.

LATTE MACCHIATO/CAFFE LATTE İÇİN KAHVE VE SÜT MİKTARINI DEĞİŞTİRME

Cihaz, varsayılan olarak standart miktarda kahve veya süt aktarmak üzere ayarlanmıştır.

Bu miktarları değiştirmek için aşağıdaki adımları izleyin:

1. Cihazı latte macchiato veya cafe latte yapma talimatlarına göre hazırlayın.
2. Kahve püskürtücülerinin ve süt püskürtücüsünün altına bir bardak (veya büyük bir fincan) yerleştirin.
3. Değiştirmek istediğiniz hazırlama türüne bağlı olarak latte macchiato  (B9) veya cappelatte  (B10) düğmesine en az 8 saniye boyunca; "MACCHIATO SÜTÜ MİKTARI PROGRAMLA" veya "CAFFE LATTE SÜTÜ MİKTARI PROGRAMLA" mesajı görüntülenene kadar basın
4. Ardından simgeyi bırakın. Cihaz, süt aktarımına başlar.
5. İsteddiğiniz miktarda süt aktarıldığında, daha önce seçtiğiniz simgeye tekrar basın. Süt aktarımı durdurulur ve aktarılan miktar hafızaya kaydedilir.
6. Birkaç saniye sonra cihaz, fincana kahve aktarımı yapar ve "MACCHIATO KAHVESİ MİKTARI PROGRAMLA" veya "CAFFE LATTE KAHVESİ MİKTARI PROGRAMLA" mesajını görüntüler.
7. İsteddiğiniz miktarda kahve aktarıldığında, daha önce seçtiğiniz simgeye tekrar basın. Kahve aktarımı durdurulur ve aktarılan miktar hafızaya kaydedilir.

TEMİZLEME

Makineyi temizleme

Kahve makinesini temizlemek için herhangi bir çözücü madde veya aşındırıcı deterjan kullanmayın. Islak ve yumuşak bir bez yeterlidir.

Kahve makinesinin herhangi bir bileşenini ASLA bulaşık makinesinde yıkamayın.

Makinenin aşağıda belirtilen parçaları, düzenli olarak temizlenmelidir:

- kahve çekirdeği haznesi (A4),
- damla tepsisi (A14),
- su tankı (A12),
- kahve püskürtücülerini (A13),
- öğütülmüş kahve hunisi (A21),
- makinenin, servis kapağını (A2) açarak erişilebilen iç kısımları,
- demlik (A5).

Kahve çekirdeği haznesini temizleme

"HAZNEYİ BOŞALTIN HAZNE" mesajı görüntülediğinde, çekirdek haznesinin boşaltılması ve temizlenmesi gerekir.

Temizlemek için:

- cihazın önündeki servis kapağını açın (şekil 16), damla tepsisini dışarı çıkarın (şekil 17) ve temizleyin.
- Çekirdek haznesini tamamen temizleyin.



Önemli! Damla tepsisi çıkarılırken, çekirdek haznesi mutlaka ve daima boşaltılmalıdır.

Damla tepsisini temizleme



Önemli! Damla tepsisi temizlemezse, su birikerek taşabilir.

Bu durum, makineye hasar verebilir.

Damla tepsisinde, içerdığı su miktarını gösteren bir seviye göstergesi (kırmızı) takılıdır (şekil 28).

Gösterge fincan tepsisinin seviyesine çıkmadan önce damla tepsisinin boşaltılması ve temizlenmesi gerekir.

Tepsiyi çıkarmak için:

1. Servis kapağını açın (şekil 16).
2. Damla tepsisini ve çekirdek haznesini çıkarın (şekil 17).
3. Damla tepsisini ve çekirdek haznesini (A4) boşaltın ve yıkayın.
4. Tamamladıktan sonra damla tepsisini ve çekirdek haznesini (A4) tekrar yerleştirin.
5. Servis kapağını kapatın.

Su tankını temizleme

1. Su tankını (A12) düzenli olarak (ayda bir kez) nemli bir bez ve hafif bir bulaşık deterjanı ile temizleyin.
2. Bulaşık deterjanı kalmayınca kadar durulayın.

Püskürtücüleri temizleme

1. Başlıkları, bir sünger yardımıyla düzenli aralıklarla temizleyin (şekil 29).
2. Kahve püskürtücüdeki deliklerin tıkanmadığından emin olmak için düzenli olarak kontrol edin. Gerekirse, kahve artıklarını bir kürdan yardımıyla temizleyin (şekil 27).

Öğütülmüş kahve hunisini temizleme

Düzenli olarak (ayda bir kez) kontrol ederek öğütülmüş kahve hunisinin tıkanmadığından emin olun (şekil 21).



Tehlike! Herhangi bir temizlik işleminden önce makine ana düğmeden (A23) kapatılmalı ve prizden çekilmelidir. Kahve makinesini asla suya sokmayın.

Kahve makinesinin içini temizleme

1. Düzenli olarak (haftada bir kez) kontrol ederek cihazın içinin kirli olmadığından emin olun. Gerekirse, kahve artıklarını bir sünger yardımıyla temizleyin.
2. Tortuları elektrik süpürgesi ile temizleyin (şekil 30).

Demliği temizleme

Demlik, en az ayda bir kez temizlenmelidir.



Önemli! Cihaz açırken demlik (A5) çıkarılmamalıdır. Demliği çıkarmak için güç uygulamayın.

1. Makinenin doğru şekilde kapatıldığından emin olun (bkz. 'Kapatma').
2. Servis kapağını açın (şekil 16).
3. Damla tepsisini ve çekirdek haznesini çıkarın (şekil 17).
4. İki sarı renkli serbest bırakma düğmesini içe doğru bastırın ve aynı anda demliği dışarı çekin (şekil 31).



Önemli! Demliği temizlemek için bulaşık deterjanı kullanmayın. Aksi takdirde, pistonun içerisindeki kayganlaştırıcı yağ etkisini yitirir.

5. Demliği yaklaşık 5 dakika boyunca suda bekletin, ardından durulayın.
6. Temizledikten sonra demliği (A5) dahili destek aparatının ve en alttaki pimin üzerine doğru kaydırarak yerine takın ve yerine oturarak tık sesi çıkarana kadar PUSH yazılı simgeye bastırarak itin.

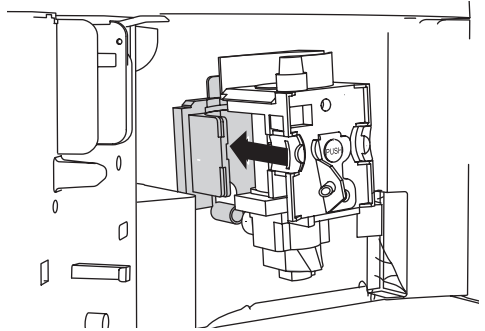

Unutmayın: Demliği yerleştirmekte zorluk yaşarsanız, takmadan önce şekilde gösterdiği gibi alttan ve üstten güç uygulamak suretiyle iterek doğru ebatlara uygun hale getirmeniz gerekir.

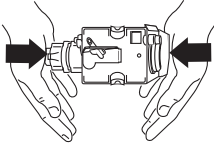

7. Taktıktan sonra, iki sarı renkli bırakma düğmenin dışa doğru çıktığından emin olun.

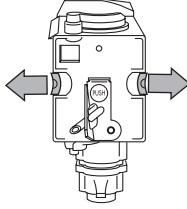

8. Damla tepsisini ve çekirdek haznesini yerine takın.
9. Servis kapağını kapatın.

Süt haznesini temizleme



Önemli! Süt hazırlarken mutlaka süt haznesinin (C) içerisindeki tüpleri temizleyin.

Haznedeki süt kaldıysa, önerilen süreden daha uzun süre buzdolabı dışında bırakmayın.

Süt hazırlamadan önce her seferinde 'Cappuccino yapma' bölümündeki Not 3'te yer alan talimatları izleyerek hazneyi temizleyin. Bulaşık makinesinin üst sepetine yerleştirdiğiniz sürece, tüm bileşenler bulaşık makinesinde yıkanabilir.

1. Süt haznesinin kapağını saat yönünde çevirin ve ardından kaldırın.
2. Süt püskürtücüyü ve giriş tüpünü çıkarın.

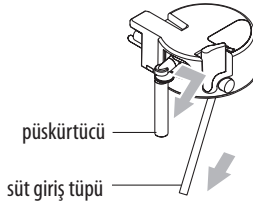

3. Dışarı doğru çekerek köpük ayarlayıcısını çıkarın.
4. Sıcak su ve hafif bir bulaşık deterjanı kullanarak tüm bileşenleri tamamen yıkayın. Deliklerin içerisinde ve köpük ayarlayıcısının ince ucundaki olukta süt tortusu kalmadığından emin olun.
5. Giriş tüpünün ve püskürtücünün süt tortusu ile tıkanmadığından emin olun.
6. Köpük ayarlayıcıyı, süt püskürtücüyü ve giriş tüpünü yerine yerleştirin.

7. Süt haznesinin kapağını yerine yerleştirin.

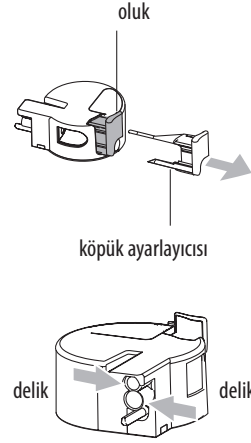





MENÜ AYARLARI

 simgesine (B7) basarak ayarlar menüsüne girdiğinizde (şekil 15), aşağıdaki menü seçenekleri görünür: Duruluyor, Dil seçin, Enerji tasarrufu, Saat ayarı, Otomatik başlangıç, Otomatik kapanış, Sıcaklık ayarı, Su sertliği, Kontrast, İstatistik, Standart değerler, Kireci giderin.

Durulama





Bu işlev, daha sıcak kahve içmenizi sağlar.







Aşağıdaki adımları izleyin:

- Cihazı açtığınızda, küçük bir fincan kahve yapmak istiyorsanız (60 ml'den az), sıcak suyla durulayarak fincanı önceden ısıtın.
- Öte yandan son kahve yapıldıktan sonra 2/3 dakika geçtiyse, kahve almadan önce demliğe ön ısıtma uygulamanız gerekir. Bunun için önce  simgesine (B7) menüye girin, ardından  ve  simgelerine (B5 ve B6) basarak "DURULAMA" işlevini seçin.
-  simgesine (B4) basın. "DURULANIYOR ✓ TUŞUNA BASIN" mesajı görüntülenir.  simgesine (B4) tekrar basın. Suyu alttaki damla tepsisine dökün. Ya da isterseniz bu suyu, kahvenin koyulacağı fincana ön ısıtma uygulamak amacıyla fincanı doldurmak (ve sonrasında boşaltmak) için kullanabilirsiniz.

Dil seçin

Görüntüleme dilini değiştirmek için aşağıdaki adımları izleyin:

1. Ayarlar menüsüne girmek için  simgesine (B7) basın.
2. "DİL SEÇİN" görüntülenene kadar  ve  simgelerine (B5 ve B6) basın;
3.  simgesine (B4) basın;







4. İstedığınız dil görüntülenene kadar  ve  simgelerine (B5 ve B6) basın;
 5. Onaylamak için  simgesine (B4) basın;
 6. Menüden çıkmak için  simgesine (B7) basın.
- Veya isterseniz,  simgesine (B7) 10 saniye boyunca basılı tutabilirsiniz.
- Diller arka arkaya görüntülenir.
- Onaylamak için  simgesine (B4) 5 saniye boyunca basılı tutun.

Enerji tasarrufu

Enerji tasarrufunu etkinleştirmek veya devre dışı bırakmak için bu işlevi kullanabilirsiniz.

Bu işlev etkinleştirildiğinde, enerji tüketimi Avrupa yönetmeliklerine uygun olarak azaltılır.

İşlevi etkinleştirmek veya devre dışı bırakmak için aşağıdaki adımları izleyin:

1. Ayarlar menüsüne girmek için  simgesine (B7) basın.
2. "ENERJİ TASARRUFU" görüntülenene kadar  ve  simgelerine (B5 ve B6) basın;
3.  simgesine (B4) basın. "DEVRE DIŞI BIRAK?" görüntülenir (veya işlev devre dışı bırakıldıysa "ETKİNLEŞTİR?" görüntülenir).
4. İşlevi etkinleştirmek veya devre dışı bırakmak için  simgesine (B4), menüden çıkmak için ise  simgesine (B7) basın.



Unutmayın: "ENERJİ TASARRUFU ETKİN" modu ile ilk içeceğin aktarılması arasında birkaç saniye geçebilir; bu esnada "HAZIRLIK YAPILIYOR" mesajı görüntülenir.

Saat ayarı

Ekrandaki saati ayarlamak için aşağıdaki adımları izleyin:

1. Ayarlar menüsüne girmek için  simgesine (B7) basın.
2. "SAAT AYARI" görüntülenene kadar  ve  simgelerine (B5 ve B6) basın;
3.  simgesine (B4) basın. Ekranda saat haneleri yanıp söner;
4. Saat hanelerini değiştirmek için  ve  simgelerine (B5 ve B6) basın;
5. Onaylamak için  simgesine (B4) basın. Ekranda dakika haneleri yanıp söner;
6. Dakika hanelerini değiştirmek için  ve  simgelerine (B5 ve B6) basın;
7. Onaylamak için  simgesine (B4) basın;
8. Ayarlar menüsünden çıkmak için  simgesine (B7) basın.

Otomatik başlangıç

Otomatik başlangıç saatini ayarlayarak, günün belirli bir saatinde (örneğin sabahları) anında kahve yapabilmek için cihazın hazır olmasını sağlayabilirsiniz.



Unutmayın:

Bu özelliğin etkin olması için saatin doğru ayarlanması gerekir.

Otomatik başlangıçı etkinleştirmek için aşağıdaki adımları izleyin:





1. Ayarlar menüsüne girmek için  simgesine (B7) basın.
 2. "OTOMATİK BAŞLANGIÇ" görüntülenene kadar  ve  simgelerine (B5 ve B6) basın;
 3.  simgesine (B4) basın. "ETKİNLEŞTİR?" mesajı görüntülenir;
 4.  simgesine (B4) basın. Ekranda saat haneleri yanıp söner;
 5. Saat hanelerini seçmek için  ve  simgelerine (B5 ve B6) basın;
 6. Onaylamak için  simgesine (B4) basın. Ekranda dakika haneleri yanıp söner;
 7. Dakika hanelerini değiştirmek için  ve  simgelerine (B5 ve B6) basın;
 8. Onaylamak için  simgesine (B4) basın. "OTOMATİK BAŞLANGIÇ" başlığının altında "ETKİN" ifadesi görüntülenir.
 9. Menüden çıkmak için  simgesine (B7) basın.
- İşlevi devre dışı bırakmak için:
1. Ayarlar menüsüne girmek için  simgesine (B7) basın.
 2. "OTOMATİK BAŞLANGIÇ" görüntülenene kadar  ve  simgelerine (B5 ve B6) basın;
 3.  simgesine (B4) basın. "DEVRE DIŞI BIRAK?" mesajı görüntülenir;
 4. Onaylamak için  simgesine (B4) basın; "DEVRE DIŞI" mesajı görüntülenir.
 5. Menüden çıkmak için  simgesine (B7) basın.





Otomatik kapanış (Bekleme)

Cihaz, varsayılan olarak 30 dakika boyunca kullanılmadığında kapanmaya yararılır.

Bu süre değiştirilerek cihazın 15 veya 30 dakika ya da 1, 2 veya 3 saat sonrasında kapanması sağlanabilir.









Otomatik kapanışı tekrar programlamak için aşağıdaki adımları izleyin:

1. Ayarlar menüsüne girmek için  simgesine (B7) basın.
2. "OTOMATİK KAPANIŞ" görüntülenene kadar  ve  simgelerine (B5 ve B6) basın;
3.  simgesine (B4) basın;

4. İsteddiğiniz süre (15 veya 30 dakika ya da 1, 2 veya 3 saat) görüntülenene kadar  ve  simgelerine (B5 ve B6) basın;
 5. Onaylamak için  simgesine (B4) basın;
 6. Menüden çıkmak için  simgesine (B7) basın.
- Otomatik kapanış programlanmıştır.

Sıcaklık ayarı







Kahve yapmak için kullanılan suyun sıcaklığını ayarlamak için aşağıdaki adımları izleyin:

1. Ayarlar menüsüne girmek için  simgesine (B7) basın.
2. "SICAKLIK AYARI" görüntülenene kadar  ve  simgelerine (B5 ve B6) basın;
3.  simgesine (B4) basın;
4. İstedğiniz sıcaklık (I = düşük, IIII = yüksek) görüntülenene kadar  ve  simgelerine (B5 ve B6) basın;
5. Onaylamak için  simgesine (B4) basın;
6. Menüden çıkmak için  simgesine (B7) basın.

Su sertliği





Gerekirse faaliyet süresi yükseltilebilir, böylece makine kullanılan sudaki gerçek kireç seviyesine göre programlanarak kireç çözme işleminin sıklığı azaltılabilir.





Aşağıdaki adımları izleyin:

- "Total Hardness Test" (Toplam Sertlik Testi) şeridini (sayfa 2 ekinde) ambalajından çıkarın ve birkaç saniye boyunca tamamen suya batırın.
 - Çıkarıldıktan sonra 30 saniye boyunca (renk değiştirene ve kırmızı kareler oluşana kadar) bekleyin.
 - Açık/Bekleme düğmesine (A7) basarak cihazı açın.
 - Menüye girmek için  simgesine (B7) basın, ardından "SU SERTLİĞİ" görüntülenene kadar  ve  simgelerine (B5 ve B6) basın.
 -  simgesine (B4) basın;
 - Test şeridindeki sayıyı bulana kadar  ve  simgelerine (B5 ve B6) basın (örneğin, test şeridinde 3 kırmızı kare varsa, "SU SERTLİĞİ IIII" seçeneğini kullanın).
 - Onaylamak için  simgesine (B4) basın.
- Kahve makinesi artık, yalnızca gerçekten gerekli olduğunda kireç giderme uyarısı verecek şekilde programlanmıştır.

Kontrast

Ekrandaki kontrastı artırmak veya azaltmak için aşağıdaki adımları izleyin:







- Menüye girmek için  simgesine (B7) basın, ardından "KONTRAST" görüntülenene kadar  ve  simgelerine (B5 ve B6) basın.
-  simgesine (B4) basın.

- İsteddiğiniz kontrast seviyesi görüntülenene kadar  ve  simgelerine (B5 ve B6) basın: (I = düşük; IIIII = yüksek)
- Onaylamak için  simgesine (B4) basın.
-  simgesine (B7) işlevden çıkmak için bir kez, menüden çıkmak için iki kez basın.

İstatistik





Burada makineyle ilgili istatistikler görüntülenir.

Bunları görüntülemek için aşağıdaki adımları izleyin:

1. Ayarlar menüsüne girmek için  simgesine (B7) basın.
2. "İSTATİSTİK" görüntülenene kadar  ve  simgelerine (B5 ve B6) basın;
3.  simgesine (B4) basın;
4.  ve  simgelerine (B5 ve B6), basarak şunları kontrol edebilirsiniz:
 - kaç adet kahve yapıldığı;
 - kaç adet sütlü içecek yapıldığı;
 - makinede kaç kez kireç giderildiği.
 - toplam kaç litre su aktarıldığı.
5. Menüden çıkmak için  simgesine (B7) iki kez basın.

Standart değerler (sıfırlama)

Bu seçenek, tüm menü ayarlarını ve programlanan miktarları standart değerlere döndürür (istisna olarak, dil ayarı aynı kalır). Standart değerlere sıfırlamak için aşağıdaki adımları izleyin:

1. Menüye girmek için  simgesine (B7) basın;
2. "STANDART DEĞERLER" görüntülenene kadar  ve  simgelerine (B5 ve B6) basın;
3.  simgesine (B4) basın;
4. "ONAYLA?" mesajı görüntülenir;
5. Onaylamak ve çıkmak için  simgesine (B4) basın.

Kireci giderme

Ekranda "KİRECİ GİDERİN" mesajı yanıp söndüğünde, makinedeki kireci giderin.



Önemli!

Kireç giderici, cildi ve gözleri tahriş edebilecek asitler içerir. Gerekse kireç gidericinin paketinde üreticinin sağladığı güvenlik uyarılarına, gerekse cilt ve gözlerle temas halinde izlenecek prosedürlerle ilgili uyarılara uyulması büyük önem taşımaktadır.



Unutmayın:

Yalnızca üretici tarafından önerilen kireç gidericiyi kullanın. Kesinlikle sülfamik veya asetik bazlı kireç gidericileri kullanmayın. Bu tip ürünlerin kullanımı, garantiyi geçersiz kılar.

Ayrıca cihazda yukarıdaki talimatlar doğrultusunda kireç giderme işleminin uygulanmaması da garantiyi geçersiz kılacaktır.

1. Makineyi açın. 2.  simgesine (B7). basarak ayarlar menüsüne girin. "KİREÇ GİDERİN" görüntülenene kadar  ve  simgelerine (B5 ve B6) basın;

3.  simgesine (B4) basın, "ONAYLA?" mesajı görüntülenir.

4. Onaylamadan önce, su tankını (A12) tamamen boşaltın. Su ile inceltilmiş kireç gidericiyi (kireç gidericinin paketinde belirtilen oranları kullanarak) su tankına boşaltın ve su tankını tekrar cihaza takın.





Yanık tehlikesi!

Sıcak su püskürtücünden ve kahve püskürtücünden, asit içeren sıcak su akar.

Sıçrayan su ile temas etmekten kaçının.

5. En az 1,5 litre kapasiteli boş bir hazneyi sıcak su püskürtücünün ve kahve püskürtücünün altına yerleştirin.

6.  simgesine (B4) basarak onaylayın. "KİREÇ GİDERİCİ EKLE ✓ TUŞUNA BASIN" mesajı görüntülenir.

7.  simgesine basarak onayladıktan sonra, "KİREÇ GİDERİLİYOR" mesajı görüntülenir.

Kireç giderme programı başlar ve kireç giderici sıvı önce kahve püskürtücünden, ardından sıcak su püskürtücünden aktarılır.

Kireç giderme programı, makinenin içindeki kireç tortularını temizlemek için otomatik olarak birkaç dizi durulama ve duraklama gerçekleştirir.

Yaklaşık 30 dakika sonra "DURULUYOR TANKI DOLDURUN" mesajı görüntülenir.

8. Artık cihaz, temiz suyla durulama için hazırdır. Su tankını çıkarın, musluğun altına tutarak suyla durulayın, temiz suyla doldurun ve yerine yerleştirin.

"DURULUYOR ✓ TUŞUNA BASIN" mesajı görüntülenir.

9. Kireç giderme çözümlerini toplamak için kullanılan hazneyi boşaltın ve tekrar kahve püskürtücünün altına yerleştirin.

10. Durulamayı başlatmak için  simgesine (B4) basın. Kahve püskürtücünden sıcak su akar ve DURULUYOR LÜTFEN BEKLEYİN" mesajı görüntülenir.

Durulama tamamlandığında, "DURULUYOR TANKI DOLDURUN" mesajı görüntülenir. Su tankını doldurun ve  simgesine (B4) basın. Hazneyi sıcak su püskürtücünün altına yerleştirin.

11. Su tankı tamamen boşaldığında, "DURULAMA TAMAMLANDI ✓ TUŞUNA BASIN" mesajı görüntülenir.

12.  simgesine (B4) basın. Cihaz otomatik olarak kapanır.



Unutmayın: Kireç giderme işlemi tamamlanmadan yarıda kesilirse, işlemin en baştan tekrar başlatılması gerekir.

CİHAZI KAPATMA

Cihaz her kapanışında bir otomatik durulama döngüsü gerçekleştirilir. Bu işlem yarıda kesilemez.



Yanık tehlikesi! Durulama esnasında, kahve püskürtücülerden az miktarda sıcak su akar.

Sıçrayan su ile temas etmekten kaçının.

Cihazı kapatmak için Açık/Bekleme tuşuna (A7) basın.

Cihaz bir durulama döngüsü gerçekleştirir ve ardından kapanır.



Unutmayın: Cihaz uzun bir süre boyunca kullanılmıyacaksa, cihazın arkasındaki ana düğmeyi (A23) 0 konumuna getirin.

TEKNİK VERİLER

Voltaj: 220-240 V~ 50/60 Hz maks. 10A

Çekilen güç: 1350W

Basınç: 15 bar

Su tankı kapasitesi: 1,8 litre

Boyutlar: ExYxD: 594x454x412 mm

594x378x412 mm

544x375x412 mm

Ağırlık: 26 kg





Cihaz, aşağıdaki EC direktifleri ile uyumludur:

- Düşük Voltaj Direktifi 2006/95/EC ve sonrasında yapılan değişiklikler;
- EMC Direktifi 2004/108/EC ve sonrasında yapılan değişiklikler;
- Bekleme konumu için EC Yönetmeliği 1275/2008

Yiyecek ve içeceklerle temas eden malzeme ve aksesuarlar, 1935/2004 sayılı Avrupa yönetmeliği (EC) ile uyumludur.

GÖRÜNTÜLENEN MESAJLAR

GÖRÜNTÜLENEN MESAJ	MUHTEMEL SEBEP	ÇÖZÜM
TANKI DOLDURUN	Su tankının boş olması veya yanlış yerleştirilmesi.	Tankı suyla doldurun ve/veya düzgün yerleştirin ve sonuna kadar itin.
ÇOK İNCE ÖĞÜTÜLMÜŞ DEĞİRMENİ AYARLAYIN (ile birlikte) ✓ tuşuna basın	Öğütmenin çok ince olması ve kahvenin çok yavaş aktarılması.	Öğütücü ayarlama kadranını, "7" sayısına doğru saat yönüne bir tık çevirin.
ÇOK İNCE ÖĞÜTÜLMÜŞ DEĞİRMENİ AYARLAYIN (ile birlikte) ✓ tuşuna basın (sonra) TANKI DOLDURUN	Aktarım esnasında tankın çıkarılması. Hidrolik devrede hava bulunması.	Tankı yerine takın ve  simgesine (B4) basın. "SICAK SU ✓ TUŞUNA BASIN" mesajı görüntülenir.  simgesine tekrar basın. Cihaz tekrar kullanıma hazırdır.
HAZNEYİ BOŞALTIN HAZNE	Çekirdek haznesinin (A4) fazla dolu olması veya son kahve yapmanızın üzerinden üç gün geçmiş olması (bu özellik, makinenin hijyeninin sağlanması içindir).	Çekirdek haznesini boşaltıp temizleyin ve yeniden takın. Önemli: damla tepsisini çıkarırken, içerisinde yalnızca birkaç çekirdek olsa dahi çekirdek haznesi MUTLAKA boşaltılmalıdır. Aksi takdirde, bir sonraki kahve yapışınızda çekirdek haznesi beklenenden fazla dolabilir ve makineyi tıkayabilir.
TOZ KAHVE DOLDURUN HAZNE	Temizlikten sonra çekirdek haznesinin yerine takılmaması.	Servis kapağını açın ve çekirdek haznesini yerine takın.
ÖĞÜTÜLMÜŞ EKLEYİN KAHVE	Huniye öğütülmüş kahve yerleştirmeden "öğütülmüş kahve" işlevinin seçilmesi. Huninin (A21) tıkalı olması.	Cihazı çıkarın ve huniye öğütülmüş kahve yerleştirin. "Öğütülmüş kahve hunisini temizleme" bölümündeki talimatları izleyerek, huniyi bir bıçak yardımıyla boşaltın.
KİRECI GİDERİN (ile birlikte) KAHVE STANDART	Makinedeki kirecin giderilmesinin gerekli olması.	En kısa sürede "Kireci giderme" bölümündeki talimatları izleyerek kireç giderme işleminin uygulanması gerekir.
DAHA AZ KAHVE	Çok fazla kahve kullanılması.	Daha hafif bir kıvam seçin ya da öğütülmüş kahve miktarını azaltın ve ardından kahve yapımını tekrarlayın.
ÇEKİRDEK DOLDURUN HAZNE	Kahve çekirdeğinin kalmaması.	Çekirdek haznesini doldurun
DEMLİĞİ YERLEŞTİRİN BİRLEŞTİRİN	Temizlik sonrasında demliğin yerine yerleştirilmemesi.	"Demliği temizleme" bölümündeki talimatları izleyerek demliği yerine yerleştirin.
KAPAĞI KAPATIN	Servis kapağının açık olması	Servis kapağını kapatın.
GENEL ALARM	Cihazın içinin çok kirli olması.	"Temizlik ve bakım" bölümündeki talimatları izleyerek cihazın içini tamamen temizleyin. Temizledikten sonra mesaj görüntülenmeye devam ederse, bir servis merkezine başvurun.
DEVREYİ BOŞALTIN DEVREYİ DOLDURUN (ile birlikte) SICAK SU ✓ TUŞUNA BASIN	Su devresinin boş olması	Sıcak su başlığını (A10) bağlayın ve  simgesine (B4) basın; normal şekilde akmaya başlayana kadar su aktarımına devam edin.

SORUN GİDERME

Aşağıda muhtemel arızaların listesi yer almaktadır. Talimatları

izlemenize rağmen sorun çözülüyorsa, Müşteri Hizmetleri ile iletişim kurun.

SORUN	MUHETEMEL SEBEP	ÇÖZÜM
Kahvenin sıcak olmaması.	Fincanların önceden ısıtılmamış olması. Son kahve yapıldığından beri 2/3 dakika geçtiği için demliğin soğumuş olması. Sıcaklık ayarının çok düşük olması.	Fincanları sıcak suyla durulayarak ısıtın. Kahve yapmadan önce, menüdeki DURULAMA işlevini kullanarak demliğe ön ısıtma uygulayın. Sıcaklık ayarını değiştirin ("Kahve sıcaklığını değiştirme" bölümüne bakın).
Kahvenin yeterince krema kıvamında olmaması.	Kahvenin çok kalın öğütülmüş olması. Yanlış tip kahve kullanılması	Kahve değirmeni çalışırken, öğütücü ayarlama kadranını, "1" sayısına doğru saat yönünün tersine bir tık çevirin (şekil 14). Espresso kahve makineleri için üretilmiş tipte bir kahve kullanın.
Kahvenin çok yavaş veya her seferinde tek damla aktarılması.	Kahvenin çok ince öğütülmüş olması.	Kahve değirmeni çalışırken, öğütücü ayarlama kadranını, "7" sayısına doğru saat yönüne bir tık çevirin (şekil 14). Kahve aktarımı istediğiniz gibi olana kadar bir tık ilerletmeye devam edin. Yapılan işlemin etkisi, ancak 2 fincan kahve aktarıldıktan sonra görülebilir.
Kahvenin çok hızlı aktarılması.	Kahvenin çok kalın öğütülmüş olması.	Kahve değirmeni çalışırken, öğütücü ayarlama kadranını, "1" sayısına doğru saat yönünün tersine bir tık çevirin (şekil 14). Öğütücü ayarlama kadranını aşırı miktarda çevirmekten kaçının, aksi takdirde iki fincan seçtiğiniz takdirde kahve her seferinde tek damla aktarılabilir. Yapılan işlemin etkisi, ancak 2 fincan kahve aktarıldıktan sonra görülebilir.
Püskürtücülerden birinden kahve gelmemesi	Püskürtücülerin tıkanmış olması.	Bir kürdan yardımıyla püskürtücülerini temizleyin (şekil 27).
Kahvenin püskürtücüler yerine servis kapağının (A2) çevresinden gelmesi.	Püskürtücülerdeki deliklerin, kuru kahve tozuyla tıkanmış olması. Servis kapağının içerisindeki kahve yolunun (A3) tıkanmış olması.	Gerekirse, kahve artıklarını bir kürdan, sünger veya kalın telli mutfak fırçası yardımıyla temizleyin (şekil 27-29). Kahve yolunun (A3) tamamını, menteşelere özellikle dikkat ederek temizleyin.
Püskürtücülerden kahve yerine su gelmesi.	Öğütülmüş kahve, hunide (A21) kalmış olabilir.	Huniyi (A21) ahşap veya plastik bir çatala temizleyin, ardından makinenin içini temizleyin.
Süt püskürtücüdün (C5) süt gelmemesi.	Giriş tüpünün yerleştirilmemesi veya yanlış yerleştirilmesi.	Giriş tüpünü (C4), süt haznesinin kapağındaki lastik pula yerleştirin (şekil 24).
Sütün yeterince köpüklü olmaması.	Süt haznesinin kapağının kirli olması. Köpük ayarlayıcısının doğru konumda olmaması.	"Süt haznesini temizleme" bölümündeki talimatları izleyerek süt haznesinin kapağını temizleyin. "Cappuccino yapma" bölümündeki talimatları izleyerek ayarlama yapın.

SORUN	MUHEMEL SEBEP	ÇÖZÜM
Sütte baloncukların olması veya süt püskürtücüden fişkırması.	Sütün yeterince soğuk olmaması veya yarım yağlı olmaması. Köpük ayarlayıcısının yanlış ayarlanmış olması. Süt haznesinin kapağının kirli olması.	Buzdolabı sıcaklığında (yaklaşık 5°C) yağsız veya yarım yağlı süt kullanmanız önerilir. Sonuç istediğiniz gibi olmazsa, kullandığınız sütün markasını değiştirmeyi deneyin. Köpük ayarlayıcısını "CAFFE LATTE" sözcüğüne doğru az miktarda hareket ettirin ("Cappuccino yapma" bölümüne bakın). "Süt haznesini temizleme" bölümündeki talimatları izleyerek süt haznesinin kapağını temizleyin.

SERVIS VE DESTEK

V-ZUG garanti bilgileri için bkz. www.vzug.com →Servis →Garanti bilgileri. Lütfen bu bilgileri dikkatlice okuyunuz.

Lütfen cihazınızın kaydını zaman kaybetmeden www.vzug.com →Servis →Garanti kaydı bölümünden gerçekleştiriniz. Böylece cihazın garanti süresi içinde oluşabilecek bir arıza durumunda en iyi desteği alacağınızdan emin olabilirsiniz. Kayıt işlemi için fabrikasyon numarasına (FN) ve cihaz tanımına ihtiyacınız olacaktır. Bu bilgileri cihazınızın tip etiketinde bulabilirsiniz.

Cihaz bilgilerim:

FN: _____

Cihaz: _____

V-ZUG ile iletişime geçmeden önce lütfen bu cihaz bilgilerinizi her zaman hazır bulundurunuz. Teşekkür ederiz.

Servis başvurusu

www.vzug.com →Servis →Servis numarası bölümünde size en yakın V-ZUG servis merkezinin telefon numarasını bulabilirsiniz.

Teknik sorular, aksesuarlar, garanti uzatma

V-ZUG, cihazın teknik özellikleri ve genel kullanımı ile ilgili sorularınızın yanıtlanması, aksesuar ve yedek parça siparişlerinizin alınması veya daha kapsamlı servis sözleşmeleri ile ilgili bilgi sunulması konularında size memnuniyetle yardımcı olacaktır.

Bu cihaz T.C. Çevre ve Orman Bakanlığının EEE Yönetmeliğine uygundur.
Bu cihazın teknik ömrü en az 10 yıldır.

İthalatçı Firma:

Hack Endüstriyel Temsilcilik Ltd. Şti.

Mersis No: 0310052364800013

Tekstilkent Koza Plaza

A Blok Kat: 11 No: 40

34235 Esenler - İstanbul

Telefon: 0212 438 20 22

Faks: 0212 438 22 26

www.hack.com.tr

HACK MÜŞTERİ DESTEK

444 24 93

Üretici firma:

V-ZUG Ltd

Industriestrasse 66, CH-6301 Zug

info@vzug.com, www.vzug.com

感谢您选择购买我们的产品。您的设备满足高标准的要求，并且操作简便。但仍请您抽出时间阅读本操作说明书。这样您就可以了解您的设备，并且在其最佳状态、无故障地使用该设备。

请您遵守安全提示。

更改

文字、图片和数据均相应于本操作说明书排印时的设备当前技术水平。保留因继续研发而更改的权利。

适用范围

产品系列号（型号编码）与型号铭牌上的前几位相对应。此操作说明书适用于：

型号	产品系列	度量衡单位系统
CCSHSL	25001	55-381
CCSHSL60	25002	60-381
CCSXSL60	25003	60-450

规格差异在文本中进行了描述。

目录

前言.....	7	清洁喷嘴.....	16
本说明书中使用的图标.....	7	清洁预磨咖啡漏斗.....	16
括号内的文字.....	7	清洁咖啡机内部.....	16
故障排除及维修.....	7	清洁冲泡器.....	16
安全.....	7	清洁牛奶罐.....	17
基本安全警告.....	7	菜单设置.....	17
指定用途.....	8	清洗.....	17
说明.....	8	设定语言.....	17
描述.....	8	节能.....	18
设备描述.....	8	设置时间.....	18
控制面板说明.....	8	自动启动.....	18
牛奶容器及配件的说明.....	9	自动关机（待机）.....	18
先期检查.....	9	设定温度.....	18
检查设备.....	9	水硬度.....	19
安装设备.....	9	对比度.....	19
连接设备.....	9	统计.....	19
废物处理.....	9	默认值（重置）.....	19
内置安装.....	9	除垢.....	19
首次使用设备.....	12	关闭机器.....	20
开机和预热.....	12	技术数据.....	20
用咖啡豆制备咖啡.....	12	显示信息.....	21
更改杯中的咖啡份量.....	13	故障排除.....	22
程序设定份量.....	13	服务 & 技术支持.....	23
调整咖啡磨.....	13		
用预磨咖啡制备浓咖啡（代替咖啡豆）..	13		
制备热水.....	14		
更改热水量.....	14		
制备卡布奇诺.....	14		
制备奶泡 / 热牛奶.....	15		
更改卡布奇诺的牛奶和咖啡份量.....	15		
制备拿铁玛琪雅朵或拿铁咖啡.....	15		
更改拿铁玛琪雅朵/拿铁咖啡的咖啡和 牛奶份量.....	15		
清洗.....	15		
清洗机器.....	15		
清洗咖啡渣盒.....	16		
清洁滴水盘.....	16		
清洁水箱.....	16		

前言

本说明书中使用的图标

这些图标提示出重要的警告信息。

若不遵守这些指示，可能会导致触电、严重的人身伤害、烧伤、火灾或损坏机器。



危险！

若不遵守此警告提示，则可能会导致危及生命的电击伤害。



重要！

若不遵守此警告提示，可能导致人身伤害或设备损伤。



烫伤危险！

若不遵守此警告提示，则可能导致烫伤或烧伤。



请注意：

此图标表示针对用户的重要建议或信息。

括号内的文字

括号内的文字是针对第 3 页的设备描述说明文字。

故障排除及维修

出现问题时，请按‘显示信息’和‘故障排除’的提示进行。

如果仍不能解决问题，则请咨询客户服务部门。若需进行维修，请联络客户服务部门。

安全

基本安全警告

此设备并非适合身体体能、感官或精神能力有缺陷的人员（包括儿童）使用，除非有人在负责他们安全的情况下，监督或指示有关设备的使用。必须监督儿童，以确保他们不在设备上玩耍。

清洁和用户维护工作不可由儿童在无监督的情况下进行。

切勿将本产品浸入水中。

此设备仅为家用电器。并非用于：商店、办公室和其他工作环境的厨房区域；酒店、汽车旅馆和其他住宅类型环境中；床榻和早餐环境中。

如果插头或电源线损坏，则必须由客户服务部门进行更换，以避免发生危险。

仅针对欧洲市场：

对于年龄为 8 岁以上的儿童来说，仅可在对其进行安全使用本产品的监督或指导下、且他们已经了解所涉及的危险，在此前提下方可使用本设备。清洁和用户保养维护工作不应由儿童进行，除非他们是 8 岁以上且在监督下。将本产品及其线缆放到 8 岁以下儿童无法触及的地方。

针对身体体能、感官或精神能力有缺陷的人员来说，只有当有人负责他们安全、进行监督或指示设备使用方法的前提下，方可使用本产品。

儿童不可在此设备上玩耍。

不使用设备时以及清洁之前，始终要拔下电源插头。



有此图标的表面在使用过程中会有高温（仅在某些款型上标有此图标）。



危险！此设备为电器设备，因此务必尊重下述安全警告：

- 切勿用湿手触摸电器。
- 切勿用湿手触摸插头。
- 请确保任何时候都可以接触到插座，以便在需要的时候将设备关断。
- 直接拔下电源插头。
绝对不要拉扯电源线，这样会将其损坏。
- 为彻底关断设备，请将设备侧面的主开关（A23）置于 0 位。
- 如果设备出现故障，请不要试图修理。
用主开关（A23）关闭设备，从插座中拔出插头，并联系客户服务部门。



重要！将所有包装（塑料袋、聚苯乙烯泡沫塑料）远离儿童保管。



烫伤危险！此设备在工作中可能会产生热水和蒸汽。

请避免接触热水或热蒸汽飞溅。请使用旋钮和把手。



重要！当咖啡机被抽出机柜外时，请不要抓握机器。

请不要在设备上放置含有液体或易燃或腐蚀性物品。将用于制作咖啡（例如计量勺）的配件置于专用支架中。不要将可能阻碍运行或不稳固的大件物品置于设备上。



重要！不要在萃取时使用设备。开始萃取之前确认设备未运行。唯一例外是调整咖啡磨，此过程必须在萃取过程中进行（参见章节‘调整咖啡磨’）。



请注意：仅可使用原件或制造商推荐的配件和备件。

指定用途

本设备设计用于制备咖啡和热饮。所有其他用途均视为使用不当。

本设备不适合用于商业用途。

对于使用不当造成的损坏，生产厂家将不承担任何责任。

本设备可安装在后部有冷却风扇的烤箱上方（最大微波功率：3 kW）。

说明

使用设备之前，请仔细阅读本说明书。

- 请保存好本说明书。
- 若不遵守本说明书，可能导致灼伤或设备损伤。
对于不按本说明使用而造成的损坏，生产厂家将不承担任何责任。



请注意：本设备具有一个冷却风扇。当制备咖啡、蒸汽或热水时，此风扇将运行。
几分钟之后，风扇将自动停止。



重要！除垢过程中绝对不要关闭机器。

描述



设备描述

（页码 2 - A）

- A1. 咖啡杯托盘
- A2. 维修服务门
- A3. 咖啡导件
- A4. 咖啡渣盒
- A5. 冲泡器
- A6. 咖啡杯托盘灯
- A7. 开机/待机键
- A8. 控制面板
- A9. 托盘
- A10. 热水和蒸汽喷嘴
- A11. IEC 连接器
- A12. 水箱
- A13. 咖啡壶嘴（高度可调）
- A14. 滴水托盘
- A15. 咖啡豆槽盖
- A16. 咖啡豆槽
- A17. 研磨调节旋钮
- A18. 预磨咖啡漏斗口
- A19. 计量器
- A20. 计量罐
- A21. 预磨咖啡漏斗
- A22. 电源线
- A23. 主开关
- A24. 防护网

控制面板说明

（页码 2 - B）

- B1. 显示屏：指示用户如何使用设备。
- B2.  该图标用于选择咖啡按钮
- B3.  该图标用于选择咖啡类型（浓咖啡、咖啡、淡咖啡）

- B4. 该图标用于制备一杯咖啡，并确认所选功能
- B5. 该图标用于制备两杯咖啡，并向后滚动菜单以显示其他模式
- B6. 该图标用于提供热水，并向前滚动菜单以显示其他模式
- B7. 该图标用于启用或禁用菜单参数设置模式，及从所选模式中退出
- B8. 该图标用于制备卡布奇诺 / 奶泡
- B9. 该图标用于制备拿铁玛琪雅朵 / 奶泡
- B10. 该图标用于制备拿铁咖啡 / 奶泡 (热牛奶)

牛奶容器及配件的说明

(页码 2 - C)

- C1. 奶泡调节器
- C2. 牛奶罐手柄
- C3. 清洗键
- C4. 牛奶摄入量
- C5. 奶泡喷嘴
- C6. 奶泡
- C7. 热水喷嘴

先期检查

检查设备

拆除包装之后，确认产品完整且没有损坏，所有配件均已随附。

若有明显损坏，请不要使用设备。

请联系客户服务部门。

安装设备



重要！

- 必须由具备相应资质的专业人员进行安装，并遵守所在国家的现行法律法规（请参见章节‘内置安装’）。
- 不要让儿童接触到包装材料（塑料袋、聚苯乙烯泡沫塑料等）。
- 切勿在温度可能下降到低于 0°C 的房间中安装设备。
- 尽快按照章节‘水硬度’的说明来对水硬度进行设置。

连接设备



危险！检查主电源电压是否与设备底部铭牌上显示的值相符。

将设备连接到有效接地、正确安装且最低额定电流为 10 A 的插座上。

如果电源插座与设备不匹配，则须由专业人员用适合的插座类型进行更换。

根据安全指令，必须安装最小接触间距为 3 mm 的全极开关。

不要使用复式插座或扩展接线插座。



重要！应遵守本国安装规定，主电源设备中必须包括安全切断装置。

废物处理



按照欧盟指令 2002/96/EC 的要求，本产品不可作为生活垃圾处理，而应由经授权的垃圾分类和回收中心进行处理。

内置安装

核实安装设备所需要的最小尺寸。

咖啡机必须安装在格栅内，而该格栅必须用支架固定，此支架可在商店购得。



重要！

- 执行所有安装或维修作业时，均必须断开设备的电源。
- 直接接触此设备的厨房家具均必须耐高温（至少 65°C ）。
- 在机柜底部留出空间，以保证良好通风（参见图中尺寸）。

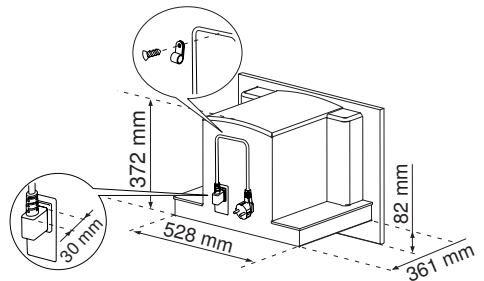

高度 454 MM

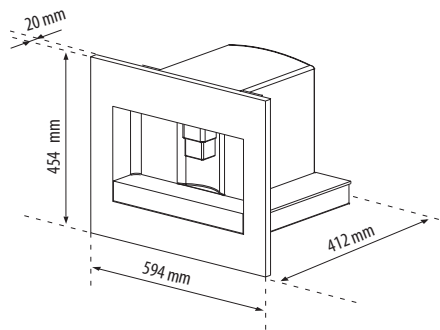

高度 378 MM

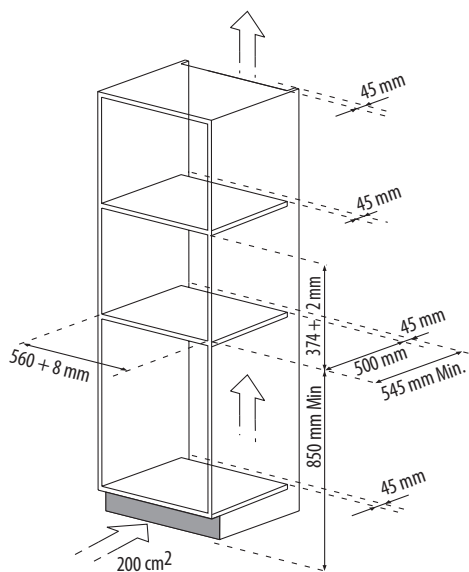
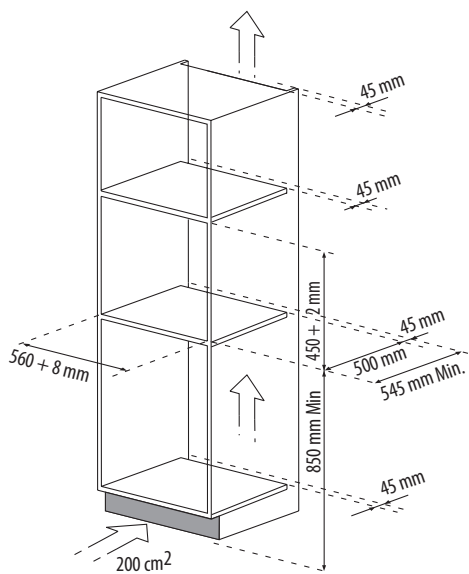
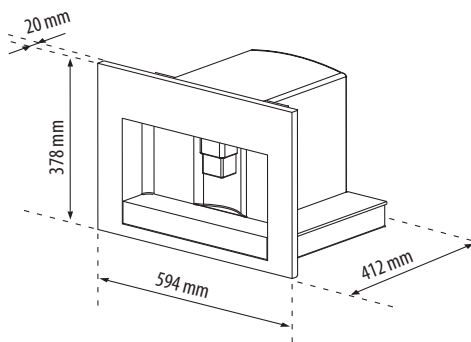

高度 375 MM

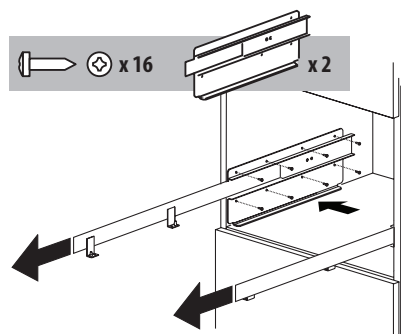
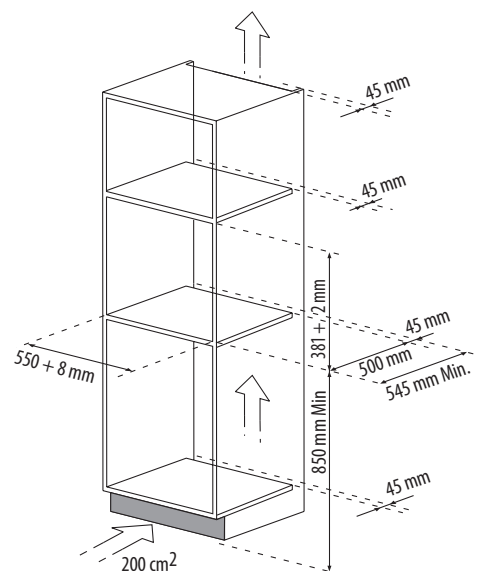
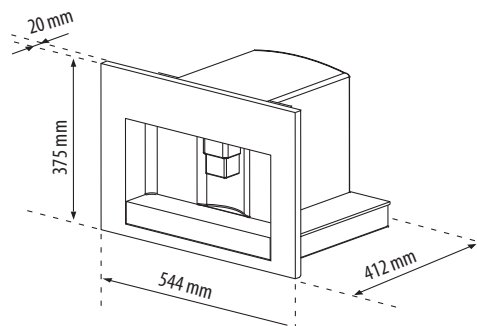

图中标示出机柜两侧的导轨位置。用随附的螺栓进行固定，然后完全拧紧。如果咖啡机安装在保温屉之上，则使用其顶

部作为导轨的参照位置。此时该处没有导轨支撑面。

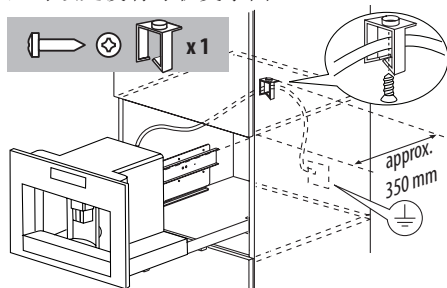

用电缆夹固定电源线。电源线必须足够长，以便能从机柜中取出设备，并添加咖啡豆。必须按照规定，使设备接地。必须由具备资质的电气工作人员按照说明进行电气连接。

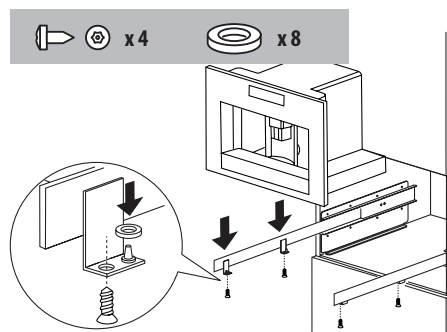



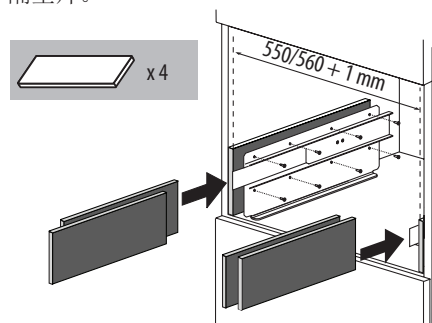

将设备置放在导轨上，确认支脚均正确插入机壳中，然后固定随附螺栓。如果需要调整设备高度，则请使用随附的间隔垫片。



需要的话，通过置放随附的间隔垫片或在支架两侧正确调整设备位置。

首次使用设备

- 出厂时已对设备进行过检测，因此若留有研磨咖啡的痕迹是正常现象。
 - 尽快按照章节‘水硬度’的说明来对水硬度进行设置。
1. 将设备连接到主电源处，并将主开关（A23）置于 I 处。
 2. 产品显示屏上出现各种语言版本的“水箱注水”。
取出水箱（图 4），冲洗并注入净水，不要超出 MAX 标线。重新放回水箱，并尽量按到底。
 3. 请选择语言（每 3 秒为一个周期更换语言滚动条）：
如果显示“按  键设定为中文”，则请按下  图标（B4）（图 3）持续 3 秒钟，直到显示“已设定为中文”。如果选错了语言，则按照章节‘设定语言’进行。若没有您的语言可供选择，请从所显示的语种中选择其一（说明为英文）。然后按照显示的说明进行：
 4. 将一个杯子放在热水喷嘴下方（图 5）。（如果没有插入热水喷嘴，则设备将显示“插入热水喷嘴”。请如图 6 所示安装喷嘴。机器将显示“热水请按 ”。按下  图标（B4），喷嘴中将流出少量水。
 5. 之后机器显示“关机请稍等”，并关机。
 6. 用手柄（图 7）拉出设备。
打开罩盖，并填充咖啡豆槽，然后盖上罩盖，并将设备推入。
现在可以正常使用咖啡机。



重要！不要使用预磨咖啡、冷冻干燥咖啡、焦糖咖啡豆或其他可能损坏设备的物品。



请注意：首次使用该设备时，您需要先制备 4-5 杯咖啡和 4-5 杯卡布奇诺，之后设备才能正式使用。



请注意：每次用主开关（A23）打开咖啡机时，它都会执行自动诊断周期，然后关闭。
通过按下开机/待机按钮（A7）（图 1）可再次重新开机

开机和预热





每次设备开启时的自动预热和冲洗周期均不可中断。
只有此周期结束之后，设备方可投入使用。



烫伤危险！在冲洗过程中，咖啡喷嘴中会留出少量热水。

按下开机/待机按钮（A7）开启设备（图 1）。将显示信息“加热请稍等”。当加热过程结束之后，信息将变成“清洗”。当显示信息“标准咖啡口味”时，则设备温度就绪。

用咖啡豆制备咖啡

1. 该设备预设为制备标准口味的咖啡。您可以选择极淡、淡、中等、浓、极浓口味的咖啡。另外还有一个预磨咖啡的选项。多次按下  图标（B2）（图 8）可选择所需要的口味。所选的咖啡口味将显示出来。
2. 在喷嘴下方放一个杯子来盛接 1 杯咖啡（图 9）或放 2 个杯子来盛接 2 杯咖啡（图 9）。
尽可能降低喷嘴接近杯子，使奶泡更浓郁（图 10）。
3. 按下  图标（B3）（图 11）可选择咖啡类型（浓咖啡、咖啡、淡咖啡）。
现在按下  图标（B4）（图 12）可制备一杯咖啡，选择  图标（B5）（图 13）可制备 2 杯咖啡。这时候设备将研磨咖啡豆，并将咖啡注入杯中。
一旦已注满所需的咖啡量，则机器将自动停止注流，并将用过的咖啡渣排入咖啡渣盒中。
4. 几秒钟之后，机器将重新待机。
5. 按下开机/待机按钮（A7）可关机（图 1）。
（关机之前，机器会自动执行清洗周期。请注意避免烫伤）。
注意 1：如果咖啡是滴到杯中或无注流，则请参见章节‘调整咖啡磨’。
注意 2：如果咖啡注入过快，奶泡不成功，则请参见章节‘调整咖啡磨’。
注意 3：热咖啡的建议：
 - 按章节‘菜单设置’中所描述的执行‘清洗’功能。
 - 除非已预热，否则不要使用过厚的杯子，因为它们会吸收过多热量。
 - 用热水冲洗预热杯子。

注意 4: 按下运行过程中先前选定的仍然发的图标, 可随时中断制备咖啡的过程。

注意 5: 一旦制备完毕, 若要增加杯中的咖啡量, 则只需在制备完毕之后 3 秒钟内按住先前选定的图标。

注意 6: 如果设备显示“水箱注水”, 则将水注入水箱, 否则设备将无法再制备咖啡。

(水箱中会存留少量水, 这是正常现象)。

注意 7: 制备 14 次单杯 (或 7 次双杯) 咖啡之后, 设备将显示“清空咖啡渣盒”。即使未滿, 清空咖啡渣盒的提示信息也会在供应第一杯咖啡之后显示 72 个小时。

为能正确计算 72 小时的时间, 不可将机器主开关关闭到 0 位。

为进行清洁, 拉动喷嘴打开设备前部的维修服务门 (图 16), 取下滴水盘 (图 17) 并进行清洁。

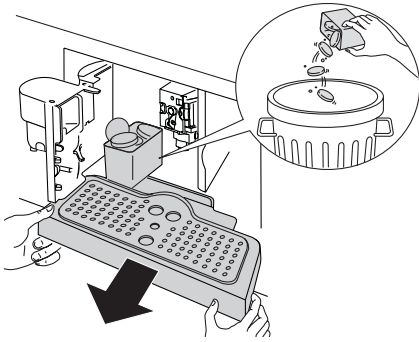

清洗时, 必须总是将滴水盘完全取下。

! **重要!** 取下滴水盘时, 咖啡渣盒必须总是已清空的状态。否则可能会堵塞机器。

注意 8: 当机器制备咖啡的过程中, 绝不可取出水箱。

如果将其移除, 则无法制备咖啡, 并且机器将显示一些信息 (参见第 21 页)。

更改杯中的咖啡份量

本设备的默认设置是制备标准咖啡份量。

若要选择咖啡份量, 请重复按下  图标 (B3) (图 11) 直到显示出所需咖啡份量的相应信息:

相应咖啡	分量 (ml)
浓咖啡	≈ 30
咖啡	≈ 110
大杯咖啡	≈ 150

程序设定份量

为更改咖啡份量, 请如下操作:

1. 将一个杯子放到咖啡喷嘴下方 (图 9)。
2. 按住  图标 (B4) (图 12), 直到显示信息“设定数量”, 并开始制备咖啡。然后松开图标。
3. 一旦杯子中的咖啡达到了所需份量, 则再次按下该图标。

此时已设置好份量。

调整咖啡磨

咖啡磨在出厂时已经预设完毕, 无须校准。但如果您发现咖啡注流过快或过慢 (滴流), 则可调整研磨调节旋钮进行校正 (图 14)。

! **重要!** 只有当咖啡磨运行时方可调整研磨调节旋钮。

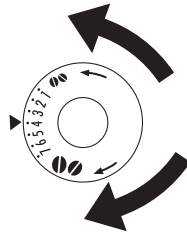



若要缓慢制备及奶泡浓郁的咖啡, 请逆时针旋转一下旋钮 (更精细的预磨咖啡)。

若要更快地制备咖啡 (并非滴流), 则请顺时针转动一下旋钮 (更粗制的预磨咖啡)。

用预磨咖啡制备浓咖啡 (代替咖啡豆)

- 按下  图标 (B2) (图 8), 并选择预磨咖啡功能。
- 用手柄 (图 7) 拉出机器。
- 拿起中央的罩盖, 将一个计量勺中的预磨咖啡放入漏斗里 (图 19), 把设备推入, 然后按章节“用咖啡豆制备咖啡”中的描述进行。

请注意: 按下  图标 (B4), 您仅可在同一时间制备一杯咖啡 (图 12)。

- 机器使用预磨咖啡之后，要恢复使用咖啡豆制备咖啡，则按下  图标 (B2) (图 8) 重新禁用预磨咖啡功能。

注意 1: 如果机器关闭或有可能在机器内部散落，则绝不可使用预磨咖啡。

注意 2: 添加量不要超过 1 计量勺，否则设备将不会制备咖啡。

注意 3: 仅可使用随附的计量勺。

注意 4: 仅可将用于浓咖啡的预磨咖啡放入漏斗中。



注意 5: 如果使用多于一计量勺的预磨咖啡，且漏斗堵塞，则用一把小刀 (图 21) 刮下咖啡，然后将其除去，并按章节‘清洁冲泡器’中所描述来清洁冲泡器和机器。

诺和拿铁咖啡之间。

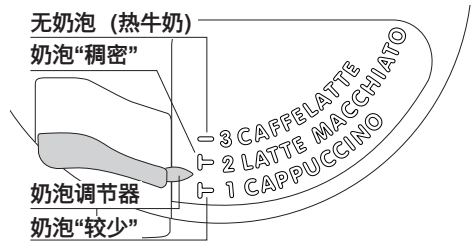
朝“拿铁咖啡”方向移动调节器可使奶泡量较多(热牛奶)。朝“卡布奇诺”方向移动则减少奶泡量。





制备热水

- 确认热水喷嘴已就位 (图 6)。
- 将容器置于喷嘴下方。
- 按下  图标 (B6) (图 20)。将显示“热水”，且有热水从热水喷嘴中流到下面的容器里。您制备热水的时候不可一次长于 2 分钟。按下  图标 (B6) 以中断水流。一旦达到设定的水量，则设备将停止供水。

更改热水量

本设备的默认设置是自动制备大约 300 ml。要想更改此水量，请如下操作：

1. 将容器置于喷嘴下方。
2. 再次按下  图标 (B6) 直到显示“热水预设数量”；然后松开  图标 (B6)。
3. 当杯中热水达到希望的水位时，再次按下  图标 (B6)。此时机器已按新水量重新设定完毕。

制备卡布奇诺

- 按下  图标 (B2) 选择您想要的卡布奇诺的口味。
- 取下牛奶罐的盖。
- 每杯卡布奇诺需向牛奶罐中加添大约 100 ml 的牛奶 (图 23)。绝不要超出容器上 MAX 标记 (相当于 750 ml)。最好使用冷藏温度 (大约 5 °C) 的脱脂或半脱脂牛奶。
- 确认注入管正确插在橡胶圈中 (图 24)，然后盖好牛奶罐的盖。将奶泡调节器置于牛奶罐盖上的卡布奇

- 取下热水喷嘴 (图 6)，将牛奶罐接到管口处 (图 25)。
- 如图 26 所示置放牛奶接管，然后把一个足够大的杯子放在咖啡和牛奶喷嘴下面。
- 按下  图标 (B8)。将显示“卡布奇诺”，几秒钟之后奶泡会从牛奶喷嘴中流入下面的杯子里。(注流将自动停止)。
- 设备将制备咖啡。
- 卡布奇诺制备完毕。如果需要加甜口味，可撒上少许可可粉。

注意 1: 制备卡布奇诺的过程中，按下  图标 (B8) 可中断奶泡或咖啡注流。

注意 2: 如果制备奶泡的过程中牛奶罐中的牛奶用完，则请取出牛奶罐并加入牛奶。重新将其放回，并按下  图标 (B8) 继续制备卡布奇诺。



注意 3: 为确保奶泡整体的清洁和卫生，制备卡布奇诺之后必须总是清洁牛奶罐中的通路。显示屏上将闪烁“按清洗键”。

- 将一个容器放到牛奶喷嘴下方 (图 26)。
- 按下盖上的清洗键 (C3)，并保持至少 5 秒钟 (图 26) 以启动清洗功能。设备显示信息“正在清洗”的进度条。直到进度条完成，表明清洗结束，之前不要松开清洗按钮。如果松开清洗按钮，则该功能即停止。清洗之后，取下牛奶罐并放到冰箱里。牛奶不可在冰箱外置放长于 15 分钟。

注意 4: 要改变设备自动向杯中注入的咖啡或奶泡的份量，请参照章节‘更改卡布奇诺的咖啡和牛奶份量’。

制备奶泡/热牛奶

- 请按制备卡布奇诺的方法准备设备。
- 将大约 100 毫升牛奶注入容器用于制备奶泡，或 300 毫升牛奶用于制备热牛奶（图 23）。
- 将牛奶罐接到管口之前，先把奶泡调节器置于牛奶罐盖上的卡布奇诺和拿铁咖啡之间。
- 如果奶泡不合意，则请稍微移动调节器，直到获得所需奶泡。

按两次  (B8) 或  (B9) 键（图 18），以选择制备奶泡功能。



按两次  (B10) 键（图 32），以选择制备热牛奶功能。

制备的奶泡量相应于所选择的饮品（卡布奇诺：较少泡沫，拿铁玛琪雅朵：较多泡沫，咖啡拿铁：无泡沫/热牛奶）无法直接设置奶泡制备量。

更改卡布奇诺的牛奶和咖啡份量

设备默认设置为自动制备标准份量的咖啡或牛奶。

要想更改此份量，请如下操作：



1. 请按制备卡布奇诺的方法准备设备。
2. 在咖啡和牛奶喷嘴下面放一个杯子。
3. 按住  图标 (B8) 直到显示信息“卡布奇诺的奶泡设定数量”。
4. 松开图标。设备开始注流牛奶。
5. 一旦已将所需份量的牛奶注入杯中，则再次按下  图标 (B8)。
6. 几秒钟之后，设备开始将咖啡注入杯中，并显示信息“卡布奇诺的咖啡设定数量”。
7. 一旦已将所需份量的咖啡注入杯中，则再次按下  图标 (B8)。停止注入咖啡。

此时机器已按新的牛奶和咖啡份量重新设定完毕。

制备拿铁玛琪雅朵或拿铁咖啡

- 请按制备卡布奇诺的方法准备设备。
- 将大约 100 毫升牛奶注入容器用于制备拿铁玛琪雅朵，或 300 毫升牛奶用于制备拿铁咖啡（图 23）。
- 将牛奶罐接到管口之前，先把奶泡调节器置于牛奶罐盖上的卡布奇诺和拿铁咖啡之间。



如果奶泡不合意，则请稍微移动调节器，直到获得所需奶泡。

- 按下  图标 (B9) 制备拿铁玛琪雅朵。
或
- 按下  图标 (B10) 制备拿铁咖啡，几秒钟之后奶泡会从牛奶喷嘴中流入下面的杯子里。（注流将自动停止）。停止注入牛奶，设备开始注入咖啡。

更改拿铁玛琪雅朵/拿铁咖啡的咖啡和牛奶份量

设备默认设置为标准份量的咖啡或牛奶。

要想更改此份量，请如下操作：

1. 按照描述准备好设备以制备拿铁玛琪雅朵或拿铁咖啡。
2. 在咖啡和牛奶喷嘴下面放一个玻璃杯（或大杯子）。
3. 按下您要修改的相应按钮，拿铁玛琪雅朵  (B9) 或拿铁咖啡  (B10) 至少 8 秒钟，直到设备显示出“玛琪雅朵的牛奶设定数量”或“拿铁咖啡的牛奶设定数量”。
4. 然后松开图标。设备开始注流牛奶。
5. 一旦达到所需的牛奶量，则按下先前选择的图标。停止注入牛奶，并将记住此份量。
6. 几秒钟之后，设备将咖啡注入杯中，并显示“玛琪雅朵的咖啡设定数量”或“拿铁咖啡的咖啡设定数量”。
7. 一旦达到所需的咖啡量，则按下先前选择的图标。停止注入咖啡，并将记住此份量。

清洗

清洗机器

不要使用溶剂或腐蚀性清洁剂来清洗咖啡机。使用柔软的湿布就可以。

绝对不可用洗碗机清洗咖啡机组件。

必须定期清洁机器的以下部分：

- 咖啡渣盒容器 (A4)、
- 滴水盘 (A14)、
- 水箱 (A12)、
- 咖啡喷嘴 (A13)、
- 预磨咖啡漏斗 (A21)、
- 开启维修服务门之后可触及的机器内部 (A2)、
- 冲泡器 (A5)。

清洗咖啡渣盒

如果显示“清空咖啡渣盒”，则必须清空并清洁咖啡渣盒。

清洁方法：

- 打开设备前部的维修服务门（图 16），取下滴水盘（图 17）并进行清洁。
- 彻底清洁咖啡渣盒。



重要！取下滴水盘时，咖啡渣盒必须总是已清空的状态。

清洁滴水盘



重要！如果不倒空滴水盘则水会溢出。

这可能会损坏机器。

滴水盘装有显示其中水位的水位指示器（红色）（图 28）。

从置杯盘处取出指示器之前，必须先清空并清洁滴水盘。

取下托盘：

1. 打开维修服务门（图 16）。
2. 取下滴水盘和咖啡渣盒（图 17）。
3. 清空滴水盘和咖啡渣盒（A4），并清洗。
4. 放回滴水盘和咖啡渣盒（A4）。
5. 关闭维修服务门。

清洁水箱

1. 定期（大约每月一次）用湿布和少许柔性洗涤剂清洁水箱（A12）。
2. 除去所有洗涤液的痕迹。

清洁喷嘴

1. 定期用海绵清洁喷嘴（图 29）。
2. 定期检查咖啡喷嘴是否堵塞。如有必要，则用牙签清除咖啡沉淀（图 27）。

清洁预磨咖啡漏斗

定期（大约每月一次）检查预磨咖啡漏斗是否堵塞（图 21）。



危险！执行任何清洗工作之前，必须按主开关（A23）关闭机器，并断开电源。

切勿将咖啡机浸入水中。

清洁咖啡机内部

1. 定期（大约每周一次）检查设备内部是否脏污。
如果需要，则用海绵清除咖啡沉淀。
2. 用吸尘器除去残留物（图 30）。

清洁冲泡器

每月至少清洗一次冲泡器。



重要！设备接通时不可取下冲泡器（A5）。

不要强行取下冲泡器。

1. 确认机器已正确关闭。（参见‘关机’）。
2. 打开维修服务门（图 16）。
3. 取下滴水盘和咖啡渣盒（图 17）。
4. 按下两个黄色的解锁按钮，同时向外拉出冲泡器（图 31）。



重要！不要用洗涤剂清洗冲泡器。它会清除用于活塞内部的润滑剂。

5. 将冲泡器在水中浸泡约 5 分钟，然后冲洗干净。
6. 清洗之后，重新放回冲泡器（A5），将其推到内部支架处并支在底部，然后按下 PUSH 图标直至其卡入到位。

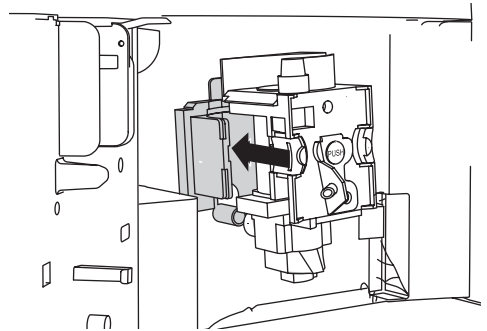

请注意：如果较难插入冲泡器，则在插入之前必须使尺寸合适，如图所示从底部及顶部用力按压。

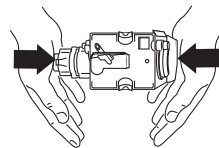

7. 插入之后，确认两个黄色解锁按钮已卡住。

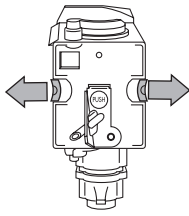

- 放回滴水盘和咖啡渣盒。
- 关闭维修服务门。

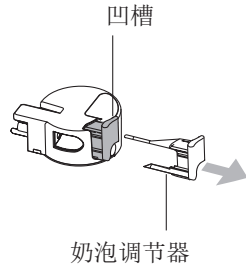

清洁牛奶罐

! 重要！准备牛奶时，总是清洁牛奶罐 (C) 中的管路。

如果容器中还有牛奶，则除非必要请不要将其长时间放在冰箱之外。

每次您准备牛奶时均需按章节‘制备卡布奇诺’中的第 3 条注意事项来清洁容器。所有组件均可使用洗碗机清洗，请将其放在洗碗机的上部篮筐中。

- 顺时针拧开牛奶罐盖，然后将其取下。
- 取下牛奶喷嘴和摄入管路。

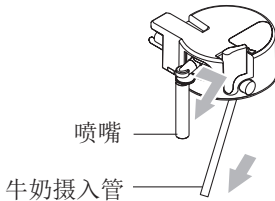

- 向外拉出奶泡调节器，并将其取下。
- 用热水和柔和的洗涤剂彻底清洗所有组件。
确认奶泡调节器末端的内部孔道和凹槽中没有牛奶残留物。
- 检查摄入管和喷嘴处均无牛奶残留物堵塞。
- 重新放回奶泡调节器、牛奶喷嘴和摄入管路。
- 重新安上牛奶罐盖。

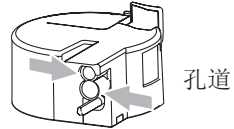





菜单设置

如果您按下  图标 (B7) (图 15) 进入菜单设置，则有下菜单项可供选择：清洗、设置语言、节能、设置时间、自动启动、自动关机、设定温度、水硬度、对比度、统计、默认值、除垢。

清洗









此功能可确保能够制备热咖啡。

步骤如下：

- 开启设备，要制备一小杯咖啡（少于 60 毫升）时，用热水冲洗预热杯子。
- 如果自上次制备咖啡已有 2/3 分钟，则制备下一杯咖啡之前必须先预热冲泡器，首先按下  图标 (B7) 进入菜单，然后按下  和  图标 (B5 和 B6) 来选择“清洗”功能。
按下  图标 (B4)。将显示“按下 ✓ 清洗”。再次按下  图标 (B4)。将水注入滴水盘底层或用此水注入杯中（然后倒空），用于预热咖啡杯。

设定语言

为更改显示语言，请如下操作：

- 按下  图标 (B7) 进入设置菜单。
- 按下  和  图标 (B5 和 B6)，直到显示“设定语言”；
- 按下  图标 (B4)；
- 按下  和  图标 (B5 和 B6)，直到显示出所需语言；
- 按下  图标 (B4) 确认；
- 按下  图标 (B7) 退出菜单。

或按住  图标 (B7) 持续 10 秒钟。

语言条将滚动。







按住  图标 (B4) 保持 5 秒钟以便确认。

节能

用此可启用或禁用节能功能。

启用之后，此功能将降低能源消耗，符合欧洲规定。

启用或禁用该功能的步骤如下：











1. 按下  图标 (B7) 进入设置菜单。
2. 按下  和  图标 (B5 和 B6)，直到显示“节能”；
3. 按下  图标 (B4)。“禁用？”信息将显示（或如果该功能已禁用则显示“启用？”信息）。
4. 按下  图标 (B4) 启动或禁用功能，或按下  图标 (B7) 退出菜单。



请注意：在“节能已启用”模式和制备首杯饮品之间可能会经过几秒钟；将显示“正在准备”。

设置时间

为调整时间，请如下操作：

1. 按下  图标 (B7) 进入设置菜单。
2. 按下  和  图标 (B5 和 B6)，直到显示“设置时间”；
3. 按下  图标 (B4)。屏幕上将显示小时数；
4. 按下  和  图标 (B5 和 B6) 以更改小时数；
5. 按下  图标 (B4) 确认；屏幕上将显示分钟数；
6. 按下  和  图标 (B5 和 B6) 以更改分钟数；
7. 按下  图标 (B4) 确认；
8. 按下  图标 (B7) 退出设置菜单。

自动启动

您可以设置自动启动时间，让设备在设定好的时间启动（例如早上），这样到时就可以立即享受咖啡。









请注意：要启用此功能，必须正确设定时间。

启用自动开启功能，步骤如下：

1. 按下  图标 (B7) 进入设置菜单。









2. 按下  和  图标 (B5 和 B6)，直到显示“自动启动”；
3. 按下  图标 (B4)。“启用？”将显示在屏幕上；
4. 按下  图标 (B4)。屏幕上将显示小时数；
5. 按下  和  图标 (B5 和 B6) 以选择小时数；
6. 按下  图标 (B4) 确认；屏幕上将显示分钟数；
7. 按下  和  图标 (B5 和 B6) 以更改分钟数；
8. 按下  图标 (B4) 确认；“已启用”出现在“自动启动”之下。
9. 按下  图标 (B7) 退出菜单。

禁用该功能：

1. 按下  图标 (B7) 进入设置菜单。
2. 按下  和  图标 (B5 和 B6)，直到显示“自动启动”；
3. 按下  图标 (B4)。“禁用？”将显示在屏幕上；
4. 按下  图标 (B4) 确认；将显示“已禁用”。
5. 按下  图标 (B7) 退出菜单。





自动关机 (待机)

该设备默认设置是若 30 分钟不使用则关机。此时间值可以更改，可设为 15 或 30 分钟之后、或 1、2 或 3 个小时之后设备关机。重新设置关机功能步骤如下：

1. 按下  图标 (B7) 进入设置菜单。
 2. 按下  和  图标 (B5 和 B6)，直到显示“自动关机”；
 3. 按下  图标 (B4)；
 4. 按下  和  图标 (B5 和 B6)，直到所希望的时间（15 或 30 分钟，或 1、2 或 3 个小时）显示在屏幕上；
 5. 按下  图标 (B4) 确认；
 6. 按下  图标 (B7) 退出菜单。
- 自动关机功能已设置完毕。

设定温度

更改制备咖啡的水温，步骤如下：

1. 按下  图标 (B7) 进入设置菜单。
2. 按下  和  图标 (B5 和 B6)，直到显示“设定温度”；
3. 按下  图标 (B4)。

4. 按下 和 图标 (B5 和 B6)，直至显示出所需温度 (I = 低, IIII = 高)；
5. 按下 图标 (B4) 确认；
6. 按下 图标 (B7) 退出菜单。

水硬度

此操作周期可根据需要延长，在实际用水的硬度基础上设置机器的除垢频率。

步骤如下：

- 从包装中取出“总硬度测试”条（附于第 2 页），然后将其完全浸入水中几秒钟。将其取出，等待大约 30 秒（直到其变色并显示出红色方块）。
- 按下开机/待机按钮 (A7) 启动设备。
- 按下 图标 (B7) 进入菜单，然后按下 和 图标 (B5 和 B6)，直到显示“水硬度”。
- 按下 图标 (B4)；
- 按下 和 图标 (B5 和 B6)，直到数目与测试条上的红色方块数目相符（例如，若测试条上有 3 个红色方块，则选择信息“水硬度 III”）。
- 按下 图标 (B4) 确认。
咖啡机现在已经设定好根据当前需要到时提示除垢警告。

对比度

为提高或降低显示的对比度，请如下操作：

- 按下 图标 (B7) 进入菜单，然后按下 和 图标 (B5 和 B6)，直到显示“对比度”。
- 按下 图标 (B4)。
- 按下 和 图标 (B5 和 B6)，直到显示出所需对比度级别：(I = 低；IIII = 高)
- 按下 图标 (B4) 确认。
- 按一次 图标 (B7) 退出功能，或按两次退出菜单。

统计

此功能显示机器相关的统计数据。

显示步骤如下：

1. 按下 图标 (B7) 进入设置菜单。
2. 按下 和 图标 (B5 和 B6)，直到显示“统计”；
3. 按下 图标 (B4)。
4. 按下 和 图标 (B5 和 B6)，您可以查看：

- 已制备多少杯咖啡；
 - 已制备多少杯牛奶饮料；
 - 机器已除垢多少次。
 - 总共制备多少升水。
5. 按两次 图标 (B7) 退出菜单。

默认值 (重置)

此功能将所有菜单设置和程序设定数量重置回默认值（设定的语言例外）。

重置默认值步骤如下：

1. 按下 图标 (B7) 进入菜单；
2. 按下 和 图标 (B5 和 B6)，直到显示“默认值”；
3. 按下 图标 (B4)。
4. “确认？”将显示在屏幕上；
5. 按下 图标 (B4) 确认并退出。

除垢

当屏幕上显示信息“除垢”时请为机器除垢。



重要！

除垢剂含有酸，可能会刺激皮肤和眼睛。接触皮肤和眼睛时，必须遵守生产厂家针对除垢剂的安全提示和相关操作的警告信息。



请注意：

仅可使用厂家推荐的除垢剂。





绝对不可使用含有胺磺酰基或醋酸的除垢剂。否则将使保修协议无效。若不按上述步骤为设备除垢，则保修协议也将失效。

1. 接通设备。
2. 按下 图标 (B7) 进入设置菜单。按下 和 图标 (B5 和 B6)，直到显示“除垢”；
3. 按下 图标 (B4) 并显示“确认？”。
4. 确认之前，先彻底清空水箱 (A12)。将用水稀释的除垢剂（遵守除垢剂的规定比例）倒入水箱中，把水箱放回设备中。



烫伤危险！

从热水喷嘴和咖啡喷嘴处会流出含酸的热
 水。
避免接触到溅出的水。

5. 将容量至少为 1.5 升的空容器置于热水
 喷嘴和咖啡喷嘴下方。
6. 用  图标 (B4) 确认。将显示信息
 “加入除垢剂按✓”。
7. 按下  图标确认之后，将显示信息
 “正在除水垢”。
除垢程序将启动，除垢剂液会首先从咖
 啡喷嘴流出，然后从热水喷嘴流出。
除垢程序将自动执行一系列的冲洗、
 暂停动作，以除去机器内部的水垢。
大约 30 分钟之后，显示信息 “清洗水箱
 注水”。
8. 设备此时已准备好用清水冲洗。取出
 水箱、倒空、用流动水冲洗，然后注入
 净水并将其重新放回。
将显示 “按 ✓清洗”。
9. 清空收集除垢剂溶液的容器，将其重新
 放到热水喷嘴和咖啡喷嘴下方。
10. 按下  图标 (B4) 启动冲洗。
热水将从咖啡喷嘴中流出，并显示信
 息 “清洗请稍等”。
一旦冲洗完毕，则会显示信息 “清洗水
 箱注水”。向水箱中注水并按下  图
 标 (B4)。将容器放到热水喷嘴下方。
11. 水箱完全清空时，将显示信息 “清洗完
 成请按✓”。
12. 按下  图标 (B4)。设备将自动关机。



**请注意：如果完成之前除垢被中断，
 则该过程必须再次从头开始。**

关闭机器

每次设备关机时的冲洗周期均不可中断。



烫伤危险！在冲洗过程中，咖啡喷嘴 中会留出少量热水。

避免接触到溅出的水。

按下开机/待机键 (A7) 关闭设备。
设备将执行清洗周期，然后关机。



**请注意：如果长时间不使用设备，则将
 其后部的主开关 (A23) 置于 0 位。**

技术数据

电压：220-240 V[~] 50/60 Hz 最大 10A

消耗功率：1350W

压力：15 bar

水箱容量：1.8 升

尺寸：长度x高度x厚度： 594x454x412 mm

594x378x412 mm

544x375x412 mm

重量：26 公斤





本设备符合下列 EC 指令：

- 低电压指令 2006/95/EC 及后续修正；
- 电磁兼容指令 2004/108/EC 及后
 续修正；
- 电子电气产品待机/关机模式指令
 (EC 1275/2008)

涉及食品的材料及配件符合欧盟食品及接触
 材料标准 (EC) no. 1935/2004。

显示信息

显示信息	可能的原因	解决方法
水箱注水	水箱已空或位置不正确。	向水箱中注水以及/或者正确将其置入，并推到底。
咖啡粉过细调整咖啡磨 (可能还显示) 按下 ✓	咖啡磨设定过于精细，咖啡制备很慢。	顺时针方向朝“7”转动咖啡磨调节旋钮。
咖啡粉过细调整咖啡磨 (可能还显示) 按下 ✓ (然后) 水箱注水	在制备过程中水箱被取出。 液压回路中有空气存在。	插入水箱并按下  图标 (B4)。显示信息 ✓ “热水按 OK 键”。再次按下  图标。设备重新准备就绪。
清空咖啡渣盒	咖啡渣盒 (A4) 过满或距您上次制备咖啡已超过三天 (为保证机器的卫生安全)。	清空咖啡渣盒，并清洗，然后放回。 重要：如果要取下滴水盘，则必须先 将咖啡渣盒清空，即使其中仅有少量 咖啡渣。 否则当您下次制备咖啡时，咖啡渣盒 中的咖啡渣可能会超出允许量，并堵 塞机器。
插入咖啡渣盒	清洗之后，未放回咖啡渣盒。	打开维修服务门并插入咖啡渣盒。
加入预磨咖啡	已选择了“预磨咖啡”功能，但未在漏斗中放入预磨咖啡。 漏斗 (A21) 堵塞。	取出设备并将预磨咖啡放入漏斗。 如章节“清洁预磨咖啡漏斗”中所描述，用一把小刀清空漏斗。
除垢 (可能还显示) 咖啡	机器必须除垢。	需尽快按章节“除水垢”中描述的除垢过程进行。
减少咖啡量	使用的咖啡过多。	选择中等口味或减少预磨咖啡量，然后再次制备咖啡。
装满咖啡豆槽	咖啡豆已用完。	请装满咖啡豆槽
插入冲泡器	冲泡器在清洗后未放回。	请按章节“清洁冲泡器”中所描述的插入冲泡器。
请关门	维修服务门开启	关闭维修服务门。
通用警报	设备内部严重脏污。	按照章节“清洁及维护”中所描述，彻底清洁设备内部。 如果清洁之后仍然显示此信息，则请联系服务部门。
水回路已空 加注水回路 可能还显示 热水请按 ✓	水回路已空	连接热水管口 (A10)，按下  图标 (B4) 将放出热水，直到其正常流出。

故障排除

下表列出了一些可能发生的故障。如果按

照描述无法解决问题，则请联系客户服务部门。

问题	可能的原因	解决方法
咖啡不热。	咖啡杯未预热。 距上次制备咖啡的时间已超过 2/3 分钟，冲泡器已冷却。 设定的温度过低。	用热水冲洗预热杯子。 制备咖啡之前，先在菜单里选择清洗来预热冲泡器。 更改设定温度（参见章节“更改咖啡温度”）。
咖啡口感不润。	咖啡研磨过粗。 咖啡类型错误	当咖啡磨运行时将研磨调节选择逆时针朝“1”转一下（图 14）。 使用针对浓咖啡机的咖啡类型。
咖啡制备过慢或每次为滴流。	咖啡研磨过细。	当咖啡磨运行时将研磨调节选择顺时针朝“7”转一下（图 14）。 继续每次转一下，直到咖啡制备得满意为止。 只有在制备 2 杯咖啡之后才可看出效果。
咖啡制备过快。	咖啡研磨过粗。	当咖啡磨运行时将研磨调节选择逆时针朝“1”转一下（图 14）。 避免过度调整研磨调节旋钮，否则当您选择两杯咖啡时，咖啡可能会滴流。 只有在制备 2 杯咖啡之后才可看出效果。
一个喷嘴中没有咖啡流出	喷嘴堵塞。	用牙签清洗喷嘴（图 27）。
咖啡不从喷嘴中流出，而是从维修服务门处流出（A2）。	喷嘴中的孔道被干燥的咖啡沉积堵塞。 维修服务门内的咖啡导件（A3）堵塞。	如果需要，请用牙签、海绵或厨用硬毛刷清除咖啡沉淀（图 27-29）。 彻底清洁咖啡导件（A3），特别是附近的活节。
喷嘴中流出水，并未流出咖啡。	预磨咖啡可能在漏斗堵塞（A21）。	用木质或塑料叉具清洗漏斗（A21），清洁机器内部。
牛奶喷嘴处未流出牛奶（C5）。	摄入管没有插入或插入不正确。	将摄入管（C4）插入牛奶罐盖上的橡胶圈中（图 24）。
奶泡制备不理想。	牛奶罐盖脏污。 奶泡调节器位置不正确。	按照章节“清洁牛奶罐”所描述来清洗牛奶罐盖。 根据章节“制备卡布奇诺”中所述进行调整。

问题	可能的原因	解决方法
牛奶中含有泡沫或喷出牛奶喷嘴。	牛奶冷却不够或不是半脱脂牛奶。 奶泡调节器未正确调整。 牛奶罐盖脏污。	最好使用冷藏温度（大约 5 ° C）的脱脂或半脱脂牛奶。 如果效果仍然不理想，则请换一个牌子的牛奶。 稍微向“拿铁咖啡”方向移动奶泡调节器（参见章节“制备卡布奇诺”）。 按照章节“清洁牛奶罐”所描述来清洗牛奶罐盖。

服务 & 技术支持

V-ZUG 保修信息可在网站 www.vzug.com → 服务 → 保修信息中找到。请您仔细阅读。

请立即在 www.vzug.com → 服务 → 保修信息登记下注册您的设备。设备保修期间您将会在可能出现故障的情况下享受到最佳服务。注册时您需要产品号 (FN) 以及设备名称。这些信息您可在设备的型号铭牌上找到。

我的设备信息：

FN: _____

设备: _____

如果您联系 V-Zug，则请您始终准备好此设备信息。十分感谢。

您的维修委托

在网站 www.vzug.com → 服务 → 服务号码下您可找到离您最近的 V-ZUG 服务中心电话号码。

技术问题，配件，延长保修

V-ZUG 也很乐意帮助您解答一般性行政及技术咨询、接受配件和备件订购或协助您了解进一步的服务合同信息。



J25002010-05

V-ZUG Ltd, Industriestrasse 66, CH-6302 Zug
info@vzug.com, www.vzug.com



57132C9502_00_0125

